



**ФЕДЕРАЛЬНОЕ АГЕНТСТВО ВОЗДУШНОГО ТРАНСПОРТА
(РОСАВИАЦИЯ)
ФЕДЕРАЛЬНОЕ ГОСУДАРСТВЕННОЕ БЮДЖЕТНОЕ
ОБРАЗОВАТЕЛЬНОЕ УЧРЕЖДЕНИЕ ВЫСШЕГО ОБРАЗОВАНИЯ
«САНКТ-ПЕТЕРБУРГСКИЙ ГОСУДАРСТВЕННЫЙ УНИВЕРСИТЕТ
ГРАЖДАНСКОЙ АВИАЦИИ»
ИМЕНИ ГЛАВНОГО МАРШАЛА АВИАЦИИ А.А. НОВИКОВА»**

Выборгский филиал им. С.Ф. Жаворонкова СПбГУ ГА



УТВЕРЖДАЮ

Директор Филиала

«25» _____ 2023 г.

**ФОНД ОЦЕНОЧНЫХ СРЕДСТВ ПРОГРАММЫ
ПОДГОТОВКИ СПЕЦИАЛИСТОВ СРЕДНЕГО ЗВЕНА**

25.02.08 Эксплуатация беспилотных авиационных систем

(код, наименование специальности)

очная

(форма обучения)

2023 г.

Составлена в соответствии с требованиями
к оценке качества освоения выпускниками
программы подготовки специалистов
среднего звена по специальности
**25.02.08 Эксплуатация беспилотных
авиационных систем** Рассмотрена и
рекомендована Методическим советом
Филиала Протокол №7 от 23 2023 .

СОГЛАСОВАНО

Заместитель директора по учебной работе

 И.В. Ганьшина

1. Пояснительная записка

Фонд оценочных средств (далее – ФОС) основной профессиональной образовательной программы среднего профессионального образования – программа подготовки специалистов среднего звена (далее – ППССЗ) специальности **25.02.08 Эксплуатация беспилотных авиационных систем** составлен в соответствии с федеральным государственным стандартом среднего профессионального образования по специальности (далее – ФГОС СПО), учебным планом и ОПОП, реализуемой Выборгским филиалом СПбГУ ГА.

ОК 01. Выбирать способы решения задач профессиональной деятельности, применительно к различным контекстам;

ОК 02. Использовать современные средства поиска, анализа и интерпретации информации и информационные технологии для выполнения задач профессиональной деятельности;

ОК 03. Планировать и реализовывать собственное профессиональное и личностное развитие, предпринимательскую деятельность в профессиональной сфере, использовать знания по правовой и финансовой грамотности в различных жизненных ситуациях;

ОК 04. Эффективно взаимодействовать и работать в коллективе и команде;

ОК 05. Осуществлять устную и письменную коммуникацию на государственном языке Российской Федерации с учетом особенностей социального и культурного контекста;

ОК 06. Проявлять гражданско-патриотическую позицию, демонстрировать осознанное поведение на основе традиционных российских духовно-нравственных ценностей, в том числе с учетом гармонизации межнациональных и межрелигиозных отношений, применять стандарты антикоррупционного поведения;

ОК 07. Содействовать сохранению окружающей среды, ресурсосбережению, применять знания об изменении климата, принципы бережливого производства, эффективно действовать в чрезвычайных ситуациях;

ОК 08. Использовать средства физической культуры для сохранения и укрепления здоровья в процессе профессиональной деятельности и поддержания необходимого уровня физической подготовленности;

ОК 09. Пользоваться профессиональной документацией на государственном и иностранном языках.

ПК 1.1. Организовывать и осуществлять предварительную и предполетную подготовку беспилотных воздушных судов самолетного типа.

ПК 1.2. Организовывать и осуществлять эксплуатацию беспилотных воздушных судов самолетного типа, в том числе в особых условиях и особых случаях в полете.

ПК 1.3. Осуществлять взаимодействие со службами организации и управления воздушным движением при организации и выполнении полетов и авиационных работ беспилотными воздушными судами самолетного типа.

ПК 1.4. Своевременно выявлять и устранять незначительные технические неисправности исполнительных механизмов и устройств беспилотных воздушных судов самолетного типа.

ПК 1.5. Вести учет срока службы, наработки объектов эксплуатации, причин отказов, неисправностей и повреждений беспилотных воздушных судов самолетного типа. ПК 1.6. Выполнять требования воздушного законодательства Российской Федерации, а также руководств (инструкций) по эксплуатации беспилотных воздушных судов самолетного типа и руководящих отраслевых документов. ПК 1.7. Организовывать и осуществлять транспортировку и хранение беспилотных воздушных судов самолетного типа.

ПК 2.1. Организовывать и осуществлять предварительную и предполетную подготовку беспилотных воздушных судов вертолетного типа.

ПК 2.2. Организовывать и осуществлять эксплуатацию беспилотных воздушных судов вертолетного типа, в том числе в особых условиях и особых случаях в полете.

ПК 2.3. Осуществлять взаимодействие со службами организации и управления воздушным движением при организации и выполнении полетов и авиационных работ воздушными судами вертолетного типа.

ПК 2.4. Своевременно выявлять и устранять незначительные технические неисправности исполнительных механизмов и устройств беспилотных воздушных судов вертолетного типа.

ПК 2.5. Вести учет срока службы, наработки объектов эксплуатации, причин отказов, неисправностей и повреждений беспилотных воздушных судов вертолетного типа.

ПК 2.6. Выполнять требования воздушного законодательства Российской Федерации, а также руководств (инструкций) по эксплуатации беспилотных воздушных судов вертолетного типа и руководящих отраслевых документов.

ПК 2.7. Организовывать и осуществлять транспортировку и хранение беспилотных воздушных судов вертолетного типа.

ПК 3.1. Организовывать и осуществлять предварительную и предполетную подготовку беспилотных воздушных судов смешанного типа.

ПК 3.2. Организовывать и осуществлять эксплуатацию беспилотных воздушных судов смешанного типа, в том числе в особых условиях и особых случаях в полете.

ПК 3.3. Осуществлять взаимодействие со службами организации и управления воздушным движением при организации и выполнении полетов и авиационных работ беспилотными воздушными судами смешанного типа.

ПК 3.4. Своевременно выявлять и устранять незначительные технические неисправности исполнительных механизмов и устройств беспилотных воздушных судов смешанного типа.

ПК 3.5. Вести учет срока службы, наработки объектов эксплуатации, причин отказов, неисправностей и повреждений беспилотных воздушных судов смешанного типа.

ПК 3.6. Выполнять требования воздушного законодательства Российской Федерации, а также руководств (инструкций) по эксплуатации беспилотных воздушных судов смешанного типа и руководящих отраслевых документов.

ПК

3.7. Организовывать и осуществлять транспортировку и хранение беспилотных воздушных судов смешанного типа.

ПК 4.1. Осуществлять техническую эксплуатацию функционального оборудования, систем регистрации полетных данных, сбора и передачи информации.

ПК 4.2. Осуществлять техническую эксплуатацию систем фото- и видеосъемки, систем специализированного навесного оборудования, системы мониторинга земной поверхности и воздушного пространства, а также систем крепления внешнего груза.

ПК 4.3. Осуществлять ведение эксплуатационно технической документации.

ПК 4.4. Осуществлять обработку данных, полученных от функционального оборудования, систем регистрации полетной информации, с целью соблюдения требований воздушного законодательства в области обеспечения безопасности полетов.

ПК 4.5. Осуществлять обработку информации, полученной от систем фото- и видеосъемки, систем специализированного навесного оборудования, системы мониторинга земной поверхности и воздушного пространства, систематизировать полученные данные и организовывать их хранение.

3. Содержание Фонд оценочных средств специальности 25.02.08 Эксплуатация беспилотных авиационных систем составлен

В Фонд оценочных средств основной профессиональной образовательной программы среднего профессионального образования входят:

1. ФОС по учебным дисциплинам социально-гуманитарный цикла

дисциплине ОГСЭ.01 История России

КОС текущего контроля

КОС оценки остаточных знаний по дисциплине ОГСЭ.01 История России

Пояснительная записка.

Цель- определения уровня знаний студентов , полученных в процессе обучения на занятиях по дисциплине **дисциплине** ОГСЭ.01 История России за учебный год.

Задачами освоения дисциплины ОГСЭ.01 История России (в соответствии с требованиями ФГОС СПО) являются:

– знать основные периоды истории Российского государства, ключевые социально-экономические процессы, а также даты важнейших событий отечественной истории;

– знать имена героев Первой мировой, Гражданской, Великой Отечественной войн, исторических личностей, внесших значительный вклад в социально-экономическое, политическое и культурное развитие России в XX – начале XXI века;

– знать ключевые события, основные даты и этапы истории России и мира в XX – начале XXI века; выдающихся деятелей отечественной и всемирной истории; важнейших достижений культуры, ценностных ориентиров;

– знать основные этапы эволюции внешней политики России, роль и место России в общемировом пространстве; – основные тенденции и явления в культуре; роль науки, культуры и религии в сохранении и укреплении национальных и государственных традиций;

– уметь отражать понимание России в мировых политических и социально-экономических процессах XX – начала XXI века, знание достижений страны и ее народа; умение характеризовать историческое значение Российской революции, Гражданской войны, Новой экономической политики, индустриализации и коллективизации в СССР, решающую роль СССР в победе над нацизмом, значение советских научно-технологических успехов, освоения космоса; понимание причин и следствий распада СССР, возрождения Российской Федерации как мировой державы, воссоединения Крыма с Россией, специальной военной операции на Украине и других важнейших событий XX – начала XXI века; особенности развития культуры народов СССР (России);

– уметь составлять описание (реконструкцию) в устной и письменной форме исторических событий, явлений, процессов истории родного края, истории России и всемирной истории XX – начала XXI века и их участников, образа жизни людей и его изменения в Новейшую эпоху; формулировать и обосновывать собственную точку зрения (версию, оценку) с опорой на фактический материал, в том числе используя источники разных типов;

– уметь выявлять существенные черты исторических событий, явлений, процессов; систематизировать историческую информацию в соответствии с заданными критериями; сравнивать изученные исторические события, явления, процессы;

– уметь осуществлять с соблюдением правил информационной безопасности поиск исторической информации по истории России и зарубежных стран XX – начала XXI века в справочной литературе, сети Интернет, СМИ для решения познавательных задач; оценивать полноту и

достоверность информации с точки зрения ее соответствия исторической действительности;

– уметь анализировать текстовые, визуальные источники исторической информации, в том числе исторические карты/схемы, по истории России и зарубежных стран XX – начала XXI века; сопоставлять информацию, представленную в различных источниках; формализовать историческую информацию в виде таблиц, схем, графиков, диаграмм; – защищать историческую правду, не допускать умаления подвига народа при защите Отечества, готовность давать отпор фальсификациям российской истории;

– уметь демонстрировать патриотизм, гражданственность, уважение к своему Отечеству – многонациональному Российскому государству, в соответствии с идеями взаимопонимания, согласия и мира между людьми и народами, в духе демократических ценностей современного общества.

Перечень формируемых компетенций. В процессе освоения дисциплины у обучающихся должны сформироваться общие компетенции (ОК) в рамках федерального компонента государственного образовательного стандарта:

ОК 01. Выбирать способы решения задач профессиональной деятельности, применительно к различным контекстам;

ОК 02. Использовать современные средства поиска, анализа и интерпретации информации и информационные технологии для выполнения задач профессиональной деятельности;

ОК 03. Планировать и реализовывать собственное профессиональное и личностное развитие, предпринимательскую деятельность в профессиональной сфере, использовать знания по правовой и финансовой грамотности в различных жизненных ситуациях;

ОК 04. Эффективно взаимодействовать и работать в коллективе и команде;

ОК 05. Осуществлять устную и письменную коммуникацию на государственном языке Российской Федерации с учетом особенностей социального и культурного контекста;

ОК 06. Проявлять гражданско-патриотическую позицию, демонстрировать осознанное поведение на основе традиционных российских духовно-нравственных ценностей, в том числе с учетом гармонизации межнациональных и межрелигиозных отношений, применять стандарты антикоррупционного поведения;

ОК 07. Содействовать сохранению окружающей среды, ресурсосбережению, применять знания об изменении климата, принципы бережливого производства, эффективно действовать в чрезвычайных ситуациях;

ОК 09. Пользоваться профессиональной документацией на государственном и иностранном языках.

Формы текущего контроля успеваемости Тестирование, индивидуальные задания, защита рефератов, участие в семинарских занятиях, выполнение заданий к зачёту

Оценка текущего контроля носит комплексный характер и включает в себя результаты прохождения всех оценочных мероприятий, проходивших в течение освоения программы дисциплины

Время выполнения -45 мин

Тема: Международные организации, их назначение и основные направления их деятельности

Вопрос: Перечислите основные международные организации, назовите основные цели их деятельности.

Письменные ответы на вопросы:

Тема: Внешнеполитический курс страны в середине 80-х г.- в начале 90-х г.

Вопрос: Перечислите основные направления внешней политики страны в середине 80-х г.- в начале 90-х г., дайте их характеристику.

Тестирование:

Тема: Общественно-экономические и политические преобразования в СССР в 1985-1991 гг.

Правильные ответы выделены жирным шрифтом.

I вариант		
<p>Одним из последствий выступления ГКЧП в 1991 г. стало</p> <p>1) подписание нового союзного договора</p> <p>2) проведение референдума о сохранении СССР</p> <p>3) укрепление авторитета М.С. Горбачёва</p> <p>4) ускорение распада СССР</p>	<p>Что стало одним из результатов проведения политики перестройки в духовной сфере?</p> <p>1) создание Союза писателей СССР</p> <p>2) расцвет творчества писателей-«деревенщиков»</p> <p>3) освобождение СМИ от цензурного гнёта</p> <p>4) травля писателя Б. Л. Пастернака</p>	<p>Что было одним из последствий внешнеполитического курса периода перестройки?</p> <p>1) установление многополярного мира</p> <p>2) ухудшение советско-американских отношений</p> <p>3) усиление влияния СССР в мире</p> <p>4) создание Совета экономической взаимопомощи</p>
<p>Что является одним из результатов политических преобразований 1988—1990 гг.?</p>	<p>Что было одной из причин перехода к политике «перестройки» в СССР?</p>	<p>Что явилось одним из последствий реализации концепции «нового политического мышления»?</p> <p>1) подписание Договора о</p>

1) усиление власти союзного центра 2) укрепление внутрипартийного единства в КПСС 3) повышение авторитета КПСС в стране 4) начало разрушения однопартийного режима	1) нарастание кризисных явлений в экономике 2) резкое падение авторитета КПСС среди трудящихся 3) противоречия между СССР и другими социалистическими странами 4) усиление в СССР диссидентского движения	запрещении испытаний ядерного оружия в атмосфере, космическом пространстве и под водой 2) подписание Заключительного акта Совещания по безопасности и сотрудничеству в Европе 3) разрешение Карибского кризиса 4) объединение Германии
---	--	---

Исторический диктант:

Тема: Перестройка в СССР.

Перестройка – курс на модернизацию СССР, внесение структурных и организационных изменений в хозяйственные, социальные, политические и идеологические механизмы.

Идеология перестройки – внедрение принципов разделения властей, парламентаризма, гражданских и политических прав человека.

Гласность – политика, направленная на пробуждение общественного сознания, контроля за действиями управленцев и мобилизации активных сторонников перестройки.

Закон о государственном предприятии (объединении) – перевод предприятий на самоокупаемость и хозрасчет, включая право на внешнеэкономическую деятельность.

Программа «500 дней» - план перехода к рынку, нацеленный на быстрый прорыв, предложенный С.С. Шаталиным и Г.А. Явлинским.

«Закон о трудовых коллективах» - закон, провозглашающий создание на всех предприятиях трудовых коллективов с широкими полномочиями, включавшими выбор руководящих работников, регулирование заработной платы в целях ликвидации уравниловки и соблюдения социальной справедливости в оплате труда и даже определении цены выпускаемой продукции.

«Новое политическое мышление» - новая философско-политическая концепция, предложенная М.С. Горбачевым, которая предусматривала отказ от применения силы в качестве средства разрешения международных проблем, отказ от принципов пролетарского интернационализма и признания общечеловеческих ценностей над классовыми, отказ от идеи о расколе мира на две противоположные общественно-политические системы – социализм и капитализм.

Ускорение – реформаторская стратегия, направленная на развитие средств производства, научно-технический прогресс, социальную сферу и даже деятельность партийных органов.

«Война законов» - принятие РСФСР и другими союзными республиками законов, прямо противоречивших общесоюзному законодательству.

Государственная приемка СССР — орган государственного контроля при Кабинете министров СССР, специальная комиссия, производящая приемку продукции промышленных предприятий и проверку её качества в второй половине 1980х годов.

Практические занятия

Тема: Латинская Америка в конце XX - нач. XXI вв. Страны Азии и Африки на рубеже веков

Задание: Составить конспект, соблюдая следующие требования:

Общая тема

План

Десять понятий (терминов) и их определений

Десять дат и событий

Пять личностей и их роль

Кластер

Таблица с выводом и названием

Пять вопросов на рассуждение к тексту

Общий вывод по теме

КОС промежуточной аттестации

КОС дифференцированного зачета дисциплины ОГСЭ. 02 История

Оценочные средства для промежуточной аттестации

Зачёт проводится в форме письменной работы, заключающейся в решении двадцати тестовых заданий, предложенных преподавателем.

Время проведения зачета – 1 академический час.

На ответ на один вопрос теста отводится 2 минуты.

Тестовые задания для проведения дифференцированного зачета

Что из названного было основной причиной перехода к политике перестройки в середине 1980-х гг.?

- а) необходимость освоения восточных районов СССР
- б) массовые демонстрации населения
- в) экономический и политический кризис в стране
- г) ухудшение отношений с социалистическими странами

Что явилось одним из последствий выступления Государственного комитета по чрезвычайному положению в 1991 г.?

- а) ускорение принятия деклараций о суверенитетах союзными республиками

- б) приостановка и запрет деятельности КПСС на территории России
- в) начало реализации программы «500 дней» в СССР
- г) избрание Президентом СССР М. С. Горбачёва

Что было одним из последствий внешнеполитического курса М. С. Горбачёва?

- а) установление многополярного мира
- б) ухудшение советско-американских отношений
- в) усиление влияния СССР в мире
- г) создание Совета экономической взаимопомощи

Что является одним из результатов политических преобразований 1988—1990 гг.?

- а) усиление власти союзного центра
- б) укрепление внутрипартийного единства в КПСС
- в) повышение авторитета КПСС в стране
- г) начало разрушения однопартийного режима

Что было одним из последствий выступления ГКЧП?

- а) переход советского руководства к политике гласности
- б) ослабление центральной власти в СССР, распад Союза
- в) консолидация сил КПСС
- г) принятие новой Конституции СССР

Что явилось причиной срыва подписания нового союзного договора в 1991 г.?

- а) создание Государственного комитета по чрезвычайному положению
- б) принятие новой Конституции РФ
- в) результаты Всесоюзного референдума о сохранении СССР
- г) создание Съезда народных депутатов РСФСР

О роспуске каких международных организаций было официально объявлено странами-участницами, в том числе СССР, в 1991 г.?

- а) НАТО и ЕЭС
- б) СЭВ и ОВД
- в) ООН и ЮНЕСКО
- г) Коминтерна и Коминформа

Что из названного относится к экономическим реформам периода «перестройки»?

- а) создание советов народного хозяйства (совнархозов)
- б) переход на семилетнее планирование
- в) признание многообразия форм собственности
- г) полное освобождение цен от контроля государства (либерализация цен)

Распад СССР произошёл в:

- а) 1985 г.
- б) 1989 г.
- в) 1991 г.
- г) 1993 г.

Какое из понятий характеризует общественно-политическую жизнь в РФ в начале 1990-х гг.?

- а) «оттепель»
- б) неосталинизм
- в) «железный занавес»
- г) многопартийность

Действующая Конституция РФ была принята в

- а) 1991 г.
- б) 1993 г.
- в) 1998 г.
- г) 2000 г.

Что из перечисленного было характерно для экономического положения России в начале 1990-х гг.?

- а) рост внешней задолженности
- б) сокращение числа мелких предпринимателей
- в) быстрые темпы развития военно-промышленного комплекса
- г) отсутствие инфляционных процессов

13. К политической линии В. В. Путина, провозглашенной в начале его президентства, относится

- а) курс на экономическое ускорение
- б) укрепление «вертикали власти»
- в) расширение полномочий местных законодательных органов
- г) развитие многопартийности в РФ через увеличение числа общероссийских партий

Широкое распространение какого понятия в нашей стране связано с 1990-ми гг.?

- а) ускорение
- б) дефолт
- в) космополитизм
- г) гласность

Что из названного относилось к противостоянию законодательной и исполнительной ветвей власти в России в октябре 1993 г.?

- а) штурм Белого дома в Москве
- б) заключение двустороннего соглашения о преодолении кризиса

- в) запрет деятельности КПСС
- г) добровольная отставка Б. Н. Ельцина с поста Президента России

Какое событие произошло в годы президентства Б. Н. Ельцина?

- а) провозглашение приоритетных национальных проектов
- б) принятие закона об увеличении срока полномочий Государственной Думы РФ до пяти лет и Президента РФ до шести лет
- в) подписание Федеративного договора
- г) принятие закона о выборах в Госдуму только по спискам политических партий

Появление какого термина в нашей стране связано с президентством В. В. Путина?

- а) Совет Федерации
- б) федеральный округ
- в) «новое политическое мышление»
- г) народный депутат

Проведённая в России в начале 1990-х гг. передача или продажа в частную собственность ряда государственных предприятий называется:

- а) социализация
- б) национализация
- в) приватизация
- г) муниципализация

Какое из перечисленных событий произошло позже остальных?

- а) финансовый кризис в России — «дефолт»
- б) первые выборы Президента РФ
- в) провозглашение политики «укрепления вертикали власти»
- г) первые выборы в Государственную Думу РФ

Первые годы проведения рыночных реформ в России (1992–1993 гг.) были отмечены:

- а) насыщением потребительского рынка продовольственными и промышленными товарами
- б) макроэкономической стабилизацией
- в) развитием военно-промышленного комплекса
- г) увеличением доходов большинства населения

Основной Целью ООН является

- а) поддержание мира на планете
- б) борьба с терроризмом
- в) обеспечение экономического сотрудничества стран
- г) обеспечение научно-технического сотрудничества стран

Постоянными членами Совета Безопасности ООН являются:

- а) Великобритания, Франция, ФРГ
- б) США, Великобритания, Китай
- в) Норвегия, Швеция, Великобритания
- г) Япония, Великобритания, Австралия

Какая организация в составе ООН занимается вопросами сельского хозяйства:

- а) ЮНЕСКО
- б) ЮНИСЕФ
- в) ФАО
- г) ВТО

Какая международная организация контролирует состояние международной валютной системы?

- а) ООН
- б) МБРР
- в) МВФ
- г) ВТО

Какое событие XX века послужило толчком к созданию Организации Объединённых Наций?

- а) начало освоения космоса
- б) открытие атома
- в) создание лекарств
- г) Вторая мировая война

Как называется должность руководителя ООН:

- а) генеральный секретарь
- б) президент
- в) премьер-министр
- г) директор

27. Какая специализированная организация в составе ООН занимается вопросами образования, науки и культуры:

- а) ВОЗ
- б) ЮНИСЕФ
- в) ЮНЕСКО
- г) МВФ

Какая из перечисленных организаций призвана оказывать содействие странам-участницам в развитии их экономик посредством долгосрочных займов и кредитов:

- а) МБРР
- б) НАТО
- в) ЭКОСОС
- г) ОПЕК

Независимая межправительственная организация в системе ООН занимающаяся развитием сотрудничества в области мирного использования атомной энергии:

- а) МБРР
- б) МАГАТЭ
- в) ЭКОСОС
- г) ВТО

Какое название носит денежная единица европейского характера введенная в 1999 году:

- а) франки
- б) европейские доллары
- в) евро
- г) иена

Высшим политическим органом ЕС является:

- а) Европейский Совет
- б) Европейский Парламент
- в) Европейский суд
- г) Коллегия

Основной целью ЕС является:

- а) обеспечение мира на планете
- б) обеспечение сотрудничества стран в деле реализации интересов устойчивого развития и прогресса
- в) обеспечение совместной обороны от вероятного агрессора
- г) обеспечение сотрудничества стран в сфере культуры

Наиболее ярким примером всесторонней региональной интеграции стран является сегодня :

- а) ЕС
- б) НАТО
- в) АТЭС
- г) ОАГ

Договор о Европейском Союзе начал действовать с:

- а) 1991 г.
- б) 1995 г.
- в) 1993 г.
- г) 1992 г.

Договор о Европейском Союзе начал действовать в соответствии с

- а) Белой Книгой
- б) Единым Европейским актом
- в) Маастрихтским договором
- г) Конституцией ЕС

Законодательным и представительным органом Европейского союза является

- а) Европейский Совет
- б) Европейский суд
- в) Европейский парламент
- г) Европейская комиссия

Международное право регулирует

- а) отношения между гражданами и юридическими лицами разных государств
- б) межгосударственные отношения
- в) конфликтные межгосударственные отношения
- г) отношения, возникающие в период военного конфликта

Под геноцидом в международном праве понимается

- а) бесчеловечные акты, совершаемые с целью установления власти одной расовой группы
- б) действия, направленные на уничтожение расовой группы
- в) действия, направленные на уничтожение экологических систем и объектов
- г) действия, которые могут привести к уничтожению человечества

«Экстрадиция» - это

- а) выдача преступника другому государству
- б) согласие на исполнение дипломатом его обязанностей
- в) доступ в открытые морские порты
- г) получение двойного гражданства

Террористический акт в Беслане произошел

- а) 1 сентября 2011 г.
- б) 11 сентября 2001 г.
- в) 1 сентября 2004 г.
- г) 1 сентября 2000 г.

Когда был совершен террористический акт против США вследствие которого в корне поменялись международные отношения и международная политика

- а) 11 сентября 2001 г.
- б) 1 сентября 2008 г.
- в) 29 октября 2010 г.
- г) 11 марта 2011 г.

Какое объединение было создано между государствами Бразилия, Россия, Индия, Китай, Южно-Африканская Республика

- а) НАТО
- б) БРИКС
- в) АСЕАН
- г) «Великая пятерка»

Лидер партии КПРФ в РФ:

- а) Г. Явлинский
- б) М. Прохоров
- в) В.Жириновский
- г) Г. Зюганов.

Лидер партии ЛДПР в РФ:

- а) Г. Явлинский
- б) М. Прохоров
- в) В.Жириновский
- г) Г. Зюганов.

Одним из последствий выступления ГКЧП в 1991 г. стало

- а) подписание нового союзного договора
- б) проведение референдума о сохранении СССР
- в) укрепление авторитета М.С. Горбачёва
- г) ускорение распада СССР

Что стало одним из результатов проведения политики перестройки в духовной сфере?

- а) создание Союза писателей СССР
- б) расцвет творчества писателей-«деревенщиков»
- в) освобождение СМИ от цензурного гнёта
- г) травля писателя Б. Л. Пастернака

Критерии оценки выполнения работы на практических занятиях

«Зачет» ставится, если обучающийся выполнил работу в полном объеме с соблюдением необходимой последовательности действий; проявил самостоятельность, в отчете правильно и аккуратно выполняет все записи, таблицы, рисунки, чертежи, графики, вычисления; правильно выполняет анализ ошибок.

«Незачет» ставится, если обучающийся выполнил работу не полностью или объем выполненной части работы не позволяет сделать правильных выводов.

Оценка по результатам выполнения практических занятий выставляется после выполнения и сдачи отчета.

Критерии оценки самостоятельной (аудиторной и внеаудиторной) работы

Оценка «отлично» - обучающийся свободно применяет знания на практике; не допускает ошибок в воспроизведении изученного материала; выделяет главные положения в изученном материале и не затрудняется в ответах на видоизмененные вопросы; усваивает весь объем программного материала; материал оформлен аккуратно.

Оценка «хорошо» - обучающийся знает весь изученный материал; отвечает без особых затруднений на вопросы преподавателя; умеет применять полученные знания на практике; в ответах не допускает серьезных ошибок, легко устраняет определенные неточности с помощью дополнительных вопросов преподавателя; материал оформлен недостаточно аккуратно.

Оценка «удовлетворительно» - обучающийся усвоил основной материал, но испытывает затруднения при его самостоятельном воспроизведении и требуются дополняющие вопросы преподавателя; материал оформлен не аккуратно.

Оценка «неудовлетворительно» - обучающийся имеет отдельные представления об изучаемом материале, но все, же большая часть не усвоена; материал не оформлен.

Промежуточная аттестация освоения СГ.01 История России осуществляется в виде зачета с оценкой.

Зачёт проводится в форме письменной работы, заключающейся в решении двадцати тестовых заданий, предложенных преподавателем.

Критерии выставления оценок

Количество правильных ответов, в %	Оценка
0 – 50	Неудовлетворительно
51 – 70	Удовлетворительно
71 – 85	Хорошо
86 – 100	Отлично

Время проведения зачета – 2 академических часа.

На ответ на один вопрос теста отводится 1 минута.

Отметка за зачёт выставляется с учётом текущей успеваемости.

I вариант	
1. Укажите годы правления Александра I: А) 1801 – 1825 Б) 1825 – 1855 В) 1855 – 1881 Г) 1881 – 1894	2. Революционное народничество появилось в России в: А) 1860-70-е гг. Б) 1880-90-е гг. В) 1810-20-е гг. Г) 1820-30-е гг.
3. Что стало поводом к выступлению декабристов на Сенатской площади? А) создание III отделения Собственной Его Величества канцелярии Б) ситуация междуцарствия, возникшая после смерти Александра I В) издание «чугунного» устава Г) участие русских войск в подавлении революции в Венгрии	4. Какое из перечисленных событий относится к периоду правления Александра III? А) создание Секретного комитета по крестьянскому делу Б) введение подушной подати В) окончание строительства первой в России железной дороги Г) начало строительства Транссибирской магистрали от Челябинска до Владивостока
5. Славянофилы - это те, кто признавал: А) самобытный путь развития России, отличный от западно-европейского Б) необходимость объединения всех славянских народов в единое государство В) превосходство славянских народов над всеми другими Г) необходимость борьбы за освобождение славянских народов Балканского полуострова	6. Н.Г. Чернышевский был автором: А) "Философские письма" Б) "Что делать?" В) "Катехизис революционера" Г) Конституция
7. Николаевская Россия участвовала в подавлении революционных событий: А) В Италии, 1848 г. Б) В Венгрии, 1849 г. В) В Пруссии, 1848 г. Г) Во Франции, 1848 г.	8. Земская реформа в России была проведена в: А) 1847 году Б) 1864 году В) 1874 году Г) 1877 году
9. Укажите, каким результатом закончилось подписание договора по Крымской войне? А) Закреплена автономия Греции, Сербии, Молдавии и Валахии в составе Турции Б) России запрещено иметь на Черном море флот, арсенал и военные крепости В) Россия получила Бессарабию и Закавказье Г) Россия получила исключительное право иметь флот на Каспийском море	10. Проведение реформы учебных заведений свидетельствовало о стремлении Николая I: А) Ввести всеобщее среднее образование Б) Ослабить позиции дворянства В) Увеличить самостоятельность школ и университетов Г) Пресечь развитие революционных настроений в обществе
II вариант	
1. Какое сражение	2. В каком веке проходила

произошло в ходе Северной войны? А) Синопское Б) штурм острова Корфу В) Чесменское Г) Гангутское	Семилетняя война? А) XVI в. Б) XVII в. В) XVIII в. Г) XIX в.
3. Какое из перечисленных мероприятий было осуществлено Петром I? А) создание первых приказов — органов центрального государственного управления Б) переход к комплектованию армии на основе рекрутских наборов В) секуляризация церковных земель Г) начало создания «военных поселений»	4. Что явилось одной из причин начала «эпохи дворцовых переворотов» в XVIII в.? А) новое законодательство Петра I о престолонаследии Б) областная реформа Петра I В) усиление влияния Э. Бирона при дворе Г) изменение Павлом I порядка престолонаследия
5. Какой термин связан с «эпохой дворцовых переворотов» в России? А) Семибоярщина Б) аракатеевщина В) бироновщина Г) антоновщина	6. Что явилось одним из результатов внешней политики Екатерины II? А) присоединение к России Финляндии Б) получение Россией выхода к Азовскому морю В) вхождение в состав России большей части Белоруссии Г) получение Россией выхода к Балтийскому морю
7. Первая в России печатная газета называлась А) «Куранты» Б) «Ведомости» В) «Телескоп» Г) «Живописец»	8. Как назывались сформированные в первой четверти XVIII в. центральные учреждения, ведавшие отдельными отраслями государственного управления? А) ассамблеи Б) приказы В) министерства Г) коллегии
9. Продвижение по службе согласно принятой Петром I «Табели о рангах» зависело от А) личных заслуг Б) знатности рода В) чинов предков Г) размеров поместий	10. По завещанию Анны Иоанновны регентом при малолетнем императоре Иване VI был назначен А) А.Д. Меншиков Б) Э.И. Бирон В) Г.А. Потёмкин Г) Ф.Я. Лефорт

11. Даты 1825 г., 1855 г., 1881 г., 1894 г. относятся к: А) процессу освобождения крестьян от крепостной зависимости Б) началу царствований российских императоров В) реформам государственного управления Г) началу военных кампаний	12. Как называется государственный орган при Александре I, в который входили следующие деятели: А.Чарторыйский, Н.Н. Новосельцев, В.П.Кочубей? А) Сенат Б) Негласный комитет В) Государственная дума Г) Уложенная комиссия
---	--

13. Тильзитский мирный договор Россия подписала: А) С Англией в 1806 г. Б) С Францией в 1807 г. В) С Пруссией в 1808 г. Г) С Турцией в 1809 г.	14. С чьим именем связана подготовка «Свода законов Российской империи»: А) М.М. Сперанский Б) П.Д. Кисилев В) А. Х. Бенкендорф Г) Е.Ф. Канкрин
15. Современниками были: А) Александр I и Наполеон Бонапарт Б) Александр I и Александр III В) Пестель и Меньшиков Г) Витте и Сперанский	16. «Битва народов» 1813 г., в которой были полностью разбиты войска Наполеона произошла: А) под Берлином Б) под Лейпцигом В) при Ватерлоо Г) под Малоярославцем
17. В каком году был издан указ «о вольных хлебопашцах»? А) 1803 г. Б) 1825 г. В) 1842 г. Г) 1861 г.	18. Укажите десятилетие, когда в Российской империи были созданы первые министерства. А) 1800-е гг. Б) 1830-е гг. В) 1860-е гг. Г) 1900-е гг.
19. Второе Отделение собственной Его Императорского Величества канцелярии, возглавляемое М. М. Сперанским, занималось А) разработкой проекта отмены крепостного права Б) подготовкой и проведением реформы государственной деревни В) цензурным надзором Г) составлением Свода законов Российской империи	20. В XIX веке земствами назывались: А) общие собрания жителей волости - земляков Б) комитеты по подготовке реформы отмены крепостного права В) выборные всесословные органы местного самоуправления Г) низовые административно-территориальные единицы
11. Россия стала называться Российской империей с А) 1709 г. Б) 1714 г. В) 1721 г. Г) 1725 г.	12. В каком году была обнародована жалованная грамота дворянству? А) 1722 г. Б) 1762 г. В) 1785 г. Г) 1861 г.
13. Укажите архитектурный стиль, в котором величественность и монументальность сочетались с причудливыми линиями фасадов и обилием лепных украшений. А) модернизм Б) барокко В) классицизм Г) конструктивизм	14. Что из названного относится к итогам преобразований в России первой четверти XVIII в.? А) ограничение привилегий дворянства Б) секуляризация церковного землевладения В) начало промышленного переворота Г) интенсивное развитие мануфактурного производства
15. В каком году был основан г. Санкт-Петербург? А) 1703 г. Б) 1710 г. В) 1715 г.	16. Открытие какого учебного заведения непосредственно связано с деятельностью М. В. Ломоносова? А) Славяно-греко-латинской академии Б) Высших женских курсов в

Г) 1723 г.	Петербурге В) Царскоесельского лица Г) Московского университета
17. Что из названного относится к эпохе дворцовых переворотов (1725–1762 гг.)? А) принятие Соборного уложения Б) создание Верховного тайного совета В) создание министерств Г) издание жалованной грамоты городам	18. Что из перечисленного стало одной из причин обострения социальной напряжённости в годы правления Петра I? А) разрешение помещикам ссылать неугодных крестьян в Сибирь Б) освобождение дворян от обязательной государственной службы В) установление бессрочного сыска беглых крестьян Г) рост налогов и увеличение повинностей
19. Прочтите отрывок из исторического документа и укажите монарха, которому он был адресован. «Боже сохрани, чтоб не сделалось вместо одного самодержавного государя десяти самовластных и сильных фамилий; и так мы, шляхетство, совсем пропадём и принуждены будем горше прежнего идолопоклонничать и милости у всех искать, да ещё и сыскать будет трудно, понеже ныне между главными (т. е. «верховниками»), как бы согласно ни было, однако ж впредь, конечно, у них без раздоров не будет; и так один будет милостив, а другие, на того злобствуя, вредить и губить станут...» А) Анна Иоанновна Б) Елизавета Петровна В) Пётр III Г) Павел I	20. Какое из указанных событий произошло раньше остальных? А) издание манифеста о вольности дворянской Б) создание Верховного тайного совета В) созыв Уложенной комиссии Г) введение подушной подати
III вариант	
1. Основным явлением в экономической жизни России XVII века считается: А) Начало промышленного переворота Б) Формирование всероссийского рынка В) Расцвет мануфактурного производства Г) Ликвидация натурального хозяйства	2. Социально-экономическое развитие России XVII века характеризует: А) Усиление хозяйственной специализации районов Б) Быстрая монополизация производства В) Начало аграрного переворота Г) Ослабление торговых связей между экономическими районами
3. Свод законов Русского государства, принятый в XVII веке: А) "Русская правда" Б) Соборное Уложение В) "Жалованная грамота" Г) Конституция	4. Укажите, какое событие относится к началу XVII века: А) Заключение Нерчинского договора России с Китаем Б) Принятие Соборного Уложения В) Переяславская рада Г) "Семибоярщина"
5. Кто из названных лиц был противником церковных реформ патриарха Никона? А) Сергей Радонежский	6. Раскольниками называли: А) Раскольников, не принявших церковную реформу XVII века

Б) Патриарх Филарет В) Протопоп Аввакум Г) Иосиф Волоцкий	Б) Последователей взглядов нестяжателей В) Стронников патриарха Никона Г) Язычников, не признавших церковную реформу князя Владимира
7. Следствием раскола Русской православной церкви XVII века было: А) Обострение противоречий в обществе Б) Усиление власти церкви В) Ограничение царской власти Г) Учреждение должности патриарха	8. Восстание под руководством С. Разина произошло: А) в 1606-1607 гг. Б) в 1667/1670-1671 гг. В) в 1707-1708 гг. Г) в 1773-1775 гг.
9. "Бунташным веком тишайшего царя" современники называли царствование: А) Алексея Михайловича Б) Федора Ивановича В) Михаила Романова Г) Федора Алексеевича	10. Какого бунта не было? А) Соляного Б) Хлебного В) Медного Г) Мясного

управления Б) Развитии рыночных отношений В) Переходе к политике опричнины Г) Начале хозяйственного упадка страны	город Б) Россия получила выход к морю В) Введение опричнины Г) Присоединение Казани к России
7. В отличие от реформ Избранной рады политика опричнины: А) Ускорила процесс объединения русских земель Б) Укрепила государственный аппарат В) Стабилизировала обстановку в стране Г) Использовала террор как средство достижения политических целей	8. Приказ это: А) Центральный орган управления какой-либо сферой государственной жизни Б) Передача церковной собственности государству В) Плата, уплачиваемая крестьянином при уходе от землевладельца Г) Система содержания должностных лиц за счет местного населения
9. В каком году произошли описываемые события? "И сошлись оба войска, и было на Калке сражение великое, и победили... татары половцев, и князей русских, и пала русская сила..." А) 969 г. Б) 1237 г. В) 1223 г. Г) 1380 г.	10. Что из названного относилось к итогам похода войск Батыя на Русь в 1237-1238 гг. А) Захват и разгром Киева Б) Разорение Великого Новгорода В) Начало политической раздробленности Руси Г) Разорение северо-восточных земель

IV вариант	
1. Какое из перечисленных событий было самым ранним? А) Венчание Ивана IV на царство Б) Ливонская война В) Куликовская битва Г) Завоевание Казанского ханства	2. Кто из названных лиц входил в состав Избранной рады? А) Сергей Радонежский и Пересвет Б) Малюта Скуратов и Алексей Басманов В) Михаил Воротынский и Дмитрий Пожарский Г) Алексей Адашев и Сильвестр
3. Основное содержание деятельности Избранной рады заключалось: А) В установлении опричнины Б) В разработке свода законов, известного как Соборное уложение В) В проведении реформ центрального и местного управления Г) В борьбе против церковных ересей	4. Опричина это: А) Система содержания должностных лиц за счет местного населения Б) Обращение церковной собственности в светскую В) Удельное владение, при Иване Грозном - политика террора Г) Плата, уплачиваемая крестьянином при уходе от землевладельца
5. Отмена кормлений при Иване IV свидетельствовала о: А) Создании единой системы	6. Итогом Ливонской войны стало: А) От России отходили Нарва, Ям, Копорье, Иван-

11. Причина городских восстаний середины XVII века: А) Недовольство ростом налогообложения Б) Стремление создать самостоятельные городские республики В) Выступления против монархии Г) Неудачи внешней политики	12. По условиям заключенного в 1617 г. Столбовского мирного договора Россия: А) Утратила выход к Балтийскому морю Б) Получила выход к Балтийскому морю В) Возвратила смоленские земли Г) Утратила смоленские земли
13. Какое из событий Смутного времени было самым поздним по времени? А) "Семибоярщина" Б) Освобождение Москвы от интервентов В) Царствование Василия Шуйского Г) Вступление в Москву Лжедмитрия I	14. Первым царем, занявшим российский трон не по праву наследования, а в результате избрания на царство был: А) Василий Шуйский Б) Борис Годунов В) Лжедмитрий I Г) Михаил Романов
15. Урочные лета - это: А) Срок розыска беглых крестьян Б) Период правления "семибоярщины" В) Срок, на который была введена опричина	16. "Тушинским вором" называли: А) Ивана Болотникова Б) Василия Шуйского В) Андрея Курбского Г) Лжедмитрия II

Г) Годы, в которые запрещался переход крестьян от одного владельца к другому	
17. Укажите имя правительницы Руси в годы малолетства Ивана Грозного (1533-1538): А) Марфа Борецкая Б) Елена Глинская В) Елизавета Петровна Г) Царевна Софья	18. В правление Ивана Грозного произошло: А) Создание регулярного войска Б) Создание флота В) Открытие в Москве типографии Г) Введение государственного герба
19. Какая из названных мер в отношении крестьянства была принята в царствование Ивана Грозного? А) Установление единого срока перехода крестьян от одного владельца к другому (Юрьев день) Б) Введение заповедных лет В) Установление срока розыска беглых крестьян (урочные лета) Г) Окончательное закрепощение крестьян	20. Высший сословно-представительный орган в России середины XVI - конца XVII вв.: А) Вече Б) Избранная рада В) Земские соборы Г) Сенат

Золотой Орды В) в отсутствие других претендентов на главенство в Северо-Восточной Руси Г) в использовании московскими князьями всех средств для расширения своей территории и влияния	Г) изгнанием из Новгорода отрядов шведских интервентов
17. При Василии III в состав Великого княжества Московского вошла(и): А) Смоленская земля Б) Можайск и Коломна В) Новгородская земля Г) Тверь	18. Политику Ивана III характеризует: А) следование в русле политики ханов Большой Орды Б) стремление к единой державии В) компромисс с католической церковью Г) ожесточенная борьба с Сибирским ханством
19. Укажите название города, оказавшего упорное сопротивление (7 недель) монголо-татарским войскам и прозванного за это "злой город": А) Москва Б) Рязань В) Владимир Г) Козельск	20. Что из названного было одним из непосредственных следствий победы русского войска на Куликовом поле в 1380 г.? А) усиление позиций московского князя Б) установление независимости Руси от Золотой Орды В) присоединение к Москве Казанского ханства Г) распад Золотой Орды

11. Какой ряд дат связан с присоединением новых территорий к Московскому княжеству? А) 1380 г., 1378 г., 1480 г. Б) 1478 г., 1485 г., 1510 г. В) 1497 г., 1550 г., 1649 г. Г) 1549 г., 1551 г., 1613 г.	12. Главными соперниками московских князей в борьбе за ярлык на великое княжение в XIV в. были правители: А) Тверского княжества Б) Рязанского княжества В) Новгорода Великого Г) Переяславского княжества
13. Кто из названных правителей первым принял титул "Государя всея Руси"? А) Иван Калита Б) Иван III В) Дмитрий Донской Г) Михаил Романов	14. Кто из названных лиц были современниками? А) Ярослав Мудрый и Иван Калита Б) Дмитрий Донской и Сергей Радонежский В) Александр Невский и летописец Нестор Г) Иван Грозный и хан Батый
15. Одна из причин выдвижения Москвы в качестве центра собирания русских земель в XIV в. заключалась: А) в передаче с конца XIII в. ярлыка на великое княжение московским князьям Б) в независимости Московского княжества от	16. Поход Ивана III на Великий Новгород в 1478 г. завершился: А) разгромом московского войска Б) заключением союза между Иваном III и Новгородской республикой В) присоединением Новгорода к Москве

V вариант	
1. Как называли в Древней Руси людей, которые должны были работать в хозяйстве землевладельца, пока не отработывали взятый ими заем? А) Крестьянами Б) Закупам В) Холопами Г) Крепостными	2. Укажите понятие, не являющееся категорией сельского населения Киевской Руси. А) Бобыли Б) Холопы В) Закупы Г) Смерды
3. Первое летописное упоминание о Москве связано с именем князя: А) Ярослава Мудрого Б) Александра Невского В) Владимира Мономаха Г) Юрия Долгорукого	4. В XI веке построен собор: А) Дмитриевский во Владимире Б) Успенский во Владимире В) Софийский в Киеве Г) Рождества Богородицы в Суздале
5. Как назывался вооруженный отряд при князе Древней Руси, участвовавший в войнах, управлении княжеством и личным хозяйством князя? А) Рекруты Б) Рядовичи В) Дружина Г) Стрельцы	6. Общественные отношения IX-XII вв. характеризуются: А) отсутствием общественного и имущественного неравенства Б) исчезновением общинной собственности В) господством родовых отношений Г) появлением вотчинного землевладения
7. Из какого исторического	8. Сборник законов "Русская

источника эти слова: "Дети мои или иной, кто слушаю эту грамоту, не посмейтесь над нею, но примите ее в сердце свое и не ленитесь, но усердно трудитесь" А) "Слово о полку Игореве" Б) "Поучение Владимира Мономаха" В) "Повесть временных лет" Г) "Русская Правда"	Правда": А) Устанавливал право перехода крестьян в Юрьев день Б) Уничтожал общину В) Закреплял общественное неравенство Г) Отменял частную собственность
9. Высшее должностное лицо в Великом Новгороде в XII-XV вв. называлось: А) Тиун Б) Воевода В) Баскак Г) Посадник	10. Московское Великое княжество выделилось в XIII веке из княжества: А) Муромского Б) Владимиро-Суздальского В) Новгородского Г) Галицко-Волынского

	Г) XXII Олимпийские игры в Москве
9. В каком году в Москве был подписан Договор между СССР, США, Великобританией о запрещении ядерных испытаний в атмосфере, космосе и под водой? А) 1953 г. Б) 1963 г. В) 1972 г. Г) 1982 г.	10. Какой ряд дат связан с успехами СССР в освоении космоса? А) 1945 г., 1953 г., 1964 г. Б) 1965 г., 1977 г., 1982 г. В) 1961 г., 1969 г., 1979 г. Г) 1957 г., 1961 г., 1975 г.

VI вариант	
1. Повесть «Отгепель», давшая название периоду правления Н. С. Хрущёва, принадлежит писателю А) И. Г. Эренбургу Б) М. А. Шолохову В) А. И. Солженицыну Г) М. М. Зощенко	2. Полёт Ю. А. Гагарина — первый полёт человека в космос — состоялся в А) 1951 г. Б) 1957 г. В) 1961 г. Г) 1966 г.
3. В результате борьбы за лидерство после смерти И. В. Сталина победил А) В. М. Молотов Б) Л. П. Берия В) Н. С. Хрущёв Г) М.С. Горбачев	4. Организация Варшавского договора была создана А) в 1952 г. Б) в 1955 г. В) в 1961 г. Г) в 1963 г.
5. Что из перечисленного является одной из главных причин Карибского кризиса? А) попытка СССР создать военную базу на территории Турции Б) испытание в СССР ядерной бомбы В) выступление У. Черчилля в Фултоне Г) недовольство США размещением советских ракет на Кубе	6. На XX съезде КПСС была сформулирована концепция мирного сосуществования государств с различными общественными системами. Когда состоялся этот съезд? А) в 1953 г. Б) в 1956 г. В) в 1959 г. Г) в 1964 г.
7. К какому периоду относится расцвет творчества В. С. Высоцкого? А) 1930-е гг. Б) 1950-е гг. В) 1970-е гг. Г) 1990-е гг.	8. Что состоялось в годы правления Л.И. Брежнева? А) Первый Международный музыкальный конкурс им. П. И. Чайковского Б) Первый Московский международный кинофестиваль В) Всемирный фестиваль молодёжи и студентов в Москве

11. Слабость княжеской власти в Новгороде объяснялась: А) отдаленностью Новгорода от Киева Б) экономической отсталостью края В) экономическим могуществом местного боярства и купечества Г) уязвимостью новгородской земли для набегов кочевников	12. Причина начала феодальной раздробленности: А) развитие товарно-денежных отношений Б) усиление Московского княжества В) усиление самостоятельности вотчинников Г) экономический кризис
13. Что общего между следующими датами: 907 г., 911 г., 941 г., 944 г. А) Это даты походов русских князей против печенегов Б) Это даты походов русских князей на Византию и заключения с ней торгово-политических договоров В) Это даты походов новгородских князей на Киев Г) Это даты набегов хазарских племен на Русь	14. Временем образования Древнерусского государства принято считать: А) Начало VI века Б) Вторую половину VIII века В) Вторую половину IX века Г) 862 год
15. Погост это: А) Ненормированный способ сбора дани Б) Фиксированный размер сбора дани В) Место сбора дани Г) Народное собрание общины	16. Крещение Руси было проведено: А) Владимиром в 988 году Б) Ольгой в 955/957 году В) Святославом в 967 году Г) Игорем в 944 году
17. Одним из основных источников информации по истории расселения восточных славян является: А) «Слово о законе и благодати» Б) «Слово о полку Игореве» В) «Повесть временных лет» Г) Русско-византийский	18. Славянскими центрами образования Древнерусского государства выступили следующие города: А) Новгород и Смоленск Б) Киев и Перемышль В) Киев и Новгород Г) Белоозеро и Изборск

договор 911 года	
19. Урок это: А) Ненормированный способ сбора дани Б) Место сбора дани В) Фиксированный размер сбора дани Г) Народное собрание общины	20. Нормы сбора дани были введены: А) Игорем Б) Ольгой В) Святославом Г) Владимиром

"многопартийность" связано с периодом: А) "оттепели" Б) "застоя" В) "мини-застоя" Г) перестройки	активно участвовал в борьбе за власть после смерти И.В. Сталина: 1) А.А. Жданов 2) Н.С. Хрущев 3) Г.М. Маленков 4) Л.П. Берия 5) В.М. Молотов 6) А.Н. Косыгин Выберите верный вариант ответа А) 1,2,3 Б) 1,2,6 В) 2,3,4 Г) 2,4,6
--	--

11. Какое из перечисленных событий произошло раньше всех других? А) Ввод советских войск в Афганистан Б) Провозглашение "нового политического мышления" в международных отношениях В) Ввод войск стран ОВД в Чехословакию Г) Подписание Заключительного акта Совещания по безопасности и сотрудничеству в Европе	12. В каком году была принята конституция, в которой утверждалось, что в СССР построено развитое социалистическое общество? А) 1964 Б) 1971 В) 1977 Г) 1991
13. Кто из названных руководителей СССР в 1980-е гг. проводил серию мер по укреплению производственной и общественной дисциплины и борьбе с коррупцией. А) К.У. Черненко Б) Л.И. Брежнев В) Ю.В. Андропов Г) М.С. Горбачев	14. Какое из названных событий произошло, когда руководителем СССР был М.С. Горбачев? А) Принятие Конституции СССР Б) Восстание политзаключенных в лагерях В) Устранение "антипартийной группировки" Г) Образование ГКЧП
15. Законы "О кооперации в СССР", "Об аренде и арендных отношениях в СССР" были приняты в период, когда страной руководил: А) Л.И. Брежнев Б) К.У. Черненко В) Ю.В. Андропов Г) М.С. Горбачев	16. Что объединяет имена Г.М. Маленкова, А.Н. Косыгина, Н.И. Рыжкова? А) Участие в "антипартийной группе" после смерти И.В. Сталина Б) Пребывание на посту Генерального секретаря ЦК КПСС В) Проведение радикальных экономических реформ Г) Пребывание на посту Председателя Совета Министров СССР
17. Какое из названных понятий стало распространенным в СССР в период "оттепели"? А) Многопартийность Б) Перестройка В) Реабилитация Г) Репарации	18. Понятия "перестройка" и "гласность" связаны с именем: А) Н.С. Хрущева Б) Л.И. Брежнева В) Ю.В. Андропова Г) М.С. Горбачева
19. Понятие	20. Кто из названных деятелей

VII вариант	
1. Что из перечисленных событий произошло позже остальных? А) Карибский кризис Б) Отставка Н.С. Хрущева В) Первый полет человека в космос Г) Осуждение культа личности И.В. Сталина на XX съезде партии	2. Первым секретарем ЦК КПСС Л.И. Брежнев стал в: А) 1962 г. Б) 1964 г. В) 1963 г. Г) 1967 г.
3. Как называли в конце 1960-х - середине 1980-х гг. людей, не разделявших господствующую в СССР идеологию? А) Диссидентами Б) Космополитами В) Лишенцами Г) Анархистами	4. Укажите процесс (явление, событие), не характеризующий стагнацию (застой) в экономике СССР в 70-е - первую половину 80-х гг.: А) Преимущественное финансирование военно-промышленного комплекса Б) Спад темпов национального дохода В) Введение хозрасчета Г) Экстенсивное развитие экономики
5. Правящий слой административно-командной системы управления в СССР получил название: А) Номенклатура Б) Олигархия В) Структура Г) Рабочая аристократия	6. Экономические реформы в СССР во второй половине 1960-х гг. связаны с именем: А) Г.М. Маленкова Б) А.Н. Косыгина В) Ю.В. Андропова Г) Л.П. Берия
7. В 1979 г. советские войска были введены в: А) Никарагуа Б) Афганистан В) Венгрию Г) Чехословакию	8. Что было одной из причин свертывания политики разрядки в конце 1970-х гг.? А) Ввод войск СССР в Чехословакию Б) Возведение Берлинской стены В) Ввод советских войск в Афганистан Г) Принятие "доктрины Брежнева"
9. Результатом процесса разрядки международной напряженности в 1970-е гг. было: А) Проведение Совещания по безопасности и сотрудничеству в Европе Б)	10. Подписание договора СССР и США об ограничении стратегических вооружений (ОСВ-2): А) 1974 г. Б) 1975 г. В) 1976 г.

<p>Прекращение региональных вооруженных конфликтов в Азии</p> <p>В) Установление сотрудничества СССР с НАТО</p> <p>Г) Принятие резолюции ООН об уничтожении ядерного оружия</p>	Г) 1979 г
---	-----------

	дел
<p>9. В начале 1990-х гг. проведение приватизации в РФ связано с деятельностью:</p> <p>А) А.В. Руцкого</p> <p>Б) А.Б. Чубайса</p> <p>В) Р.И. Хасбулатова</p> <p>Г) С.В. Кириенко</p>	<p>10. По Конституции РФ 1993 г. высшим органом законодательной власти стал(о):</p> <p>А) Федеральное Собрание</p> <p>Б) Верховный Совет РФ</p> <p>В) Конституционный суд</p> <p>Г) Правительство РФ</p>

VIII вариант	
<p>1. В начале октября 1993 года в Москве было объявлено чрезвычайное положение в связи с:</p> <p>А) забастовкой и актами протеста шахтеров</p> <p>Б) образованием ГКЧП</p> <p>В) волной демонстраций противников войны в Афганистане</p> <p>Г) вооруженными столкновениями сторонников Президента и Верховного Совета</p>	<p>2. Финансовый кризис, который привел к резкому обесцениванию рубля, разразился:</p> <p>А) в мае 1998 г.</p> <p>Б) в августе 1998 г.</p> <p>В) в сентябре 1998 г.</p> <p>Г) в ноябре 1998 г.</p>
<p>3. Проводившаяся в России в начале 1990-х гг. передача или продажа в частную собственность ряда государственных предприятий называлась:</p> <p>А) национализацией</p> <p>Б) приватизацией</p> <p>В) секуляризацией</p> <p>Г) репарацией</p>	<p>4. Полученные гражданами России в начале 1990-х гг. ваучеры - это:</p> <p>А) облигации государственного займа</p> <p>Б) акции владельцев предприятий</p> <p>В) приватизационные чеки</p> <p>Г) кредитные карточки</p>
<p>5. Итогом "первой волны" приватизации государственной собственности в России (1992-1994 гг.) стало:</p> <p>А) повышение уровня жизни большинства населения страны</p> <p>Б) создание эффективного хозяйственного механизма</p> <p>В) возникновение небольшого числа крупных финансово-промышленных групп и финансовой олигархии в лице их руководства</p> <p>Г) получение государством больших дополнительных доходов на социальные нужды</p>	<p>6. К понятию "шоковая терапия" (1992 г.) относится:</p> <p>А) либерализация цен</p> <p>Б) национализация собственности</p> <p>В) коллективизация сельского хозяйства</p> <p>Г) существенная социальная поддержка населения</p>
<p>7. Конституционный кризис - противостояние законодательной и исполнительной ветвей власти был:</p> <p>А) в июне 1991 г.</p> <p>Б) в декабре 1993 г.</p> <p>В) весной-осенью 1993 г.</p> <p>Г) в декабре 1994 г.</p>	<p>8. Фамилии С.В. Кириенко, Е.М. Примакова, С.В. Степашина связывает то, что каждый из них был:</p> <p>А) участником подписания соглашений о создании СНГ</p> <p>Б) министром иностранных дел</p> <p>В) главой Правительства РФ</p> <p>Г) министром внутренних</p>

<p>11. Что из названного относится к причинам перехода советского руководства к политике перестройки?</p> <p>А) Распад мировой социалистической системы</p> <p>Б) Кризисные явления во всех сферах жизни общества</p> <p>В) Массовые выступления населения против режима</p> <p>Г) Требования международных организаций</p>	<p>12. Отмена 6-й статьи Конституции о руководящей роли КПСС произошла:</p> <p>А) в 1990 г.</p> <p>Б) в 1977 г.</p> <p>В) в 1991 г.</p> <p>Г) в 1985 г.</p>
<p>13. Первым президентом СССР стал:</p> <p>А) Л.И. Брежнев</p> <p>Б) Н.С. Хрущев</p> <p>В) Б.Н. Ельцин</p> <p>Г) М.С. Горбачев</p>	<p>14. В 1985 г. М.С. Горбачев выступил с инициативой:</p> <p>А) прекращения Советским Союзом в одностороннем порядке любых испытательных ядерных взрывов и призывом последовать его примеру</p> <p>Б) прекращения испытаний ядерного оружия на земле, под водой и в воздухе</p> <p>В) заключения договора относительно создания систем противоракетной обороны между СССР и США</p> <p>Г) заключения договора о нераспространении ядерного оружия</p>
<p>15. Беловежское соглашение руководителей трех республик о создании СНГ заключено:</p> <p>А) 12 июня 1991 г.</p> <p>Б) 21 августа 1991 г.</p> <p>В) 8 декабря 1991 г.</p> <p>Г) 25 декабря 1991 г.</p>	<p>16. Что было одним из последствий внешнеполитического курса М. С. Горбачёва?</p> <p>А) установление многополярного мира</p> <p>Б) ухудшение советско-американских отношений</p> <p>В) усиление влияния СССР в мире</p> <p>Г) создание Совета экономической взаимопомощи</p>
<p>17. Что явилось причиной срыва подписания нового союзного договора в 1991 г.?</p> <p>А) создание Государственного комитета по чрезвычайному положению</p> <p>Б) принятие новой Конституции РФ</p> <p>В) результаты Всесоюзного референдума о сохранении СССР</p>	<p>18. Политика гласности во второй половине 1980-х гг. характеризовалась</p> <p>А) усилением идеологического контроля государства над деятельностью СМИ</p> <p>Б) ориентацией на формирование у населения позитивного образа правящей партии</p> <p>В) началом критики культа личности И.В. Сталина</p> <p>Г) увеличением свободы СМИ и активным включением</p>

Г) создание Съезда народных депутатов РСФСР	общества в обсуждение проблем развития страны
19. Что явилось одним из результатов реализации концепции «нового политического мышления»? А) урегулирование Карибского кризиса Б) роспуск Организации Варшавского договора В) подписание Договора о запрещении испытаний ядерного оружия в атмосфере, космическом пространстве и под водой Г) подписание Заключительного акта Сессии по безопасности и сотрудничеству в Европе	20. К последствиям политики перестройки в СССР относится: А) обострение международных отношений Б) милитаризация страны В) укрепление отношений центральной и республиканских властей Г) подъем промышленного производства

Рыжков	
19. Позднее других произошло событие: А) избрание В. Путина Президентом РФ на первый срок Б) финансовый кризис и объявление Правительства РФ о государственном банкротстве (дефолт) В) присоединение России к программе НАТО Г) принятие ныне действующей Конституции РФ	20. Какое событие относится к периоду истории Российской Федерации 2000-2009 гг.? А) Первые всенародные выборы Президента РФ Б) Образование партии "Единая Россия" В) Принятие Декларации о государственном суверенитете РФ Г) Принятие Конституции РФ, закрепившей принцип разделения властей

11. "Шоковая терапия" проводилась в России в 1990-е гг. под руководством: А) С.В. Кириенко Б) В.С. Черномырдина В) Е.Т. Гайдара Г) М.М. Касьянова	12. Первые после распада СССР выборы в Государственную Думу РФ состоялись: А) в 1990 г. Б) в 1991 г. В) в 1993 г. Г) в 1995 г.
13. Что из названного произошло в России в 1993 г.: А) выборы Президента страны Б) издание указа Президента РФ о роспуске Верховного Совета В) дефолт Г) принятие Декларации о государственном суверенитете России	14. Верхняя палата Федерального Собрания РФ называется: А) Совет Федерации Б) Государственная Дума В) Учредительное собрание Г) Президентский совет
15. Какие черты не характерны для социально-экономической ситуации в стране в начале 1990-х гг.? А) стабилизация экономической ситуации Б) снижение уровня жизни основной массы населения В) обвальный рост инфляции Г) спад промышленного производства	16. Проведение референдума по проекту новой Конституции РФ осуществлялось: А) 12 декабря 1993 г. Б) 17 декабря 1995 г. В) 16 июня 1996 г. Г) 27 марта 1997 г.
17. В период политико-конституционного кризиса 1993 г. в открытой оппозиции Б.Н. Ельцину находились: А) Е.Т. Гайдар и В.С. Черномырдин Б) В.В. Жириновский и Г.А. Зюганов В) Р.И. Хасбулатов и А.В. Руцкой Г) М.С. Горбачёв и И.И.	18. 8 мая 2008 года на пост председателя Правительства РФ был назначен: А) Д.А. Медведев Б) М.Ю. Лужков В) В.В. Путин Г) В.А. Зубков

IX вариант	
1. Кто из названных политических деятелей был лидером конституционно-демократической партии в России в начале XX века? А) А.Ф. Керенский Б) П.Н. Миллюков В) Г.В. Плеханов Г) В.М. Чернов	2. Разгон Учредительного собрания в России произошел: А) в 1914 году Б) в 1917 году В) в 1918 году Г) в 1920 году
3. Режим двоевластия установился в России: А) в марте 1917 года Б) в августе 1917 года В) в сентябре 1917 года Г) в январе 1918 года	4. Россия была провозглашена республикой: А) 3 марта 1917 года Б) 1 сентября 1917 года В) 25 октября 1917 года Г) 5 января 1917 года
5. Временное правительство было создано: А) в январе 1917 года Б) в марте 1917 года В) в августе 1917 года Г) в октябре 1917 года	6. Среди перечисленных событий Гражданской войны последним по времени был: А) поход войск А.И. Деникина на Москву Б) прорыв обороны П.Н. Врангеля на Перекопском перешейке В) мятеж чехословацкого корпуса Г) поход войск А.В. Колчака на Москву
7. Одним из лидеров партии эсеров был: А) В.М. Чернов Б) А.И. Гучков В) Ю.О. Мартов Г) П.А. Кропоткин	8. Какой из перечисленных ниже терминов обозначает членов либеральной партии начала XX века? А) эсеры Б) социал-демократы В) народовольцы Г) кадеты
9. Как назывался высший орган исполнительной власти в России в начале XX века? А) Государственный Совет Б) Сенат	10. Двоевластие, возникшее весной 1917 года, проявлялось в одновременном существовании власти: А) Временного

В) Государственная Дума Г) Совет Министров	правительства и Учредительного собрания Б) Временного правительства и Советов В) Советов и земств Г) Государственной думы и Временного правительства
---	---

Б) Тегеранская В) Крымская (Ялтинская) Г) Московская	Б) Болгарии В) Японии Г) Франции
9. Танковое сражение под Прохоровкой произошло: А) 25 апреля 1945 года Б) 5-6 декабря 1941 года В) 12 июля 1943 года Г) 5 августа 1943 года	10. В ходе какой битвы произошло крупнейшее танковое сражение Великой Отечественной войны? А) Битвы за Москву Б) Сталинградской битвы В) Курской битвы Г) При прорыве блокады Ленинграда

X вариант	
1. Какое из названных событий Великой Отечественной и Второй мировой войны произошло раньше всех других? А) Крымская конференция руководителей СССР, Великобритании и США Б) Сталинградская битва В) Смоленское сражение Г) Операция "Багратион"	2. В каком ряду названы герои, совершившие выдающиеся подвиги в годы Великой Отечественной войны? А) В.И. Чапаев, С.М. Буденный Б) А.П. Маресьев, А.М. Матросов В) Д.В. Давыдов, В. Кожина Г) А.Г. Стаханов, П.Н. Ангелина
3. Контрнаступление советских войск под Сталинградом началось: А) 19 ноября 1942 года Б) 5 декабря 1941 года В) 6 июня 1944 года Г) 5 июля 1943 года	4. Эвакуацию промышленности из районов, над которыми в 1941 году нависла угроза немецкой оккупации, удалось провести в кратчайшие сроки благодаря: А) наличию жестко централизованного руководства экономическим процессом Б) частной инициативе руководителей заводов по эвакуации их предприятий В) благоприятным климатическим условиям Г) средствам, предоставленным Великобританией и США
5. Ставка Верховного Главнокомандования это: А) чрезвычайный орган, наделенный высшей исполнительной и законодательной властью на время войны Б) военный орган, осуществлявший детальную разработку военных операций в годы войны В) военный орган, осуществлявший стратегическое планирование и координацию действий фронтов Г) государственный орган, осуществлявший руководство военной промышленностью	6. Какое из названных событий произошло в 1943 году? А) Смоленское сражение Б) Полное освобождение Ленинграда от блокады В) Объявление Советским Союзом войны Японии Г) Курская битва
7. Какая из названных конференций представителей, лидеров СССР, Великобритании и США произошла раньше других? А) Потсдамская	8. В ходе Второй мировой войны открытие второго фронта произошло на территории: А) Италии

11. Орган представительной власти, созыв которого в целях окончательного установления формы правления был провозглашен одной из первоочередных задач Временного правительства, назывался: А) Государственной Думой Б) Учредительным собранием В) Земским Собором Г) Съездом Советов	12. Укажите год проведения денежной реформы. А) 1897 год Б) 1902 год В) 1907 год Г) 1910 год
13. Какая из перечисленных военных операций произошла во время русско-японской войны? А) Штурм Перекопского перешейка Б) Брусиловский прорыв В) Цусимское сражение Г) Переход через Сиваш	14. Какое из названных событий произошло раньше всех других? А) Начало русско-японской войны Б) Издание Манифеста 17 октября В) Вступление России в Первую мировую войну Г) Начало первой российской революции
15. В рамках Столыпинской аграрной реформы предусматривался(ось): А) отчуждение за выкуп части помещичьих земель с их последующей передачей нуждающимся крестьянам Б) осуществление масштабных государственных инвестиций в промышленность с целью создать для разоряющихся крестьян рабочие места В) комплекс мероприятий по переселению части крестьянского населения из центральных губерний в Сибирь Г) поощрение эмиграции избыточного населения из центральных губерний за рубеж	16. Третьего марта 1918 года осуществлялось: А) подписание Брестского мира Б) отречение Николая II В) оформление Тройственного союза Г) объявление Германией войны России
17. Союзниками России в Первой мировой войне были: А) Франция, Австро-Венгрия Б) Франция, Турция В) Великобритания, Франция Г) Болгария, Франция	18. Что из названного произошло в результате Февральской революции 1917 года? А) Россия вышла из мировой войны Б) было ликвидировано помещичье землевладение В) началась национализация крупной промышленности Г) было свергнуто

	самодержавие
19. Осенью 1918 года "верховным правителем" России был объявлен: А) А.И. Деникин Б) Н.И. Махно В) А.В. Колчак Г) Л.Г. Корнилов	20. Итог Гражданской войны в России: А) установление власти большевиков по всей стране Б) укрепление частной собственности В) победа Белого движения Г) утверждение многопартийности

Г) в Крыму	В) ленд-лизом Г) кооперацией
------------	---------------------------------

11. Какая черта лишняя в общих чертах участия России в Первой и СССР во Второй мировых войнах? А) Военные действия как на своей, так и на чужой территории Б) Огромная протяженность линии фронта В) "Братания с противником" Г) Большие людские потери	12. Кто из советских военачальников командовал фронтами во всех названных операциях - сражении за Москву, обороне Ленинграда, боях за освобождение Варшавы, Берлинской операции? А) И.С. Конев Б) Г.К. Жуков В) А.М. Василевский Г) И.Л. Черняховский
13. Создателями новых видов оружия, военной техники в годы Великой Отечественной войны и перед ее началом были: А) И.В. Курчатов, Л.Д. Ландау, П.С. Капица Б) С.А. Ковпак, П.П. Вершигора, Д.Н. Медведев В) И.С. Конев, И.Х. Баграмян, В.И. Чуйков Г) С.В. Ильюшин, С.П. Королев, М.И. Кошкин	14. Какое произведение было создано в блокадном Ленинграде? А) Поэма "Василий Теркин" (А.Т. Твардовский) Б) Роман "Живые и мертвые" (К.М. Симонов) В) Рассказ "Судьба человека" (М.А. Шолохов) Г) Седьмая симфония (Д.Д. Шостакович)
15. Центральный штаб партизанского движения возглавил: А) П. Пономаренко Б) Ж. Котин В) С. Королев Г) Н. Бурденко	16. Название "Дорога жизни" связано с сопротивлением врагу защитников: А) Москвы Б) Севастополя В) Ленинграда Г) Одессы
17. СССР впервые взял обязательства вступить в войну с Японией на: А) Потсдамской конференции Б) переговорах в Портсмуте В) Тегеранской конференции Г) конференции в Сан-Франциско	18. Проведенные партизанскими отрядами операции "Рельсовая война" и "Концерт" были связаны с событиями: А) Курской битвы Б) снятия блокады Ленинграда В) Сталинградской битвы Г) начала наступления советских войск под Москвой
19. Операция советских войск под названием "Багратион" проводилась в 1944 году: А) в Белоруссии Б) на Кавказе В) в Венгрии	20. Система оказания Соединенными Штатами Америки помощи союзникам путем поставок техники и продовольствия называлась: А) контрибуцией Б) концессией

Ключ к тестовым заданиям для дифференцированного зачёта

по учебной дисциплине СГ.01 История России

Вар.	1	2	3	4	5	6	7	8	9	10
Вопр.										
1	А	Г	Б	В	Б	А	Б	Г	Б	В
2	А	В	А	Г	А	В	Б	Б	В	Б
3	Б	Б	Б	В	Г	В	А	Б	А	А
4	Г	А	Г	В	В	Б	В	В	Б	А
5	А	В	В	А	В	Г	А	В	Б	В
6	Б	В	А	А	Г	Б	Б	А	Б	Г
7	Б	Б	А	Г	Б	В	Б	В	А	Г
8	Б	Г	Б	А	В	Г	В	В	Г	Г
9	Б	А	А	В	Г	Б	А	Б	Г	В
10	Г	Б	Г	Г	Б	Г	Г	А	Б	В
11	Б	В	А	Б	В	В	Б	В	Б	В
12	Б	В	А	А	В	В	А	В	А	Б
13	Б	Б	Б	Б	Б	В	Г	Б	В	Г
14	А	Г	Б	Б	В	Г	А	А	А	Г
15	А	А	А	Г	В	Г	В	А	В	А
16	Б	Г	Г	В	А	Г	А	А	А	В
17	А	Б	Б	А	В	В	А	В	В	В
18	А	Г	А	Б	В	Г	Г	В	Г	А
19	Г	А	Б	Г	В	Г	Б	А	В	А
20	В	Г	В	А	Б	В	А	Б	А	В

Критерии устного ответа на дифференцированном зачете.

Оценка «**ОТЛИЧНО**» - исчерпывающий, точный ответ, демонстрирующий хорошее знание вопроса, умение использовать критические материалы для аргументации и самостоятельных выводов; свободное владение научной терминологией; умение излагать материал последовательно, делать обобщения и выводы.

Оценка «**ХОРОШО**» - ответ, обнаруживающий хорошее знание и понимание учебного материала, умение анализировать, приводя примеры; умение излагать материал последовательно и грамотно. В ответе может быть недостаточно полно развернута аргументация, возможны отдельные недостатки в формулировке выводов; допускаются отдельные погрешности в речи.

Оценка «**УДОВЛЕТВОРИТЕЛЬНО**» - ответ, в котором материал раскрыт в основном правильно, но схематично или недостаточно полно, с отклонениями от последовательности изложения. Нет полноценных обобщений и выводов; допущены ошибки в речевом оформлении высказывания.

Оценка «**НЕУДОВЛЕТВОРИТЕЛЬНО**» - ответ обнаруживает незнание материала и неумение его анализировать; в ответе отсутствуют примеры; нарушена логика в изложении материала, нет необходимых обобщений и выводов; недостаточно сформированы навыки устной речи.

КОС текущего контроля

КОС оценки остаточных знаний по дисциплине ОГСЭ.02. Иностранный язык в профессиональной деятельности

Пояснительная записка.

Цель- определения уровня знаний студентов , полученных в процессе обучения на занятиях по дисциплине за учебный год.

В результате освоения ОГСЭ.02. Иностранный язык в профессиональной деятельности обучающийся должен обладать предусмотренными ФГОС СПО следующими умениями (У):

У1. Общаться (устно и письменно) на английском языке на профессиональные и повседневные темы;

У2. Переводить (со словарем) иностранные тексты профессиональной направленности;

У3. Самостоятельно совершенствовать устную и письменную речь, пополнять словарный запас.

знаниями (З):

З1. Лексический (1200 - 1400 лексических единиц) и грамматический минимум, необходимый для чтения и перевода (со словарем) иностранных текстов профессиональной направленности.

общими компетенциями (ОК):

ОК 01. Выбирать способы решения задач профессиональной деятельности, применительно к различным контекстам;

ОК 02. Использовать современные средства поиска, анализа и интерпретации информации и информационные технологии для выполнения задач профессиональной деятельности;

ОК 03. Планировать и реализовывать собственное профессиональное и личностное развитие, предпринимательскую деятельность в профессиональной сфере, использовать знания по правовой и финансовой грамотности в различных жизненных ситуациях;

ОК 04. Эффективно взаимодействовать и работать в коллективе и команде;

ОК 05. Осуществлять устную и письменную коммуникацию на государственном языке Российской Федерации с учетом особенностей социального и культурного контекста;

ОК 06. Проявлять гражданско-патриотическую позицию, демонстрировать осознанное поведение на основе традиционных российских духовно-нравственных ценностей, в том числе с учетом гармонизации межнациональных и межрелигиозных отношений, применять стандарты антикоррупционного поведения;

ОК 07. Содействовать сохранению окружающей среды, ресурсосбережению, применять знания об изменении климата, принципы бережливого производства, эффективно действовать в чрезвычайных ситуациях;

ОК 08. Использовать средства физической культуры для сохранения и укрепления здоровья в процессе профессиональной деятельности и поддержания необходимого уровня физической подготовленности;

ОК 09. Пользоваться профессиональной документацией на государственном и иностранном языках.

Формы текущего контроля успеваемости Тестирование, индивидуальные задания, защита рефератов, участие в семинарских занятиях, выполнение заданий к зачёту

Оценка текущего контроля носит комплексный характер и включает в себя результаты прохождения всех оценочных мероприятий, проходивших в течение освоения программы дисциплины

Критерии оценки выполнения работы на практических занятиях

«Зачет» ставится, если обучающийся выполнил работу в полном объеме с соблюдением необходимой последовательности действий; проявил самостоятельность, в отчете правильно и аккуратно выполняет все записи, таблицы, рисунки, чертежи, графики, вычисления; правильно выполняет анализ ошибок.

«Незачет» ставится, если обучающийся выполнил работу не полностью или объем выполненной части работы не позволяет сделать правильных выводов.

Оценка по результатам выполнения практических занятий выставляется после выполнения и сдачи отчета.

Критерии оценки самостоятельной (аудиторной и внеаудиторной) работы

Оценка «отлично» - обучающийся свободно применяет знания на практике; не допускает ошибок в воспроизведении изученного материала; выделяет главные положения в изученном материале и не затрудняется в ответах на видоизмененные вопросы; усваивает весь объем программного материала; материал оформлен аккуратно.

Оценка «хорошо» - обучающийся знает весь изученный материал; отвечает без особых затруднений на вопросы преподавателя; умеет применять полученные знания на практике; в ответах не допускает серьезных ошибок, легко устраняет определенные неточности с помощью дополнительных вопросов преподавателя; материал оформлен недостаточно аккуратно.

Оценка «удовлетворительно» - обучающийся усвоил основной материал, но испытывает затруднения при его самостоятельном воспроизведении и требуются дополняющие вопросы преподавателя; материал оформлен не аккуратно.

Оценка «неудовлетворительно» - обучающийся имеет отдельные представления об изучаемом материале, но все, же большая часть не усвоена; материал не оформлен.

Критерии устного ответа на дифференцированном зачете.

Оценка «**ОТЛИЧНО**» - исчерпывающий, точный ответ, демонстрирующий хорошее знание вопроса, умение использовать критические материалы для аргументации и самостоятельных выводов; свободное владение научной терминологией; умение излагать материал последовательно, делать обобщения и выводы.

Оценка «**ХОРОШО**» - ответ, обнаруживающий хорошее знание и понимание учебного материала, умение анализировать, приводя примеры; умение излагать материал последовательно и грамотно. В ответе может быть недостаточно полно развернута аргументация, возможны отдельные недостатки в формулировке выводов; допускаются отдельные погрешности в речи.

Оценка «**УДОВЛЕТВОРИТЕЛЬНО**» - ответ, в котором материал раскрыт в основном правильно, но схематично или недостаточно полно, с отклонениями от

последовательности изложения. Нет полноценных обобщений и выводов; допущены ошибки в речевом оформлении высказывания.

Оценка **«НЕУДОВЛЕТВОРИТЕЛЬНО»** - ответ обнаруживает незнание материала и неумение его анализировать; в ответе отсутствуют примеры; нарушена логика в изложении материала, нет необходимых обобщений и выводов; недостаточно сформированы навыки устной речи.

Примерные задания

Оценочные средства для текущего контроля

Текущий контроль успеваемости предусматривает поэтапную проверку качества получаемых курсантами знаний и умений для формирования общих и профессиональных компетенций.

Задачи текущего контроля:

- оценивание освоения образовательной программы в виде отметки согласно установленной системе критериев оценивания;
- определение степени усвоения курсантами соответствующего результат обучения

Конкретные формы и процедуры текущего контроля знаний по темам определяются преподавателем самостоятельно.

Основными формами текущего контроля курсантов являются:

- устный опрос;
- письменные работы;

Средствами текущего контроля курсантов являются:

- контрольные вопросы и задания;
- устный опрос

Виды и формы текущего контроля знаний и умений указываются в планах учебных занятий.

В целях создания условий для максимального приближения программ текущей аттестации курсантов по разделам ОГСЭ.03 «Иностранный язык» к условиям их будущей профессиональной деятельности предусматривается гибкое комбинирование и сочетание традиционных и инновационных методов контроля. Периодичность текущего контроля определяется рабочей программой ОГСЭ.03 «Иностранный язык»

Материалы текущего контроля успеваемости:

Курс: 1, семестр: 1 (на базе среднего общего образования)

Курс: 2, семестр: 3 (на базе основного общего образования)

Раздел 1. Основной модуль

Тема 1.1 Введение.

Тема 1.2. Путешествие по воздуху.

Тема 1.3. Аэропорт.

Опрос по темам.

Продолжительность опроса – 45 минут.

Количество опрашиваемых студентов – все присутствующие.

Цель - проверить коммуникативные навыки студента на примере конкретной темы.

Задача - дать оценку лексико-грамматическим знаниям и языковым компетенциям студента.

Вопросы к теме 1.2. Путешествие по воздуху.

1. Are you fond of travelling?
2. Where do you usually spend your holidays?
3. Where did you spend your last holidays?
4. Where would you like to spend your next holidays?
5. What is your idea of an ideal holiday?
6. Some people prefer to travel on their own and hate travelling in a group. What about you?
7. What do you think about travelling by air? What are advantages and disadvantages of travelling by air?
8. How do you see aviation in the future?
9. What would the world be like if we couldn't fly?

Вопросы к теме 1.3. Аэропорт.

1. What do you know about new modern terminals in Russia? How do you see terminal in the future?
2. What can you say about ground movement incidents: vehicles on the field, collisions, vehicle breakdown, aircraft damage caused by airport vehicles?
3. What problems linked to activities on the field can cause departure delays?

4. Have you ever had ground movement incidents? What happened? How was the problem resolved?

Критерии оценки

2(неудовлетворительно) – студент отказывается выполнять задание

3(удовлетворительно) – устное сообщение не соответствует в полной мере заявленной теме или содержит большое количество фонетических, лексико-грамматических ошибок (более 4-5)

4(хорошо) – устное сообщение соответствует заявленной теме, фонетические неточности не искажают смысл, количество лексико-грамматических ошибок - не более 3.

5(отлично) – устное сообщение соответствует заявленной теме, фонетические неточности незначительны или отсутствуют, количество лексико-грамматических ошибок - не более 1-2.

Письменная работа.

Пояснительная записка

Цель письменной работы: оценить знания студентов, полученных в процессе обучения.

Форма письменной работы: выполнение практических заданий.

Продолжительность: 2 академических часа.

TEST № 1.

VARIANT 1.

1) Grammar exercises:

1. Insert the articles *a, an, the* where necessary.

1. ... customs officers will board ... plane in ... afternoon.
2. To get to ... main airport building from your arrival pier follow ... yellow EXIT signs.
3. There will be ... 20-minute delay, so your flight will be boarding in about half ... hour.
4. My company is interested in buying ... aeroplanes.
5. There is ... lot of accommodation at ... seaside in Great Britain, but ... accommodation is very expensive.

2. Insert the correct *prepositions* where necessary.

1. What do you think about travelling ... air?
2. What days are the planes ... London?
3. When shall we arrive ... the airport?

4. We have got some vacant seats ... that flight.
5. What type ... aircraft do you fly?
3. Use the *verbs* in the correct tense-forms.
 1. While they (wait) for their flight to be called, passengers (sit) in a lounge where they can have a drink and a meal.
 2. The first plane to Moscow (leave) at 6.05.
 3. There (be) a lot of traffic now.
 4. He (work) as a pilot.
 5. An electronic boards (give) flight details and warns of delays.
4. Use the correct *forms of comparison*.
 1. Flying is one of the (safe) forms of transport known to man.
 2. A modern airport is just like a (small) city.
 3. This sentence is (difficult) than the first one.
 4. In years to come the number of flights will rise (steadily).
 5. This film is (bad) than I saw last week.

2) Translate the following text into Russian:

At the check-in desks the passengers present their tickets to the clerks who checks the booking with the airline computer. They next weigh the luggage, label it for its destination, and send it off on a conveyor belt for loading. They then issue the passenger with a card for boarding the plane. While the passengers are waiting for their flight, other people are busy at work. The luggage is loaded on to the plane. The loaders use special belts which take the cases right into the hold of the plane.

TEST № 1.

VARIANT 2.

1) Grammar exercises:

1. Insert the articles *a, an, the* where necessary.
 1. If you want to get ... room at ... hotel in Nice in summer time you must reserve ... accommodation in advance.
 2. In ... morning ... engineers look through ... Russian and English newspapers and journals.
 3. There is ... whole range of specialist vehicles at ... airports.
 4. Passengers for ... flight 452 to Spain, please, collect your hand luggage and go to ... gate 4.
 5. ... last month our manager went to St. Petersburg by ... plane.
2. Insert the correct *prepositions* where necessary.
 1. The plane will arrive ... a delay ... 40 minutes. Will you go ... the departure lounge and wait ... the announcement?
 2. It is used ... electrical power ... the parking place.
 3. ... front ... the Arrival hall is everything you need to continue your journey.
 4. These terminals must be fitted ... facilities such ... shops, banks and restaurants.

5. As the hotels are full ... weekends Mr. Blake phoned ... the Hove hotel and reserved rooms ...advance.
3. Use the *verbs* in the correct tense-forms.
1. When you (arrive) in London, it (rain) heavily.
 2. We (be) the ground controllers.
 3. They just (discuss) the time of the departure.
 4. I (know) the results in a week.
 5. Then you (go) through customs and passport control.
4. Use the correct *forms of comparison*.
1. This London airport is becoming (efficient) and (attractive) nowadays.
 2. One of the (important) factors is the design of the plane itself.
 3. This is (busy) airport I have ever seen.
 4. These modern airports must be fitted out with (long) and (wide) runways.
 5. Are our cars (comfortable) than German ones?

2) Translate the following text into Russian:

After a plane landed at a big modern airport, the flight crew are told by the controllers where to turn off the runway and which taxi track to take towards the terminal building. Airports have many parking places or stands, where airliners finish and start journeys, and where the passengers get off and on. While buses whisk passengers away to the terminal, the customs officers board the plane. As soon as the passengers and their luggage have been unloaded, the plane is made ready for its next flight.

Письменная работа содержит задания по всем лексико-грамматическим темам дисциплины «Иностранный язык» и выполняется в 2 вариантах.

Каждый вариант включает в себя 5 заданий.

Номер варианта определяется преподавателем.

Работа, выполненная по другому варианту, возвращается студенту без проверки.

Курс: 1, семестр: 2 (на базе среднего общего образования)

Курс: 2, семестр: 4 (на базе основного общего образования)

Тема 2.1. Авиационные профессии.

Тема 2.2. На борту самолета.

Тема 2.3. Полет.

Опрос по темам.

Продолжительность опроса – 45 минут.

Количество опрашиваемых студентов – все присутствующие.

Цель - проверить коммуникативные навыки студента на примере конкретной темы.

Задача - дать оценку лексико-грамматическим знаниям и языковым компетенциям студента.

Вопросы к теме 2.1. Авиационные профессии.

1. What kind of work do you have?
2. What company are you working for?
3. What are your functions and tasks?
4. What are you responsible for?
5. Why do you like your job?
6. What do you enjoy about your work?
7. What do you dislike about your work?
8. What are your future plans?
9. Do you have any ambitions and prospects for the future?
10. What recommendations would you give to pilots (air traffic controllers, flight attendants) to be successful in their profession?

Вопросы к теме 2.2. На борту самолета.

1. What are your company priorities?
2. How do you feel about making announcements?
3. What events can create a great deal of anxiety with the passengers?
4. What do you do to make passengers feel comfortable and safe during the flight?
5. In what ways do people behave badly when flying?
6. Have you ever seen or heard about someone misbehaving on a plane?
7. What airsickness symptoms can you name?
8. What are the main passengers' health problems and in-flight medical emergencies?
9. What do you know about medical assistance for passengers?
10. What medical training do cabin crews of your company receive?

Вопросы к теме 2.3. Полет.

1. How did you get started in Aviation?
2. Why do you like your job?
3. Why do you decide to become a pilot (an air traffic controller, a flight attendant)?
4. What aircraft do you fly?
5. How do you see aviation in the future?

6. What are your future plans?
7. Where do you see yourself in 10 years?

Критерии оценки

2(неудовлетворительно) – студент отказывается выполнять задание

3(удовлетворительно) – устное сообщение не соответствует в полной мере заявленной теме или содержит большое количество фонетических, лексико-грамматических ошибок (более 4-5)

4(хорошо) – устное сообщение соответствует заявленной теме, фонетические неточности не искажают смысл, количество лексико-грамматических ошибок - не более 3.

5(отлично) – устное сообщение соответствует заявленной теме, фонетические неточности незначительны или отсутствуют, количество лексико-грамматических ошибок - не более 1-2.

Письменная работа.

Пояснительная записка:

Цель письменной работы: оценить знания студентов, полученных в процессе обучения.

Форма работы: выполнение практических заданий.

Продолжительность: 2 академических часа.

TEST

A Short History of Flight

A. The first actual flight man made was that in the **balloon**. At that time man knew that cold air pushed warm air up as warm air was lighter than cold air. That is why the first balloon that rose into the air was a hot-air balloon.

B. The invention of the balloon was the first great **achievement** in regard to flight but free balloons had two main disadvantages. First, the balloon was not a practical device for transportation because it was almost entirely dependent on the wind. Secondly, the balloon slowly **dropped** as the air in the bag cooled.

C. Then there came the idea to fill the balloon with hydrogen. Hydrogen was the lightest gas man knew. Still the balloon was not a practical air transport vehicle. There were **attempts** to provide the balloon with controls but they were quite useless as a means of directional control. The problem was how to propel the balloon.

D. In the 18-th century man knew that flight was possible on motionless wings with the help of air current. Research began to follow two lines, one, which dealt with lighter-than-air aircraft and the other - with heavier-than-air aircraft.

E. The real history of mechanical flight began with the 19-th century. In the second half of the century there appeared gliders. The glider was a heavier-than-air craft which supported a man who could, to a certain extent, control it. The glider stayed in the air as it took advantage of the air currents that rose upwardly. The glider was not a practical device either. It could not remain in **still** air and could not cover long distances.

F. The invention of the engine opened the way for aerial **navigation**. With the help of it man had control over all directions. The greatest success with the lighter-than-air principle came when there appeared dirigibles. They carried engines as a means of propulsion.

G. The first powered flight in a man-carrying aeroplane was made by A.F. Mozhaisky in 1884. It was 19 years before the Wright brothers flight. The Mozhaisky and Wright aeroplanes **led the way** into the air age. These aeroplanes had all essential features of the modern aeroplane. However it was to take many years before the aeroplane developed into a successful, stable, controllable, highly maneuverable and reliable machine.

I. Find the definition of a glider in the text.

II. Find the English equivalents to the following words and word combinations in the text:

толкать; достижение; относительно; падать; попытка; средство; поток; приводить в движение; движение вперед; до известной степени; вверх; летательные аппараты легче воздуха; иметь дело с; появляться; воздушная навигация; проложить дорогу; основные черты; маневренный и надежный аппарат.

III. Complete the following sentences using the ideas from the text.

1. The first balloon that rose into the air was ...
2. The balloon was not a practical device because ...
3. The glider took the advantage of ...
4. With the help of engines man had ...
5. The greatest success with the lighter-than-aircraft came when...
6. The aeroplanes developed into ...

IV. Agree or disagree with the statements. Correct the wrong ones.

1. The first actual flight man made was that in the glider.

2. Free balloons had a lot of disadvantages.
3. Then there came the idea to fill the balloon with oxygen.
4. The real history of mechanical flight began with the 20-th century.
5. The glider was a lighter-than-air craft and could cover long distances.
6. The first powered flight in an aeroplane was made by the Wright brothers.

Письменная работа содержит задания по лексико-грамматическим темам дисциплины «Иностранный язык» и выполняется в 1 варианте.

Каждый вариант работы включает в себя текст и 4 задания по тексту.

Курс: 2, семестр: 3 (на базе среднего общего образования)

Курс: 3, семестр: 5 (на базе основного общего образования)

Раздел 2. Развивающий модуль

Тема 2.4. Погода. Климат.

Тема 2.5. Безопасность полётов.

Опрос по темам:

Продолжительность опроса – 45 минут.

Количество опрашиваемых студентов – все присутствующие.

Цель - проверить коммуникативные навыки студента на примере конкретной темы.

Задача - дать оценку лексико-грамматическим знаниям и языковым компетенциям студента.

Вопросы к теме 2.4. Погода. Климат.

1. What weather conditions are hazardous for the operation of the flight?
2. What are the causes and possible effects of natural disasters?
3. Have you ever seen any of these disasters: earthquakes, volcanic eruption, flooding, severe thunder storms, hurricanes, tsunamis, cyclones, hailstones, droughts?
4. Have there been any natural disasters in your country?
5. Have you ever had a good or bad experience as a result of the weather?
6. How do aircraft emissions affect the environment?

7. What are the ways to protect the atmosphere?

Вопросы к теме 2.5. Безопасность полётов.

1. What can cause hazards in the vicinity of the aerodrome?
2. CFIT – what are risk factors?
3. Why are flight planning and pre-flight briefing necessary for avoiding hazards?
4. What may cause engine shut down?
5. What may be the reasons for aborting take-off?
6. What methods of wildlife do you know?
7. What goods are considered to be dangerous?
8. What are the motives for aircraft hijacking now?
9. What are the most effective means of deterring hijacking?
10. What security systems do you know?

Критерии оценки

2(неудовлетворительно) – студент отказывается выполнять задание

3(удовлетворительно) – устное сообщение не соответствует в полной мере заявленной теме или содержит большое количество фонетических, лексико-грамматических ошибок (более 4-5)

4(хорошо) – устное сообщение соответствует заявленной теме, фонетические неточности не искажают смысл, количество лексико-грамматических ошибок - не более 3.

5(отлично) – устное сообщение соответствует заявленной теме, фонетические неточности незначительны или отсутствуют, количество лексико-грамматических ошибок - не более 1-2.

Письменная работа.

Пояснительная записка:

Цель письменной работы: оценить знания студентов, полученных в процессе обучения.

Форма письменной работы: выполнение практических заданий

Продолжительность: 2 академических часа.

VARIANT 1

WEATHER

Weather is composed of a number of elements such as the temperature and humidity of the air, atmospheric pressure, the speed and direction of the wind, air visibility and of special phenomena such as fog, storms and others.

Pilots need the information about weather conditions along the route of flight and at the destination aerodrome. The object of the meteorological service is to contribute to safety, efficiency and regularity of air traffic.

There exist some sources of aviation weather information: surface observation, radar observation, automatic meteorological observation, pilot reports and others.

At every airport there is a meteorological station which is equipped with special instruments recording all changes in the atmosphere. They indicate air pressure and temperature, record wind speed and direction as well as the movements of clouds. All the observations are summed up on special weather charts. The observations at the airports are made every 30 minutes and every 15 minutes if the weather suddenly gets worse or better.

Preparing for the flight the pilot is to get the latest weather information and weather forecasts along the planned route and at the point of destination and the alternates.

At a great number of met. stations situated along the airways complete weather observations are made and then transmitted to weather forecast centres by telephone, telegraph, radio and thousands of miles of teletype circuits. Thus, the pilot has a complete picture of the weather. 20-30 minutes before entering the aerodrome area the controller gives the pilot full information about the terminal weather. At many airports the information helpful for landing and take off is continuously broadcast on a navigational aid frequency. Prior to descent the pilot requests the actual weather and aerodrome conditions for the airport he is going to land. It is considered that landing of an aircraft is probably the most difficult operation which a pilot has to perform and the standards of visibility required are higher than for any other phase of flight.

It is known that fog, rain and clouds often affect the aircraft operation. For many decades attempts were made to make flying independent of weather conditions or, in other words, to allow an aircraft to land under very low or zero visibility.

Now there exist several categories set up by ICAO:

Category I - 200 ft ceiling and 1/2 mile visibility;

Category II- 100 ft ceiling and I/4 mile visibility;

Category III - landing under zero-zero conditions.

Met. services for aviation require much work to collect data and prepare weather charts. This work is especially difficult for long-distance flights over vast areas with different climatic conditions.

Nowaday met. services for aviation are almost fully automated. Automated Surface Weather Systems are installed at the airports of many countries. The System provides for the measurements, processing and display of the following meteorological parameters: wind direction and speed, air temperature and dew point t° , runway visual range, minimum cloud height, barometric pressure.

The use of lasers makes it possible to give pilots all the necessary information when they land under low visibility conditions. The introduction of these systems has greatly increased the reliability and safety of flights.

Satellite meteorology has become an independent area of science. Weather forecasts based on information from outer space make forecasts more accurate and help to save a great sum of money annually.

At present the work of meteorologist becomes easier thanks to computers which make calculations quicker and due to them the weather forecast service is becoming more reliable. The use of satellites and computers greatly increases the accuracy of weather forecasts.

EXERCISES

I. Ответьте на вопросы:

1. What elements are included in weather report?
2. What is the object of meteorological service?
3. How often is weather observation made at the airport?
4. What do the instruments at the meteorological stations indicate?
5. What weather information does the pilot get before the flight?
6. Do the pilots obtain weather information while in flight?
7. When does the controller give the pilot full information about the terminal weather?
8. What phase of flight does especially depend on weather conditions?
9. What weather phenomena affect the aircraft operation?
10. What categories are set up by ICAO?
11. What does Automated Surface Weather System provide?
12. When do lasers help the pilots?
13. What is the advantage of satellite meteorology?
14. What other instruments make weather forecast service more reliable?

II. Переведите слова, обращая внимание на словообразующие элементы:

direct – direction

visual – visually – visibility

observe – observation – observer

equip – equipment

transmit – transmission – transmitter

regular – regularity

depend – dependence – dependent – independent

provide – provision

accurate – accurately – accuracy – inaccurate

rely – reliable – reliability – unreliable

III. Найдите в тексте эквивалент следующим словосочетаниям:

сводки погоды, погодные условия, давление воздуха, скорость ветра, направление ветра, нижняя граница облачности, прогноз погоды, центр прогнозирования погоды, прогностические карты, станция обеспечения полета, погода аэродрома посадки

IV. Переведите на английский язык:

1. Погода состоит из таких элементов как температура и влажность воздуха, атмосферное давление, скорость и направление ветра, видимость.
2. Дождь, гроза, туман, шторм и другие явления опасны для полета.
3. Перед полетом пилот идет в метеобюро, чтобы получить сводку погоды и прогноз не только по своему маршруту, но и в пункте назначения.
4. В каждом аэропорту есть метеостанция со специальными приборами, регистрирующими все изменения в атмосфере.
5. Имея все данные о погоде, синоптики составляют погодную карту.
6. Во многих аэропортах информация о погоде непрерывно транслируется на определенной частоте.
7. Посадка самолета – самая трудная операция.
8. Стандарты видимости для посадки выше, чем для любой другой фазы полета.
9. Сейчас большинство метеостанций почти полностью автоматизированы.
10. Автоматическая система погоды показывает скорость и направление ветра, температуру воздуха, точку росы, дальность видимости на полосе, высоту облачности.
11. Прогноз погоды, полученный со спутников, делает его точнее.
12. Использование спутников и компьютеров повышает точность прогноза погоды.

Раздел 2. Развивающий модуль

Тема 2.6. Предотвращение авиакатастроф.

Тема 2.7. Технологии будущего

Опрос по темам:

Продолжительность опроса – 45 минут

Количество опрашиваемых студентов – все присутствующие

Цель - проверить коммуникативные навыки студента на примере конкретной темы

Задача - дать оценку лексико-грамматическим знаниям и языковым компетенциям студента

Вопросы к темам 2.6. Предотвращение авиакатастроф.

2.7. Технологии будущего

1. Have you ever had an emergency? How did you deal with it?

2. What is a safety pilot?
3. What modern technology to aid safety has been introduced in your country?
4. What can you say about advanced equipment, modernized service stations for ATC?
5. Has modern technology changed the job of ATC?
6. What problems can you foresee in the future?
7. What changes need to be made?
8. Have you ever had pilot-controller misunderstanding? What was it caused by?
9. What are the main reasons for miscommunications? How to avoid it?

Критерии оценки

2(неудовлетворительно) – студент отказывается выполнять задание.

3(удовлетворительно) – устное сообщение не соответствует в полной мере заявленной теме или содержит большое количество фонетических, лексико-грамматических ошибок (более 4-5)

4(хорошо) – устное сообщение соответствует заявленной теме, фонетические неточности не искажают смысл, количество лексико-грамматических ошибок - не более 3.

5(отлично) – устное сообщение соответствует заявленной теме, фонетические неточности незначительны или отсутствуют, количество лексико-грамматических ошибок - не более 1-2.

Письменная работа.

Пояснительная записка:

Цель письменной работы: оценить знания студентов, полученных в процессе обучения.

Форма письменной работы: выполнение практических заданий

Продолжительность: 2 академических часа.

Variant 1

AIR TRAFFIC CONTROL

The ATC's first concern is safety, that is the prevention of collision between aircraft in the air and orderly flow of traffic.

To perform their exacting duties air traffic controllers need adequate facilities. The introduction of radars greatly assists in expediting the flow of traffic reducing the separation minima. Computers are also a powerful tool. They give assistance by taking over routine tasks but they must not dominate the system. The human controller is much more efficient than any current system because it is he who takes responsibility for

controlling aircraft and it is he who takes final decisions in all situations including conflicting and emergency.

During periods of heavy traffic controllers work under high stress. They may control several aircraft simultaneously, their number sometimes exceeding 15 and even more. Controllers' slightest error may cause loss of human lives and property.

Top physical and mental condition is a vital requirement for ATC controllers. Therefore they undergo strict medical examination which are repeated at periodic intervals.

The problem of the selection and training of ATC personnel is extremely important. The controllers should possess a number of qualities which are absolutely necessary for them: a high degree of morality, a very good nervous and emotional balance, a sound critical judgment, a readiness for decisions and an instinct for team work. To become a highly professional controller one must be proficient not only in specialized aviation English but also in plain language because aviation safety depends on accurate pilot – controller communications.

The training of ATC personnel is carried out by different methods using various teaching aids, systems and simulators. Modern simulators can reproduce the whole ATC task from take-off to landing including all manoeuvres even the dangerous ones.

EXERCISES

I. ОТВЕЬТЕ НА ВОПРОСЫ:

1. What is the main task of ATC activity?
2. How can controllers expedite the flow of traffic?
3. What aids and systems do controller use to control air traffic?
4. Can any aids or systems substitute a human controller? If not, then why?
5. What are the working conditions of controllers?
6. How many aircraft may controllers control at peak traffic periods?
7. What is one of the vital requirements for ATC controllers?
8. How often do they undergo medical examinations?
9. What qualities should a person possess to become a controller?
10. What can you say about the role of the English language in controller's work?
11. How are controllers trained?
12. Can modern simulators reproduce conflicting and emergency situations?

II. Переведите слова, обращая внимание на словообразовательные элементы:

prevent – prevention – preventive

provide – provision – provider – provisional

order – orderly

perform – performance

exact – exactly – exactness

introduce – introduction – introductory

reduce – reduction
power – powerful – powerless
efficient – efficiently – efficiency
responsible – responsibility – response – respond
decide – decision – decisive
strict – strictly – strictness
necessary – unnecessary – necessity
depend – dependent – dependence – independent
train – trainer – trainee – training
carry – carrier – carriage
differ – different – indifferent – differently
simulate – simulator – simulation

III. Переведите на английский язык:

1. Существует много технических средств, помогающих диспетчерам в их работе.
2. Главным элементом в системе УВД является диспетчер, т.к. он принимает окончательное решение в любой ситуации.
3. Так как работа диспетчера очень ответственна необходим строгий отбор и подготовка персонала УВД.
4. Диспетчер должен иметь хорошее физическое здоровье умение принимать решение и работать в команде.
5. Различные тренировочные средства, системы и специальные тренажеры используются для подготовки персонала УВД.
6. Современные тренажеры позволяют имитировать все этапы полета, включая аварийные ситуации.
7. 15 или даже больше самолетов находятся под контролем диспетчера в период интенсивного движения.
8. Электронные средства не могут заменить диспетчера. Они могут только помогать ему.
9. Диспетчер не должен допускать ошибок, так как это может привести к потере человеческих жизней.
10. Минимумы эшелонирования будут уменьшены в ближайшем будущем.
11. Какой европейский центр подготавливает диспетчерский персонал?
12. Этот тренажер не может воспроизводить аварийные ситуации.

Variant 2

HUMAN FACTORS IN AVIATION

Human factors is a critical aspect of aviation safety, one that ICAO began to address more than a decade ago.

ICAO convened the first in a series of global symposia on flight safety and human factors in 1990. From the beginning, when the first event was held in a city known then as Leningrad, there was a conviction that international aviation could make enormous progress in improving safety through the application of human factors knowledge. The first symposium was a turning point and the stage for following meetings in the United States in 1993, in New Zealand in 1996 and, finally in Chile in 1999. There have been encouraging developments since 1990, but we still have challenges to pursue: after the Leningrad symposium, human error remains a significant safety concern. The purpose of the worldwide symposia and 10 regional seminars which were held in the past decade was to increase the awareness of States, industry and organizations in all ICAO regions about the importance of human factors. The ongoing implementation of the ICAO communication, navigation, surveillance and air traffic management (CNS/ATM) systems concept has introduced new challenges, and also new possibilities for human factors. The reason the community must respond to is, of course, to ensure that civil aviation continues to achieve its ultimate goal: the safe and efficient transportation of passengers and goods. The ICAO flight safety and human factors programme is safety-oriented and operationally relevant. Moreover, it is practical since it must deal with real problems in a real world. Through the programme, ICAO has provided the aviation community with the means and tools to anticipate human error and contain its negative consequences in the operational environment. Furthermore, ICAO's efforts are aimed at the system – not the individual. The global aviation safety plan (GASP) was developed by the ICAO Air Navigation Commission in 1997 and subsequently approved by the ICAO Council and endorsed by the ICAO Assembly. GASP was designed to coordinate and provide a common direction to the efforts of States and the aviation industry to the extent possible in safety matters. It is a tool that allows ICAO to focus resources and set priorities giving emphasis to those activities that will contribute the most to enhancing safety. Therefore the flight safety and human factors programme is among the six major activities that comprise the plan.

EXERCISES

I. ОТВЕТЬТЕ НА ВОПРОСЫ:

1. When did ICAO begin to address to the aspect of human factors?
2. When and where was the first symposium on flight safety held?
3. What can improve aviation safety?
4. How many symposia on flight safety were held by ICAO?
5. What was the purpose of the symposia and seminars?
6. Where can the knowledge of human factors be applied?
7. What is the ultimate goal of civil aviation?
8. What is the ICAO flight safety and human factors programme?

9. What for was the global aviation safety plan developed?
10. Why is the flight safety and human factors programme so important?

II. Переведите слова, обращая внимание на словообразующие элементы:

safe – safety – safely – unsafe

navigate – navigation – navigator – navigable – navigability

operate – operation – operative – operator – operational - operationally

industry – industrial – industrious - industrialist – industrialization

communicate – communication – communicative – communicable – communicator

progress – progressive – progression – progressionist

improve – improvement – improvable – improver

organize - organization – organizer - disorganization

efficient – efficiency – inefficient – efficiently – inefficiency

III. Найдите в тексте эквивалент следующим словосочетаниям:

знание человеческого фактора; важное дело для безопасности; идея систем связи, навигации, обзора и управления воздушным пространством и воздушным движением; программа ИКАО по безопасности полетов и человеческому фактору; план по авиационной безопасности в мировом масштабе; комиссия ИКАО по воздушной навигации; вопросы безопасности.

IV. Переведите на английский язык:

1. Человеческий фактор является одним из важнейших аспектов авиационной безопасности.
2. В течение последнего десятилетия ИКАО провела несколько симпозиумов и семинаров, связанных с человеческим фактором в авиации.
3. Знание человеческого фактора может значительно повысить безопасность полетов.
4. Для повышения безопасности новые системы связи, навигации и обзора постоянно широко внедряются.
5. Совершенствование управления воздушным движением будет продолжаться.
6. Программа по безопасности полетов и человеческому фактору является инструментом, который позволяет предупреждать человеческие ошибки при выполнении полетов.
7. Вопросы безопасности в авиации и человеческий фактор являются самыми важными в плане авиационной безопасности в мировом масштабе.

Письменная работа содержит задания по всем лексико-грамматическим темам дисциплины «Иностранный язык» и выполняется в 2 вариантах.

Каждый вариант включает в себя 4 задания.

Номер варианта определяется преподавателем.

Работа, выполненная по другому варианту, возвращается студенту без проверки.

Курс: 3, семестр: 5 (на базе среднего общего образования)

Курс: 4, семестр: 7 (на базе основного общего образования)

Раздел 3. Профессионально направленный модуль

Тема 3.1. Чтение текстов по специальности.

Тема 3.2. Техника перевода со словарем профессиональных текстов.

Тема 3.3. Работа с текстом по специальности.

Тема 3.4. Чтение и реферирование текстов по специальности.

Перевод текстов:

Продолжительность– 45 минут.

Количество опрашиваемых студентов – все присутствующие.

Цель - проверить навыки работы студента с текстами на примере конкретной темы.

Задача - дать оценку лексико-грамматическим знаниям и языковым компетенциям студента.

LANGUAGE PROBLEMS IN AVIATION

Nowadays many people of different tongues are using aeroplanes everywhere. And this is the language problem for an airport, airspace user and navigation personnel.

It is known that the working languages of ICAO are those of English, French, Spanish and Russian. But it is known as well that many aviation specialists in the world are very limited in the knowledge of one of these languages or even do not undergo sufficient training in English to master radio communication. This results in some problems facing both pilots and controllers, namely: accent, mispronunciation, inaccurate grammar, speed of delivery, the persistent use of non-standard radio-telephony (RT) phraseology and some others.

A prerequisite to becoming a controller or a pilot should be a high standard of spoken English. A non-native speaker monitoring another speaking English over the RT may be confused by inaccurate grammar or pronunciation.

Speed of delivery is another frequently head complaint, especially about aerodrome terminal information services (ATIS) and meteorological broadcasts to aircraft in flight (VOLMET). It is not less important to speak without pauses and stumbles over words. The best recommendation is the rate of 100-120 words per minute.

Another difficulty is that of accent which is not easily rectified. This problem is connected with the peculiarities of pronunciation. For example, there exist peculiarities in pronunciation inherent in certain geographical regions in the South Pacific.

The ICAO RT phraseology has been designed to limit each instruction to the minimum number of words. It is for this reason that a controller does not want to waste time listening to extraneous language, particularly at busy times when the traffic flow is heavy.

It sometimes happens that the user may be able to speak the limited number of phrases quite well and may react to them correctly. But it does not mean that he is really speaking the language. He is treating it as a code without being aware of adequate meaning of the words spoken. This will do in a standard situation, but in an emergency communication is absolutely impossible. It follows that any course of teaching RT phraseology by rote without language teaching is dangerous as the student is unable to cope with emergencies.

These are several recommendations to improve the situation:

1. A high standard of English is essential as a precondition for qualification either a controller or a pilot. Proficiency is required both in speaking and comprehension.
2. In service tuition in English should be mandatory for both controllers and pilots with stress on pronunciation.
3. Radio traffic should be monitored, either regularly or from time to time by a qualified assessor.
4. English speakers should abstain non-standardized chat and especially from developing regional jargon.
5. Language training should take place in the area in which the trainee will be operating, i.e. teachers should go where the trainees will work.
6. ATISs and VOLMETs should be subject to specified word flow rates.
7. On purely logic grounds and without any nationalistic bias English should be made the primary official language for all RT communications relating to air traffic control. This would greatly enhance flight safety.

SOME WORDS ABOUT EARLY FLYING

It is known that the desire to fly is as old as humanity. Observations for flying birds gave man the idea of human flight. Every nation has many legends and tales about birdmen and magic carpets. The earliest of these legends comes from China.

One of the most famous Greek legends is the legend of Daedalus and Icarus who made wings and fastened them on with wax. Daedalus landed in safety. Icarus was not so careful as his father and he flew closer and closer to the sun. The closer he was the hotter it became. The wax melted, his wings came off and he fell into the sea.

It is clear that in those old days people knew little about nature. They could not understand much about the air and its nature and were unable to explain most of the phenomena of nature.

As time went on there came a stage when people no longer regarded flight as a supernatural phenomenon. The desire to fly was the desire to control nature. People imitated birds when they used wings. They had to fight against many prejudices because there was common belief that man could not fly.

The first scientific principles of human flight appeared in the 14th century. The great scientist Leonardo de Vinci recorded a few of them. He found that a knowledge of the air and its currents helped to understand the phenomenon of flight.

Daedalus was a Greek; Garuda was Indian; Leonardo de Vinci Italian; Lilienthal was German; Montgolfier and Bleriot were French; Hargrave was Australian; Captain Mozhaiski was a Russian; the Wright brothers were American. They were the pioneers. Nor is this the end of this truly international story. The air captured the imagination of all. It was the efforts of men of many countries who pioneered civil aviation, who brought it to the art that we know today, and who now help its rapidly developing growth. The aeroplane is a creature of no one country's knowledge and effort. So it became clear from the very start that without international agreement the development of aviation would be greatly limited. The most successful attempt came in 1944 at a Conference of 52 nations held in Chicago, at the invitation of the United States. It was at this conference that the International Civil Aviation Organization was created.

ICAO

In November 1944 in Chicago 52 nations signed the Convention on International Civil Aviation. The 96 Articles of the Convention provide for the adoption of international standards and recommended practices. It was decided that ICAO would come into being (start working) after the Convention was ratified by 26 states. It happened on the 4-th of April in 1947. Montreal was chosen as the headquarters of the Organization.

The ICAO activities are numerous. The main task is to provide the necessary level of standardization for the safe and regular air operations. SAHRS (International Standard and Recommended practices) regulate air navigation, recommend installation of navigation facilities and suggest the reduction of customs formalities. International standards must be strictly observed by all member States. Recommended practices are desirable but not essential.

ICAO has a Sovereign body, the Assembly, and a governing body, the Council. The Assembly meets once in 3 years and reviews the work in the technical, economic and legal fields in detail.

The Council is a permanent body composed of representatives of the Contracting states. Its first President was Edward Warner.

The Council is assisted by the Air Navigation Committee, the Legal Committee, the

Committee on Unlawful Interference and some others. One of the major Council duties is to adopt International Standards and Recommended Practices. It may act as an arbiter between Member States. And, in general, it may take any steps necessary to maintain the safety and regularity of air operations.

There are 18 Annexes to the Convention, they cover all aviation problems.

The Secretariat staff, headed by the Secretary General, provides the permanent organizational work. ICAO has 6 regional offices. The working languages of ICAO are English, French, Spanish and Russian.

In 1958 the Warner Awards were established by ICAO for outstanding contributions to international civil aviation.

SOME CIVIL AVIATION ORGANIZATIONS

1. IATA - International Air Transport Association is the second in its importance organization after ICAO for international civil aviation. It was founded in 1945 and is uniting world airlines. The main objective of this organization is to provide safe and regular development of civil aviation and cooperation of world airlines. The IATA Technical Committee deals with the problem of safety, standardization of aviation equipment, training of flying personnel, communications, meteorology, aerodromes, navigational aids, etc.

2. International Civil Airports Association (ICAA) is the major international airports association. It is an organization permitting a constant exchange of experience, information and documentation among airports as well as contacts between airport managements. Founded in 1962 ICAA is doing much to help countries in developing both domestic and international airports providing specialists and equipment.

3. International Federation of Air Traffic Controllers' Associations (IFATCA) was founded in 1963 with the purpose to enable the national associations to study and solve the problems for the development of air traffic control art and to create a better understanding among the controllers serving the international aviation.

4. Eurocontrol is the European organization working for air navigation safety. It was created in 1963 for better service of European airspace. The increase of fast flying civil transport aircraft brought a number of difficulties and resulted in the necessity of new operating methods and use of advanced technology. Some European countries signed an agreement to organize common air traffic control in the upper airspace.

Критерии оценки

2(неудовлетворительно) – студент отказывается выполнять задание.

3(удовлетворительно) – устное сообщение не соответствует в полной мере заявленной теме или содержит большое количество фонетических, лексико-грамматических ошибок (более 4-5)

4(хорошо) – устное сообщение соответствует заявленной теме, фонетические неточности не искажают смысл, количество лексико-грамматических ошибок - не более 3.

5(отлично) – устное сообщение соответствует заявленной теме, фонетические неточности незначительны или отсутствуют, количество лексико-грамматических ошибок - не более 1-2.

Письменная работа.

Пояснительная записка:

Цель письменной работы: оценить знания студентов, полученных в процессе обучения.

Форма письменной работы: выполнение перевода.

Продолжительность: 2 академических часа.

Письменная работа содержит задания по всем лексико-грамматическим темам дисциплины «Иностранный язык».

1. Answer the questions.

1. What is ICAO ?
2. When and where was ICAO created ?
3. Where is the ICAO's headquarters ?
4. What are the working languages of ICAO ?
5. What is the main task of ICAO ?
6. Where are the main aims of ICAO spelt out ?
7. How does ICAO ensure the safe and efficient aviation operation ?
8. What for are the uniform rules and procedures required ?
9. What other international Civil Aviation Organizations do you know ?
10. What is IATA ? IFATCA ? Eurocontrol ?

2. Translate into English.

1. Ясно, что невозможно обеспечить безопасный полет без международного сотрудничества.
2. В настоящее время в ИКАО около 200 стран – членов ИКАО.
3. ИКАО решает много проблем, но главная из них - безопасность полетов.
4. Существуют общие правила полета и процедуры, которые все страны – участники должны соблюдать.
5. Имеется несколько других международных авиационных организаций гражданской авиации.

3. Put the verbs in brackets into Past Simple or Past Perfect and translate the sentences into Russian.

1. The girl (to be) glad that she (to find) the seat near the window.
2. When we (to get) home we (to find) that someone (to steal) my bicycle.

3. By the time we (to come) to see him, he (to return) home.
4. I only (to want) to know why he (to lose) his job.
5. By two o'clock the teacher (to examine) all the students.

5. Put the verbs in brackets into Future Simple, Future Continuous or Future Perfect and translate the sentences into Russian.

1. I hope they (to receive) my letter by that time.
2. Before going to the South she (to finish) all her work.
3. You (to sell) the flat by the end of the month?
4. He (not to visit) his relatives tonight. He (to prepare) for exams the whole evening.
5. Don't call him. He (to take) his driving test at 10 a.m. tomorrow.

Вариант 2

1. Read the text.

FROM THE HISTORY OF AVIATION

Men have wanted to fly for more than two thousand years. Observations of flying birds gave man the idea of human flight. Every nation has many legends and tales about birdmen and magic carpets.

The first scientific principles of human flight appeared in the 14-th century. The problem was studied by the great scientist Leonardo de Vinci. He observed the flight of birds, studied the air and its currents and designed a flying machine the wings of which were operated by a man.

But the first actual flight which man made was that in the balloon. In October 1783 the Montgolfier brothers in France sent two men almost 25 metres up in a balloon which descended 10 minutes later, about 2.5 kilometres away.

The first Russian aircraft designer was Alexander Mozhaisky. His airplane, a monoplane, with two light steam engines was tested on August 1, 1882. With the first Russian pilot, I.N. Golubev the plane rose into the air and flew a distance of 200 metres before it landed.

At that time the same work was being conducted by Otto Lilienthal, a remarkable German inventor. In 1891 he made his flight in a glider covering 35 metres. In 1903 two Americans, the brothers Wilbur and Orville Wright, built their aeroplane. It flew only 32 metres but it was the first aeroplane with an internal combustion engine that was a big step forward.

In the following years aviation made big advances. In 1908 Henry Farman, in France, made a circular flight of one kilometre. A year later Bleriot crossed the English Channel. In

1913 a Russian student Lobanov invented aeroplane skis and this enabled to land and take off in winter.

In 1913 the Russian designer Igor Sikorsky built the world's first multiengined heavy aircraft. That same year the Russian pilot Nesterov executed the first loop. Another Russian pilot, Artseulov, in 1916 proved that a pilot can take his plane out of a corkscrew.

At the beginning of the 20-th century the dirigible was invented. The most known inventor of a dirigible is Count Ferdinand von Zeppelin, a retired German army officer. His famous "Graf Zeppelin" in 1929 began a cruise which took 21 days 8 hours and 26 minutes to circle the world.

An outstanding event in the history of aviation took place in Petersburg in 1913. That year a heavy multiengined aeroplane "Russky Vityaz» was constructed. It weighed 4,940 kg and had a 1,440 kg useful load. On August 2, 1913 with seven passengers on board it set up a world record by remaining in the air for 1 hour 34 minutes. Its top speed was over 90 km/hr.

In 1914 an improved version of the multiengined heavy bomber of the Ilya Murometz type was built. It weighed 3,000 kg and had a 1,760 kg useful load, a maximum cruising range of 700 km and a top speed of more than 110 km/hr.

Special services in science belong to another famous scientist who is called "father of Russian aviation". And this is N.E.Zhukovsky. He was the first to develop a scientific wing theory and the principles of airscrew design. From that time aerodynamics has been a science combining theoretical knowledge with practical experiments. All modern aerodynamical calculations are based on his outstanding theoretical works.

2. Answer the questions.

1. When did the first scientific principles of human flight appear?
2. Who was the first to study the problem of human flight?
3. What was the first actual flight man made?
4. Who was the first Russian aeroplane designer?
5. What plane was designed by him?
6. What distance did the plane cover?
7. Who designed the first glider?
8. How long did "Russky Vityaz" stay in the air?
9. Who is called "the father of Russian aviation"?
10. Did you read about the history of aviation at school?

3. Translate into English.

1. Научные принципы полета человека изучались великим ученым Леонардо де Винчи.
2. Первый фактический полет был сделан на воздушном шаре в 1783 г.

3. Большим шагом вперед было создание первого самолета с двигателем внутреннего сгорания, сконструированного двумя американцами, братьями Райт.
4. Ученые и конструкторы многих стран работали над созданием и совершенствованием летательных аппаратов.
5. В 1913 г. в Петербурге был сконструирован тяжелый многомоторный самолет «Русский витязь».

4. Put the verbs in brackets into Past Simple or Present Perfect and translate the sentences into Russian.

1. I just (to see) our teacher.
2. Alex (to meet) his friend two hours ago.
3. The builders already (to decide) what to do with the drainpipe.
4. The wind (to blow) off the man's hat, but he caught it
5. Last night I (to feel) tired and (to go) to bed very early.

5. Put the verbs in brackets into Past Simple or Past Perfect and translate the sentences into Russian.

1. He (not to know) French before he (to visit) France.
2. He (to be) glad to return home because he (to travel) a lot.
3. I suddenly (to remember) I (not to switch off) the iron.
4. She (to cook) five meals for dinner when we (to come).
5. When I (to phone) him yesterday, he already (to go) to Kiev.

Письменная работа выполняется в 2 вариантах.

Каждый вариант письменной работы включает в себя 5 заданий.

Номер варианта определяется преподавателем.

Работа, выполненная по другому варианту, возвращается студенту без проверки.

Оценочные средства для промежуточной аттестации

Содержание

дифференцированного зачёта по учебной дисциплине

ОГСЭ.03 «Иностранный язык»

для групп, осваивающих Программу подготовки специалистов среднего звена

Курс: 2, семестр: 4 (на базе среднего общего образования)

Курс: 3, семестр: 6 (на базе основного общего образования)

Промежуточная аттестация по учебной дисциплине проводится в форме дифференцированного зачёта. Зачёт представлен в форме письменной работы,

которая включает в себя работу с текстом, послетекстовые задания, грамматические задания. Зачетная работа представлена в 3 вариантах (4 задания в каждом варианте).

Продолжительность: 2 академических часа.

Вариант № 1

1. Прочитайте текст и переведите на русский язык.

First flights

On December 17, 1903, Orville and Wilbur Wright capped four years of research and design efforts with a 120-foot, 12-second flight at Kitty Hawk, North Carolina – the first powered flight in a heavier-than-air machine. Prior to that, people had flown only in balloons and gliders.

The first person to fly as a passenger was Leon Delagrang, who rode with French pilot Henry Farman from a meadow outside of Paris in 1908. Charles Furnas became the first American airplane passenger when he flew with Orville Wright at Kitty Hawk later that year.

The first scheduled air service began in Florida on January 1, 1914. Glenn Curtiss had designed a plane that could take off and land on water and thus could be built larger than any plane to date, because it did not need the heavy undercarriage required for landing on hard ground. Thomas Benoist, an auto parts maker, decided to build such a flying boat, or seaplane, for a service across Tampa Bay called the St. Petersburg – Tampa Air Boat Line. His first passenger was ex-St. Petersburg Mayor A.C.Pheil, who made the 18-mile trip in 23 minutes, a considerable improvement over the two-hour trip by boat. The single-plane service accommodated one passenger at a time, and the company charged a one-way fare of \$5. After operating two flights a day for four months, the company folded with the end of the winter tourist season.

2. Ответьте на вопросы.

- a. How did people use to fly before the invention of a heavier-than-air machine?
- b. Who became the first American airplane passenger?
- c. What kind of plane did Glenn Curtiss design?
- d. What was A.C. Pheil famous for?
- e. How much did a flight cost?

3. Найдите в тексте предложения с Past Simple Tense (не менее 5 предложений) и запишите их.

4. Раскройте скобки, поставьте глаголы в Past Simple или Past Perfect.

1. When the teacher (to enter) the classroom, the students already (to open) their books.

2. The teacher (to understand) that John (not to prepare) for the exam well enough.
3. We (to return) from the cinema by nine o'clock.
4. I (to do) all my work at six o'clock.
5. She said that she (to spend) her holiday in Spain.

Вариант №2

1. Прочитайте текст и переведите на русский язык.

World War I

Early flights were headline events, but commercial aviation was very slow to catch on with the general public, most of whom were afraid to ride in the new flying machines. Improvements in aircraft design also were slow. However, with the advent of World War I, the military value of aircraft was quickly recognized and production increased significantly to meet the soaring demand for planes from governments on both sides of the Atlantic. Most significant was the development of more powerful motors, enabling aircraft to reach speeds of up to 130 miles per hour, more than twice the speed of pre-war aircraft. Increased power also made larger aircraft possible.

At the same time, the war was bad for commercial aviation in several respects. It focused all design and production efforts on building military aircraft. In the public's mind, flying became associated with bombing runs, surveillance and aerial dogfights. In addition, there was such a large surplus of planes at the end of the war that the demand for new production was almost nonexistent for several years – and many aircraft builders went bankrupt. Some European countries, such as Great Britain and France, nurtured commercial aviation by starting air service over the English Channel. However, nothing similar occurred in the United States, where there were no such natural obstacles isolating major cities and where railroads could transport people almost as fast as an airplane, and in considerably more comfort. The salvation of the U.S. commercial aviation industry following World War I was a government program, but one that had nothing to do with transportation of people.

2. Ответьте на вопросы.

- a. Why was the commercial aviation very slow?
- b. What was the most significant thing with the advent of World War I?
- c. Why did many aircraft builders go bankrupt?
- d. What were the things with aviation in the USA?
- e. What was the U.S. commercial aviation industry connected with?

3. Составьте 5 предложений в Past Simple Tense, используя следующие выражения.

Commercial aviation, improvements in aircraft design, the soaring demand for planes, a large surplus of planes, natural obstacles, transportation of people.

4. Раскройте скобки и поставьте глаголы в Past Simple или Past Perfect.

1. The girl (to be) glad that she (to find) the seat near the window.
2. When we (to get) home we (to find) that someone (to steal) my bicycle.
3. By the time we (to come) to see him, he (to return) home.
4. I only (to want) to know why he (to lose) his job.
5. By two o'clock the teacher (to examine) all the students.

Вариант № 3

1. Прочитайте текст и переведите абзацы 2, 3, 4 на русский язык.

History of commercial aviation

When most people think of commercial aviation huge fleets of sleek, fast jets of large passenger airliners crisscrossing the world immediately spring to mind. Few of the people who witnessed the first flights of commercial aviation would ever have dreamt of the speed, luxury, and diversity of what airlines would become.

After the First World War many combat pilots were looking for a way to keep flying, and often toured on the barnstorming circuit, charging a nominal fee for a few minutes in the air. The taste for air travel took flight after that, and with the development of the air mail system in the decade after the Great War, the potential uses for air power were limited only by technology and imagination.

The airline industry grew directly out the companies who took up the contacts for the postal service to transport mail between the central hubs of New York and San Francisco, Carriers for passenger service began in the 1920s, and although new advancements in engine technology made travelling by air faster and safer, relative luxuries such as heated, pressurized cabins were still decades away. Nevertheless, new planes such as the Boeing 247 and the Douglas DC-3 and the rise of international flights through Pan-Am, air travel was becoming one of the most popular and glamorous ways to travel.

The Second World War disrupted much commercial air travel as resources were needed to supply the frontlines, but after the war the airline industry more than rebounded for a number of reasons. First, the United States was relatively untouched by the ravages of war, so many people simply picked up where they left off. Second, the number of pilots and surplus planes allowed many carriers to double their staff and inventory. Third, contracts with the military provided capital to invest in new technologies, and many plants still had their military production lines running. Combining a sense of victory with a desire for adventure, people living after WWII embraced air travel like never before.

Jet travel and the Space Race drove the popular imagination of people who thought technology would bring them the future, today. In fact the same year of the moon landing saw the introduction of Boeing's 747. Both these technologies would, in their own ways, increase the ability of people to travel the globe unhindered. Further developments such as supersonic Concorde shrank the world even more, allowing people to cross the Atlantic in luxury and speed in a few hours.

Commercial aviation suffered a major setback after the terrorist attacks on September 11th, 2001. Many people became afraid to fly, but new preventive regulations have made air travel safer than ever before. The future of commercial aviation is filled with promise however as new technologies and advances unite people around the globe more than ever before. Furthermore, new technologies that drive private spaceflight will soon provide people the same experience the first barnstormers gave to people across the country right the First World War. For everyone in the 21st century the sky is no longer the limit.

2. Ответьте на вопросы.

- a. What were the first flights of commercial aviation?
- b. When did the carriers for passenger service begin?
- c. Why was air travel embraced after the war?
- d. What were the first most famous developments in commercial aviation?
- e. Why did commercial aviation suffer from a setback?

3. Найдите в тексте предложения с Past Simple Tense (не менее 5 предложений) и запишите их.

4. Раскройте скобки, поставьте глаголы в Past Simple или Past Perfect.

6. He (not to know) French before he (to visit) France.
7. He (to be) glad to return home because he (to travel) a lot.
8. I suddenly (to remember) I (not to switch off) the iron.

9. She (to cook) five meals for dinner when we (to come).
 10. When I (to phone) him yesterday, he already (to go) to Kiev.

Содержание

дифференцированного зачёта по учебной дисциплине

ОГСЭ.02 «Иностранный язык в профессиональной деятельности»

для групп, осваивающих Программу подготовки специалистов среднего звена

Промежуточная аттестация по учебной дисциплине проводится в форме дифференцированного зачёта. Зачёт представлен в форме письменной работы, которая включает в себя работу с текстом, послетекстовые задания, грамматические задания. Зачетная работа представлена в 5 вариантах (текст и 3 задания по тексту в каждом варианте).

Продолжительность: 2 академических часа.

Вариант 1

Read and translate the text

Radar

Most air traffic control in busy airspace occurs in *a radar environment*. This means that the air traffic controller has a radar map of the area showing the position of the various aircraft within it, bringing enormous advantages, such as:

- A significant reduction in the amount of air-ground communication. For instance, there is no need for pilots to transmit regular position reports.
- The ability to handle an increased number of aeroplanes in the same airspace, with reduced, but still safe, separation distances.
- The ability to *radar vector* an aeroplane along various tracks by passing headings to steer to the pilot.
- The ability to feed aeroplanes onto final approach to land, either to the commencement of an instrument approach such as an ILS (instrument landing system) or until the pilot becomes “visual”, without the need for excessive manoeuvring, and with more than one aeroplane on the approach at any one time.

This use of radar is known as **surveillance radar**. Surveillance radar, although extensively used in air traffic control, is not confined to controlled airspace.

Most aeroplanes are now fitted with a secondary surveillance radar **transponder**, which transmits a unique signal in response to a radar signal from the ground, thereby allowing the radar controller to indentify a particular aeroplane on a radar screen.

Tasks

1. Match words on the left with their equivalents on the right

1)	air traffic control	a)	воздушное пространство
2)	radar map	b)	система посадки по приборам

3)	aircraft	c)	подход, приближение
4)	reduction	d)	управление воздушным движением
5)	air-ground communication	e)	ответчик
6)	airspace	f)	уменьшение
7)	ILS (instrument landing system)	g)	радиолокационная карта
8)	approach	h)	радиолокатор кругового обзора
9)	surveillance radar	i)	воздушное судно
10)	transponder	j)	связь «воздух – земля»

2. Translate the following sentences from Russian into English

- 1) У диспетчера есть радиолокационная карта воздушного пространства аэропорта.
- 2) Карта показывает положение воздушного судна в пространстве.
- 3) Одним из преимуществ радиолокационной карты является возможность обслуживать большое количество самолетов в том же воздушном пространстве.

3. Answer the questions to the text

- 1) Does a radar map reduce the amount of air-ground communication?
- 2) What advantages does a radar map bring?
- 3) What does ILS mean?
- 4) What is known as surveillance radar?
- 5) What are most aeroplanes fitted with now?

Вариант 2

Read and translate the text

Primary surveillance radar

Surveillance radar is designed to give a radar controller an overview of his area of responsibility. It does not transmit pulses in all directions simultaneously, but rather as a beam, which is slowly rotated. For an aeroplane to be detected, the beam must be directed roughly towards it. If the radar controller has his radar tilted up, then it may miss lower aircraft at a distance; conversely, nearby high aeroplanes may not be detected if the tilt is down.

Most radar screens are simply cathode ray tubes (CRT) that resemble circular television screens. Using the same principle as television, a beam of electrons is directed onto fluorescent coating of the CRT to provide a radar picture. Radar controllers generally have circular displays showing the position of the radar antenna in the centre, with range marks to aid in estimating distance. The radar screen is also known as a **plan position indicator (PPI)**.

The actual radar dish may be located away from the position of the radar controller, possibly on a nearby hill or tower. As the radar antenna rotates slowly, the small electron beam in the controller's CRT also rotates, leaving a faint line or trace on the screen in a

direction aligned with the direction of the antenna at that moment. Any radar return signal appears as a *blip* or *paint* at the appropriate spot on the screen.

Tasks

1. Match words on the left with their equivalents on the right

1)	surveillance radar	a)	наклон
2)	pulse	b)	катодно-лучевая трубка
3)	beam	c)	радиолокатор кругового обзора
4)	tilt	d)	указатель
5)	CRT (cathode ray tube)	e)	индикатор кругового обзора
6)	screen	f)	сигнал
7)	distance	g)	изображение
8)	PPI (plan position indicator)	h)	экран
9)	blip	i)	расстояние
10)	mark	j)	луч

2. Translate the following sentences from Russian into English

- 1) Радиолокатор кругового обзора сконструирован так, чтобы дать диспетчеру обзор всей зоны.
- 2) Большинство экранов локаторов представляют собой катодно-лучевую трубку.
- 3) Так как антенна радиолокатора медленно вращается, то и маленький пучок электронов на экране тоже вращается.

3. Answer the questions to the text

- 1) What does surveillance radar give to a radar controller?
- 2) Can a radar miss a lower aircraft at a distance?
- 3) What principle is used in most radar screens?
- 4) What provides a picture on the screen?
- 5) What do we call a radar return signal?

Вариант 3

Read and translate the text

How radar works

Radio uses the ability to transmit electromagnetic energy, in the form of radio waves, from one place to another. Radio has played a central part in the development of aviation, and radar is an important type of radio system.

Waves of electromagnetic energy emanating from a radio transmitter can carry information, such as speech, music and Morse code, out into the surrounding environment. Radio receivers tuned to the *same* frequency can detect and use signals, often at long distances from the transmitter.

Common uses for radio in aviation are:

- air-ground voice communication; and
- radio navigation (the ADF/NDB combination, VOR and ILS).

Electromagnetic radiation can be reflected from certain surfaces. Light waves, for instance, will be reflected by the metallic coating on a mirror. Similarly, radio waves of certain frequencies will be reflected from metallic and other surfaces, with some of the radio energy returning to the point from which it was transmitted as a return echo. Other surfaces and objects, such as wood, may not cause reflection of the radio waves, which will simply pass through like X-rays pass through a body.

Detection of the reflected radio waves at the point from where they were originally transmitted is known as radar. The principle of radar has been known since the mid-1930s, and was used with devastating effect during World War II (1939-45) to detect objects such as aeroplanes and measure their range. Indeed, the name *radar* was devised from *radio detection and ranging*.

Tasks

1 . Match words on the left with their equivalents on the right

1)	radar	a)	автоматический радиопеленгатор
2)	environment	b)	радио волна
3)	radio receiver	c)	излучение
4)	frequency	d)	частота
5)	transmitter	e)	поверхность
6)	radiation	f)	всенаправленный радиомаяк
7)	surface	g)	радиоприемник
8)	radio wave	h)	радиолокатор
9)	ADF (automatic direction finder)	i)	условия, среда
10)	NDB (non-directional radio beacon)	j)	передатчик

2. Translate the following sentences from Russian into English

- 1) Радио использует возможность передачи электромагнитной энергии.
- 2) Волны электромагнитной энергии могут нести информацию.
- 3) Электромагнитное излучение может отражаться от определенных поверхностей.

3. Answer the questions to the text

- 1) What ability does radio use?
- 2) Can waves of electromagnetic energy carry information such as music, speech and Morse code?
- 3) What frequency are radio receivers tuned to?
- 4) How long has the principle of radar been known?
- 5) What words was the name radar devised from?

Вариант 4

Read and translate the text

The instrument landing system

The instrument landing system is known as the ILS. It enables a suitable equipped aeroplane to make a **precision approach** to a particular runway. A precision approach is one

in which slope guidance, as well as tracking guidance, is given. Each ILS is known by the runway it serves.

The instrument landing system has three main elements:

1. **The localizer** (LLZ), which provides tracking guidance along the extended centerline of the runway (guidance in *azimuth* left or right of the extended centerline)
2. **The glideslope**, which provides vertical guidance towards the runway touchdown point, usually at a slope of approximately 3° to the horizontal, or 1:20 (vertical guidance above or below the glideslope).
3. **Marker beacons**, which provide accurate range fixes along the approach (usually an outer marker and a middle marker).

On some ILS approaches, locator beacons may be substituted for the marker beacon(s) and, on others, a DME distance may be substituted for the outer marker. These can be used in place of marker beacons to provide the pilot with an accurate fix along the approach.

There may also be a PAPI (precision path approach indicator) system to provide slope guidance during the visual stage of the approach. This and other visual information will assist the pilot to maintain a stable descent path down to the runway surface and complete the flare and landing.

Tasks

1 . Match words on the left with their equivalents on the right

1)	precision approach	a)	дальномерное оборудование
2)	runway	b)	траектория полета
3)	localizer	c)	планирование
4)	guidance	d)	посадка
5)	glideslope	e)	маркерный радиомаяк
6)	touchdown	f)	курсовой радиомаяк
7)	marker beacon	g)	глиссада
8)	DME (distance measuring equipment)	h)	взлетно-посадочная полоса
9)	flightpath	i)	точный заход на посадку
10)	glide	j)	наведение, управление полетом

2. Translate the following sentences from Russian into English

- 1) Система посадки по приборам дает возможность самолетам с соответствующим оборудованием совершить точный заход на посадку.
- 2) Курсовой радиомаяк обеспечивает наведение вдоль центральной линии взлетно-посадочной полосы.
- 3) Маркерный радиомаяк может быть заменен на приводной радиомаяк.

3. Answer the questions to the text

- 1) What does the ILS enable a suitable equipped aeroplane to make?
- 2) How many elements does the ILS consist of?
- 3) What does the localizer provide?
- 4) What kind of beacon may a marker beacon be substituted for?
- 5) What else may there be?

Вариант 5

Read and translate the text

VHF Direction finding (VDF)

Some aerodromes are equipped with radio aerials that can sense the direction of VHF-COM signals (normal voice signals) received from an aeroplane.

This information is presented to the air traffic controller (usually the approach controller) as a radial line on a cathode ray tube similar to a radar screen or, with the most modern VDF equipment, as a very accurate digital readout of bearing.

The controller can then give the pilot the bearing of the aircraft relative to the aerodrome. This is known as **very high frequency direction finding**, and is often abbreviated to VDF or VHF D/F/

An advantage of VDF is that no specific aircraft equipment is required other than a VHF-COM – normal VHF communications radio.

Ground stations that are equipped to provide VDF are sometimes designated by the term **homer**, e.g. *Shoreham Homer*, which operates on the VHF communication frequency of 123,15 MHz.

Whereas no special equipment is required in the aeroplane for VDF other than a VHF-COM radio, it does require a special installation at the ground station. Two typical designs for VDF aerials at aerodromes are the H-type aerial (a double-H dipole aerial in technical terms), or the Doppler-type VDF aerial.

VDF ground equipment from years ago was known as a **manual homer**, and used an ADF-type null-seeking aerial which the operator had to rotate manually to determine the direction of the aeroplane. It also required long transmissions from the aeroplane while the operator sought the null position.

Modern equipment is fully automatic. The direction of the aeroplane is displayed automatically following only a short VHF-COM transmissions from the pilot.

Tasks

1 . Match words on the left with their equivalents on the right

1)	aerial	a)	радиопередача
2)	VHF	b)	радиал (направление на радиостанцию)
3)	radial	c)	очень высокая частота
4)	readout	d)	установка
5)	bearing	e)	наземное оборудование
6)	homer	f)	автоматический радиопеленгатор
7)	installation	g)	считывание показаний
8)	ground equipment	h)	антенна
9)	transmission	i)	радиопеленгаторная станция
10)	ADF (automatic direction finder)	j)	пеленг

2. Translate the following sentences from Russian into English

- 1) Некоторые аэродромы оборудованы антеннами.
- 2) Информация передается диспетчеру в виде радиала на катодно-лучевую трубку.
- 3) На борту воздушного судна не требуется никакого специального оборудования для VDF.

3. Answer the questions to the text

- 1) What kind of information is presented to the air traffic controller?
- 2) What advantage has VDF?
- 3) Is special equipment required for VDF at the ground station?
- 4) What else was VDF ground equipment known from years ago?

What kind of equipment did the operator use in the past

Критерии устного ответа на дифференцированном зачете.

Оценка «**ОТЛИЧНО**» - исчерпывающий, точный ответ, демонстрирующий хорошее знание вопроса, умение использовать критические материалы для аргументации и самостоятельных выводов; свободное владение научной терминологией; умение излагать материал последовательно, делать обобщения и выводы.

Оценка «**ХОРОШО**» - ответ, обнаруживающий хорошее знание и понимание учебного материала, умение анализировать, приводя примеры; умение излагать материал последовательно и грамотно. В ответе может быть недостаточно полно развернута аргументация, возможны отдельные недостатки в формулировке выводов; допускаются отдельные погрешности в речи.

Оценка «**УДОВЛЕТВОРИТЕЛЬНО**» - ответ, в котором материал раскрыт в основном правильно, но схематично или недостаточно полно, с отклонениями от последовательности изложения. Нет полноценных обобщений и выводов; допущены ошибки в речевом оформлении высказывания.

Оценка «**НЕУДОВЛЕТВОРИТЕЛЬНО**» - ответ обнаруживает незнание материала и неумение его анализировать; в ответе отсутствуют примеры; нарушена логика в изложении материала, нет необходимых обобщений и выводов; недостаточно сформированы навыки устной речи.

Дисциплина ОГСЭ 03 Физическая культура;

2.КОС текущего контроля

КОС оценки остаточных знаний по дисциплине ОГСЭ 03 Безопасность жизнедеятельности Пояснительная записка.

Цель- определения уровня знаний студентов , полученных в процессе обучения на занятиях по дисциплине **Физическая культура** за учебный год.

В результате освоения дисциплины ОГСЭ 03 **Физическая культура** обучающийся должен обладать предусмотренными ФГОС СПО

следующими умениями (У), знаниями (З), общими компетенциями (ОК), профессиональным компетенциям (ПК), практическим опытом (ПО):

У1. Использовать физкультурно-оздоровительную деятельность для укрепления здоровья, достижения жизненных и профессиональных целей

З1. О роли физической культуры в общекультурном, профессиональном и социальном развитии человека;

З2. Основы здорового образа жизни

Коды формируемых компетенций

ОК 01. Выбирать способы решения задач профессиональной деятельности, применительно к различным контекстам;

ОК 03. Планировать и реализовывать собственное профессиональное и личностное развитие, предпринимательскую деятельность в профессиональной сфере, использовать знания по правовой и финансовой грамотности в различных жизненных ситуациях;

- ОК 04. Эффективно взаимодействовать и работать в коллективе и команде;
- ОК 06. Проявлять гражданско-патриотическую позицию, демонстрировать осознанное поведение на основе традиционных российских духовно-нравственных ценностей, в том числе с учетом гармонизации межнациональных и межрелигиозных отношений, применять стандарты антикоррупционного поведения;
- ОК 08. Использовать средства физической культуры для сохранения и укрепления здоровья в процессе профессиональной деятельности и поддержания необходимого уровня физической подготовленности;

Оценка текущего контроля носит комплексный характер и включает в себя результаты прохождения всех оценочных мероприятий, проходивших в течение освоения программы дисциплины **Физическая культура**

**Тест (пример) ОК 1, ОК3, ОК4
по физической культуре**

для освобожденных курсантов по состоянию здоровья для 2/3 курса

1. В переводе с греческого «гимнастика» означает:

- а) гибкий;
- б) упражняю;
- в) преодолевающий.

2. XXI зимние Олимпийские игры проходили в:

- а) Осло;
- б) Саппоро;
- в) Сочи;
- г) Ванкувере.

3. Динамика индивидуального развития человека обусловлена:

- а) влиянием эндогенных и экзогенных факторов;
- б) генетикой и наследственностью человека;
- в) влиянием социальных и экологических факторов;
- г) двигательной активностью человека.

4. Простейший комплекс ОРУ (обще развивающие упражнения) начинается с упражнения:

- а) для мышц ног;
- б) типа потягивания;
- в) махового характера;
- г) для мышц шеи.

5. При длительной нагрузке высокой интенсивности рекомендуется дышать:

- а) через рот и нос попеременно;
- б) через рот и нос одновременно;
- в) только через рот;
- г) только через нос.

6. Правила баскетбола при ничейном счете в основное время предусматривают дополнительный период продолжительностью:

- а) 3 минуты;
- б) 7 минут;
- в) 5 минут;
- г) 10 минут.

7. Два очка в баскетболе засчитывается при броске в корзину:

- а) из зоны нападения;
- б) с любой точки площадки;
- в) из зоны защиты;
- г) с любого места внутри трех очковой линии.

8. Правилами волейбола каждой команде во время игры предоставлено максимум..... удара (передачи) для возвращения мяча на сторону соперника (не считая касания на блоке):

- а) 2;
- б) 4;
- в) 3;
- г) 5.

9. Вид деятельности, являющийся предметом соперничества и исторически оформившийся как способ выявления и сравнения человеческих возможностей, принято называть:

- а) гимнастикой;
- б) соревнованием;
- в) видом спорта.

10. Основой методики воспитания физических качеств является:

- а) простота выполнения упражнений;
- б) постепенное повышение силы воздействия;
- в) схематичность упражнений;
- г) продолжительность педагогических воздействий.

11. Назовите способы передвижения человека (несколько ответов):

- а) ползание;
- б) лазанье;
- в) прыжки;
- г) метание;
- д) группировка;
- е) упор.

12. Какие основные базовые виды двигательных действий входят в школьную программу физического воспитания (несколько ответов):

- а) метание дротика;
- б) ускорения;
- в) толчок гири;
- г) подтягивание;
- д) кувырки;
- е) стойка на одной руке.

13. Олимпийский символ представляет собой пять переплетенных колец, расположенных слева направо в следующем порядке:

- а) сверху — красное, голубое, черное, внизу — желтое и зеленое;
- б) сверху — зеленое, черное, красное, внизу — голубое и желтое;
- в) сверху — голубое, черное и красное, внизу — желтое и зеленое;
- г) сверху — голубое, черное, красное, внизу — зеленое и желтое.

14. Пять олимпийских колец символизируют:

- а) пять принципов олимпийского движения;
- б) основные цвета флагов стран-участниц Игр Олимпиады;

- в)союз континентов и встречу спортсменов на Олимпийских играх;
- г) повсеместное становление спорта на службу гармонического развития человека.

15.Укажите, кто из выдающихся спортсменов РФ в настоящее время является членом Международного олимпийского комитета (МОК):

- а) Вячеслав Фетисов;
- б) Юрий Титов;
- в)Александр Попов;
- г)Александр Карелин.

16.Основным показателем, характеризующим стадии развития организма, является:

- а) биологический возраст;
- б) календарный возраст;
- в) скелетный и зубной возраст.

17.Систематическое употребление веществ, изменяющих психологическое состояние человека (табака, алкоголя, ингаляторов), специалисты расценивают как:

- а)асоциальное поведение;
- б) респективную привычку;
- в) вредную привычку;
- г) консеквентное поведение.

18.Игры, проведенные в Москве, были посвящены Олимпиаде:

- а)20-ой;
- б)21-ой;
- в)22-ой;
- г)23-ой.

19.Один из способов прыжка в длину в легкой атлетике обозначается как прыжок:

- а) «с разбега»;
- б) «перешагиванием»;
- в) «перекатом»;
- г) «ножницами».

20.Гиподинамия — это:

- а) пониженная двигательная активность человека;
- б)повышенная двигательная активность человека;
- в) нехватка витаминов в организме;
- г)чрезмерное питание.

**Содержание и нормативы
дифференцированного зачёта по учебной дисциплине
ОГСЭ.03 «Физическая культура»**

Оценка уровня физических способностей обучающихся

Учебные нормативы по освоению навыков, умений, развитию двигательных качеств для обучающихся и студентов основной медицинской группы здоровья

№	Мужчины	Женщины
---	---------	---------

п/ п	Упражнение	Оценка в баллах									
		5	4	3	2	1	5	4	3	2	1
1	Бег 100 м. (сек.)	13.4	13.7	14.0	14.6	15.0	15.6	16.0	16.5	17.2	17.7
2	Бег 1000 м., 500 м. (мин. сек.)	3.10	3.20	3.25	3.35	3.45	1.30	1.40	1.53	2.03	2.15
3	Бег 3000 м. 2000 м. (мин. сек.)	12.0 0	12.3 0	13.3 0	14.3 0	15.0 0	10.2 0	10.3 0	10.5 0	11.1 5	11.4 5
4	Бег на лыжах 2 км (мин. сек.)						10.5 0	12.0 0	13.2 0	13.5 0	15.1 0
5	Бег на лыжах 3 км (мин. сек.)	14.0 0	15.3 0	16.3 0	17.3 0	17.5 0	17.5 0	18.2 0	19.2 0	20.0 0	20.4 0
6	Бег на лыжах 5 км (мин. сек.)	23.3 0	25.3 0	26.3 0	28.0 0	29.3 0					
7	Стрельба	40	35	30	25	20	40	35	30	25	20
8	Метание гранаты 700г., 500 г.(м. см.)	42.0 0	38.0 0	35.0 0	32.0 0	25.0 0	27.0 0	25.0 0	22.0 0	19.0 0	17.0 0
9	Прыжок в длину: с разбега с места (м. см.)	480 260	450 240	430 230	410 215	400 200	380 205	360 195	350 190	340 185	330 175
10	Подтягивание – сгибание и разгибание рук в упоре лежа (раз)	15	13	11	9	7	25	20	17	14	10
11	Поднимание и опускание туловища из положения лежа (кол. раз)						60	50	40	30	20
12	Прыжки через гимнастическу ю скакалку						160	145	135	125	120
13	Выход силой в упор на одну руку на перекладине (кол.раз)	7	5	3	2	1					
14	Рывок гири 16	30	25	20	15	10					

	кг (кол.раз)										
15	Толчок гири 16 кг (кол.раз)	25	20	16	10	8					
16	Колесо гимнастическое – вращение за 1 мин. в обе стороны (кол.раз)	16	14	8	6	5	12	10	8	6	4

Обязательные нормативы по ОПФ (юноши): бег 100 м, 1000 м, 3000 м, подтягивание.

Обязательные нормативы по ОПФ (девушки): бег 100 м, 500 м, 2000 м, сгибание рук в упоре лежа.

Таблица определения итоговой оценки

№ п/п	Оценка	Средняя арифметическая сумма баллов
		I/ II курс
1	«Отлично»	3.0
2	«Хорошо»	2.0 3.0
3	«Удовлетворительно»	1.5

Оценка учащихся в баллах за выполнение нормативов суммируется и делится на количество этих нормативов. По среднему баллу определяется при выполнении всех зачетных требований дифференцированная оценка.

Учащихся, имеющих отклонения в здоровье и физическом развитии, преподаватель может освободить от выполнения отдельных упражнений, учитывая показанные ими результаты по остальным упражнениям.

Студенты подготовительной и специальной медицинской групп выполняют те же самые нормативы, но без учета времени.

Тестовые задания для оценки освоения учебной дисциплины ОК 1, ОК3, ОК4

Общие рекомендации по выполнению тестового задания:

-Время на подготовку и выполнение:

подготовка 5 мин.;

выполнение 20 мин.;

оформление и сдача 5 мин.;

всего 30 мин.

-Внимательно прочитайте задание, выберите правильный вариант ответа.

-Задание выполняется на бланке ответа и сдается для проверки преподавателю.

1. Способность противостоять утомлению при достаточно длительных нагрузках силового характера называется:

а. быстротой

б. гибкостью

в. силовой выносливостью

2. Нарушение осанки приводит к расстройству:

а. сердца, легких

б. памяти

в. зрения

3. Если во время игры в волейбол мяч попадает в линию, то:

а. мяч засчитан

б. мяч не засчитан

в. пере подача мяча

4. При переломе голени шину фиксируют на:

а. голеностопе, коленном суставе

б. бедре, стопе, голени

в. голени

5. К подвижным играм относятся:

а. плавание

б. бег в мешках

в. баскетбол

6. Скоростная выносливость необходима занятиях:

а. боксом

б. стайерским бегом

в. баскетболом

7. Оказывая первую доврачебную помощь при тепловом ударе необходимо:

а. окунуть пострадавшего в холодную воду

б. расстегнуть пострадавшему одежду и наложить холодное полотенце

в. поместить пострадавшего в холод

8. Последние летние Олимпийские игры современности состоялись в:

а. Лейк-Плесиде

б. Солт-Лейк-Сити

в. Пекине

9. В однодневном походе дети 16-17 лет должны пройти не более:

а. 30 км

б. 20км

в. 12 км

10. Энергия, необходимая для существования организма измеряется в:

а. ваттах

б. калориях

в. углеводах

11. Отсчет Олимпийских игр Древней Греции ведется с:

а. 776 г.до н.э.

б. 876 г..до н.э.

в. 976 г. до н.э.

12. Вид спорта, который обеспечивает наибольший эффект развития гибкости – это:

а. бокс

б. гимнастика

в. керлинг

13. Для опорного прыжка в гимнастике применяется:

а. батут

б. гимнастика

в. керлинг

14. Под физической культурой понимается:

а. выполнение физических упражнений

б. ведение здорового образа жизни

в. наличие спортивных сооружений

15. Кровь возвращается к сердцу по:

а. артериям

б. капиллярам

в. венам

16. Идея и инициатива возрождению Олимпийских игр принадлежит:

а. Хуан Антонио Самаранчу

б. Пьеру Де Кубертену

в. Зевсу

17. ЧСС у человека в состоянии покоя составляет:

а. от 40 до 80 уд\мин

б. от 90 до 100 уд\мин

в. от 30 до 70 уд\мин

18. Длина круговой беговой дорожки составляет:

а. 400 м

б. 600 м

в. 300 м

19. Вес мужской легкоатлетической гранаты составляет:

а. 600 г

б. 700 г

в. 800 г

20. Высота сетки в мужском волейболе составляет:

а. 243 см

б. 220 см

в. 263 см

Критерии оценивания тестовых заданий

За правильный ответ на вопросы выставляется положительная оценка – 1 балл.

За не правильный ответ на вопросы выставляется отрицательная оценка – 0 баллов.

Процент результативности (правильных ответов)	Оценка уровня подготовки	
	балл (отметка)	вербальный аналог
90 ÷ 100	5	отлично
80 ÷ 89	4	хорошо

70 ÷ 79	3	удовлетворительно
менее 70	2	неудовлетворительно

Шкала оценки образовательных достижений Эталон ответов к тестовым заданиям № задания	ответ	№ задания	ответ	№ задания	ответ	№ задания	ответ
1		6		11		16	
2		7		12		17	
3		8		13		18	
4		9		14		19	
5		10		15		20	

**Содержание и нормативы
дифференцированного зачёта по учебной дисциплине
ОГСЭ.03 «Физическая культура»**

**для групп, осваивающих Программу подготовки специалистов среднего звена
Оценка уровня физических способностей обучающихся**

Учебные нормативы по освоению навыков, умений, развитию двигательных качеств для обучающихся и студентов основной медицинской группы здоровья

№ п/п	Упражнение	Мужчины					Женщины				
		Оценка в баллах									
		5	4	3	2	1	5	4	3	2	1
1	Бег 100 м. (сек.)	13.4	13.7	14.0	14.6	15.0	15.6	16.0	16.5	17.2	17.7
2	Бег 1000 м., 500 м. (мин. сек.)	3.10	3.20	3.25	3.35	3.45	1.30	1.40	1.53	2.03	2.15
3	Бег 3000 м. 2000 м. (мин. сек.)	12.0 0	12.3 0	13.3 0	14.3 0	15.0 0	10.2 0	10.3 0	10.5 0	11.1 5	11.4 5
4	Бег на лыжах 2 км (мин. сек.)						10.5 0	12.0 0	13.2 0	13.5 0	15.1 0
5	Бег на лыжах 3 км (мин. сек.)	14.0 0	15.3 0	16.3 0	17.3 0	17.5 0	17.5 0	18.2 0	19.2 0	20.0 0	20.4 0
6	Бег на лыжах 5 км (мин. сек.)	23.3 0	25.3 0	26.3 0	28.0 0	29.3 0					
7	Стрельба	40	35	30	25	20	40	35	30	25	20

8	Метание гранаты 700г., 500 г.(м. см.)	42.0 0	38.0 0	35.0 0	32.0 0	25.0 0	27.0 0	25.0 0	22.0 0	19.0 0	17.0 0
9	Прыжок в длину: с разбега с места (м. см.)	480 260	450 240	430 230	410 215	400 200	380 205	360 195	350 190	340 185	330 175
10	Подтягивание – сгибание и разгибание рук в упоре лежа (раз)	15	13	11	9	7	25	20	17	14	10
11	Поднимание и опускание туловища из положения лежа (кол. раз)						60	50	40	30	20
12	Прыжки через гимнастическую скакалку						160	145	135	125	120
13	Выход силой в упор на одну руку на перекладине (кол.раз)	7	5	3	2	1					
14	Рывок гири 16 кг (кол.раз)	30	25	20	15	10					
15	Толчок гири 16 кг (кол.раз)	25	20	16	10	8					
16	Колесо гимнастическое – вращение за 1 мин. в обе стороны (кол.раз)	16	14	8	6	5	12	10	8	6	4

Дисциплина ОГСЭ 04 Безопасность жизнедеятельности 2.КОС текущего контроля

КОС оценки остаточных знаний по дисциплине ОГСЭ 04 Безопасность жизнедеятельности.

Пояснительная записка.

Цель- определения уровня знаний студентов , полученных в процессе обучения на занятиях по дисциплине **Безопасность жизнедеятельности** за учебный год.

В результате освоения дисциплины ОГСЭ 04 **Безопасность жизнедеятельности** обучающийся должен обладать предусмотренными ФГОС СПО

умениями:

-организовывать и проводить мероприятия по защите работающих и населения от негативных воздействий чрезвычайных ситуаций;

-предпринимать профилактические меры для снижения уровня опасностей различного вида и их последствий в профессиональной деятельности и быту;

-использовать средства индивидуальной и коллективной защиты от оружия массового поражения;

-применять первичные средства пожаротушения; ориентироваться в перечне военно-учетных специальностей и самостоятельно определять среди них родственные полученной специальности;

-применять профессиональные знания в ходе исполнения обязанностей военной службы на воинских должностях в соответствии с полученной специальностью;

-владеть способами бесконфликтного общения и саморегуляции в повседневной деятельности и экстремальных условиях военной службы;

-оказывать первую помощь пострадавшим;

знать:

-принципы обеспечения устойчивости объектов экономики, прогнозирования развития событий и оценки последствий при техногенных чрезвычайных ситуациях и стихийных явлениях, в том числе в условиях противодействия терроризму как серьезной угрозе национальной безопасности России;

-основные виды потенциальных опасностей и их последствия в профессиональной деятельности и быту, принципы снижения вероятности их реализации;

-основы военной службы и обороны государства;

-задачи и основные мероприятия гражданской обороны; способы защиты населения от оружия массового поражения;

-меры пожарной безопасности и правила безопасного поведения при пожарах;

-организацию и порядок призыва граждан на военную службу и поступления на нее в добровольном порядке;

-основные виды вооружения, военной техники и специального снаряжения, состоящих на вооружении (оснащении) воинских подразделений, в которых имеются военно-учетные специальности, родственные специальностям СПО;

-область применения получаемых профессиональных знаний при исполнении обязанностей военной службы;

-порядок и правила оказания первой помощи пострадавшим

компетенциями

- ОК 01. Выбирать способы решения задач профессиональной деятельности, применительно к различным контекстам;
- ОК 02. Использовать современные средства поиска, анализа и интерпретации информации и информационные технологии для выполнения задач профессиональной деятельности;
- ОК 03. Планировать и реализовывать собственное профессиональное и личностное развитие, предпринимательскую деятельность в профессиональной сфере, использовать знания по правовой и финансовой грамотности в различных жизненных ситуациях;
- ОК 04. Эффективно взаимодействовать и работать в коллективе и команде;
- ОК 05. Осуществлять устную и письменную коммуникацию на государственном языке Российской Федерации с учетом особенностей социального и культурного контекста;
- ОК 06. Проявлять гражданско-патриотическую позицию, демонстрировать осознанное поведение на основе традиционных российских духовно-нравственных ценностей, в том числе с учетом гармонизации межнациональных и межрелигиозных отношений, применять стандарты антикоррупционного поведения;
- ОК 07. Содействовать сохранению окружающей среды, ресурсосбережению, применять знания об изменении климата, принципы бережливого производства, эффективно действовать в чрезвычайных ситуациях;
- ОК 08. Использовать средства физической культуры для сохранения и укрепления здоровья в процессе профессиональной деятельности и поддержания необходимого уровня физической подготовленности;
- ОК 09. Пользоваться профессиональной документацией на государственном и иностранном языках.

Формы текущего контроля успеваемости Тестирование, индивидуальные задания, защита рефератов, участие в семинарских занятиях, выполнение заданий к зачёту

Оценка текущего контроля носит комплексный характер и включает в себя результаты прохождения всех оценочных мероприятий, проходивших в течение освоения программы дисциплины ОГСЭ 04 Безопасность жизнедеятельности

Оценочные средства для текущего контроля

Вопросы для устного опроса: У.1-У8 ОК1-9

1. Правовые основы организации защиты населения РФ от ЧС.
2. Основные положения Федерального закона РФ «О защите населения и территорий от чрезвычайных ситуаций природного и техногенного характера».
3. Чрезвычайные ситуации (ЧС) природного, техногенного и военного
4. характера, их классификация и последствия
5. Единая государственная система предупреждения и ликвидации чрезвычайных ситуаций (РСЧС), её организация и функционирование.
6. Меры безопасности населения , оказавшегося на территории военных действий.
7. Причины опасных ситуаций и производственных травм.
8. Защита от поражения током.
9. Правила поведения при сигнале «Внимание всем».

10. Понятия «экстремизм», «терроризм», «криминальные действия», их положение в правовом поле РФ.
11. Предполетный контроль пассажиров и грузов.
12. Угрозы национальной безопасности России.
13. Состав и структура Вооруженных Сил Российской Федерации.
14. Начало, срок, окончание военной службы. Увольнение с военной службы.
15. Сущность, виды и характеристика конфликтов в воинских коллективах.
16. Общие правила и порядок оказания первой медицинской помощи.

Тест-задание:

1. Как действовать по сигналу «Внимание всем!»?
 - а). Надеть средства защиты и покинуть помещение.
 - б). Включить радио, телевизор и прослушать информацию.**
 - в). Быстро направиться в укрытие.
2. Что такое чрезвычайная ситуация?
 - а) особо сложное социальное явление
 - б) определенное состояние окружающей природной среды
 - в) обстановка на определенной территории, которая может повлечь за собой человеческие жертвы, ущерб здоровью, значительные материальные потери и нарушения условий жизнедеятельности.**
3. Чем характеризуется каждая ЧС?
 - а) Химической сущностью
 - б) физической сущностью
 - в) своими, только ей присущими причинами возникновения
 - г) особенностями воздействия на человека и среду обитания**
4. Как подразделяются ЧС по характеру источника?
 - а) на природные и техногенные**
 - б) на экологические
 - в) на биолого-социальные
 - г) на военные
5. Что является основным источником ЧС природного характера?
 - а) магнитные бури
 - б) антропогенное воздействие
 - в) стихийные бедствия**
 - г) биологические процессы
6. Как называется крупная авария, приведшая к человеческим жертвам?
 - а) беда
 - б) авария
 - в) коллапс
 - г) катастрофа**
7. Что представляет собой транспортная авария?
 - а) уничтожение и повреждение транспортных сооружений и средств
 - б) происшествие, повлекшее за собой уничтожение и повреждение транспортных сооружений и средств или ущерб окружающей среде**
 - в) происшествие, повлекшее за собой причинение пострадавшим тяжелых телесных повреждений
 - г) происшествие, повлекшее за собой гибель людей

8. Химическое оружие – это:

- а) **оружие массового поражения, действие которого основано на токсических свойствах некоторых химических веществ;**
- б) оружие массового поражения, действие которого основано на изменении состава воздушной среды в зоне заражения;
- в) оружие массового поражения, действие которого основано на применении биологических средств.

9. Какими путями отравляющие вещества (ОВ) проникают в организм человека:

- а) **в результате вдыхания заражённого воздуха, попадания ОВ в глаза, на кожу или при употреблении заражённой пищи и воды;**
- б) в результате их попадания на одежду, обувь и головные уборы;
- в) в результате их попадания на средства защиты кожи и органов дыхания.

10. Ядерное оружие – это:

- а) высокоточное наступательное оружие, основанное на использовании ионизирующего излучения при взрыве ядерного заряда в воздухе, на земле (на воде) или под землёй (под водой);
- б) оружие массового поражения, основанное на использовании светового излучения за счёт возникающего при взрыве большого потока лучистой энергии, состоящего из ультрафиолетовых, видимых и инфракрасных лучей;
- в) **оружие массового поражения взрывного действия, основанное на использовании внутриядерной энергии.**

11. Наибольшую опасность радиоактивные вещества представляют:

- а) **в первые часы после выпадения;**
- б) в первые сутки после выпадения;
- в) в течении трёх суток после выпадения.

12. Поражающими факторами ядерного взрыва являются:

- а) избыточное давление в эпицентре ядерного взрыва, заражённые отравляющими веществами и движущееся по направлению ветра; изменение состояния атмосферного воздуха;
- б) **ударная волна, световое излучение, проникающая радиация, радиоактивное заражение и электромагнитный импульс;**
- в) резкое повышение температуры окружающей среды, понижение концентрации в воздухе, самовозгорание веществ и материалов в зоне взрыва, резкое увеличение силы тока в электроприборах и электрооборудовании

Практические задания:

1. Поведение человека в аварийных ситуациях. Правила поведения при сигнале «Внимание всем»;
2. Средства пожаротушения и их практическое применение.

Критерии оценивания

Оценка «отлично» - обучающийся свободно применяет знания на практике; не допускает ошибок в воспроизведении изученного материала; выделяет главные положения в изученном материале и не затрудняется в ответах на видоизмененные вопросы; усваивает весь объем программного материала; отчетный материал оформлен аккуратно.

Оценка «хорошо» - обучающийся знает весь изученный материал; отвечает без особых затруднений на вопросы преподавателя; умеет применять полученные знания на практике; в ответах не допускает серьезных ошибок, легко устраняет определенные неточности с помощью дополнительных вопросов преподавателя; отчетный материал оформлен недостаточно аккуратно.

Оценка «удовлетворительно» - обучающийся усвоил основной материал, но испытывает затруднения при его самостоятельном воспроизведении и требуются дополняющие вопросы преподавателя; отчетный материал оформлен не аккуратно.

Оценка «неудовлетворительно» - обучающийся имеет отдельные представления об изучаемом материале, но все, же большая часть не усвоена; отчетный материал не оформлен.

**КОС промежуточной аттестации
КОС дифференцированного зачета дисциплины Безопасность
жизнедеятельности**

Оценочные средства для промежуточного контроля

Пояснительная записка

Цель определения итогового уровня знаний студентов , полученных в процессе обучения на занятиях в семестре по дисциплине **Безопасность жизнедеятельности**

**Оценочные средства промежуточной аттестации
(дифференцированный зачет)**

Вопросы для устного ответа:

1. Основные понятия и определения безопасности жизнедеятельности..
2. Взаимодействия человека со средой.
3. Правовые основы организации защиты населения РФ от ЧС.
Единая государственная система предупреждения и ликвидации чрезвычайных ситуаций (РСЧС), её организация и функционирование.
4. . Министерство по чрезвычайным ситуациям (МЧС)РФ-задачи, состав, силы и средства ,опыт работы в ЧС
5. Гражданская оборона , как составляющая часть РСЧС- задачи, состав, силы и средства ,опыт работы в ЧС
6. Мероприятия гражданской обороны.
7. Причины возникновения ЧС.
8. Чрезвычайные ситуации природного и техногенного характера.
9. План эвакуации.
- 10.Применение коллективных и индивидуальных средств защиты.
- 11.Меры безопасности населения , оказавшегося на территории военных действий.
12. Современные средства поражения, поражающие факторы.
- 13.. Оружие массового поражения: обычное
- 14.Современные средства поражения Оружие массового поражения: ядерное.
- 15.Оружие массового поражения: химическое, бактериологическое, биологическое,

16. Последствия ЧС для человека, производственной, природной и бытовой среды.
 17. Причины опасных ситуаций и производственных травм.
 18. Влияние на организм человека химических веществ, магнитных полей,
 19. Влияние на организм человека электромагнитных излучений, инфракрасных и лазерных излучений.
 20. Электрическая и пожарная безопасность на производстве.
 21. Требования к искусственному производственному освещению.
 22. Защита от поражения током.
 23. Средства защиты от шума и вибрации.
 24. Безопасность применения компьютерного оборудования.
 25. Микроклимат в производственных помещениях.
 26. Понятия «экстремизм», «терроризм», «криминальные действия», их положение в правовом поле РФ.
 27. Правила поведения человека, попавшего в заложники.
 28. Участие Вооружённых Сил Российской Федерации в пресечении международной террористической деятельности за пределами страны.
 29. Роль и место гражданской обороны в противодействии терроризму
 30. Контртеррористическая операция и условия её проведения.
 31. Правовой режим контртеррористической операции.
 32. Участие Вооружённых Сил Российской Федерации в пресечении международной террористической деятельности за пределами страны
 33. Меры безопасности на воздушном транспорте. Охрана авиапредприятий.
 34. Средства контроля пассажиров.
 35. Состав и структура Вооружённых Сил Российской Федерации.
 36. Военная служба- особый вид государственной службы.
 37. Юридическая ответственность военнослужащих. Социальное обеспечение военнослужащих.
 38. Правовой статус военнослужащих.
 39. Военские должности и звания военнослужащих.
 40. Понятие и сущность воинской обязанности. Воинский учет граждан.
 41. Прохождение военной службы по призыву, военная служба по контракту, альтернативная военная служба.
 - 42.. Общая характеристика межличностных взаимоотношений между военнослужащими. Сущность, виды и характеристика конфликтов в воинских коллективах.
 43. Правовые основы оказания первой медицинской помощи.
 44. Первая помощь при различных повреждениях и состояниях организма.
- Первая помощь при переломах, кровотечениях, ожогах, обморок

Критерии оценки:

Все верные ответы берутся за 100%

«отлично» - 90% и более

«хорошо» - 89%- 70%

«удовлетворительно» - 69%-50%

«неудовлетворительно» - менее 50%

Оценка за дифференцированный зачет выставляется с учетом результатов учебных сборов.

Вопросы к темам учебного сбора:

1. Основные задачи, формы и методы военно-патриотического воспитания молодежи (воинов); (Знание основ государственной системы, российского законодательства, нравственное воспитание- целенаправленное воздействие на личность с целью формирования нравственного сознания, развития нравственных чувств, выработки навыков и умений нравственного поведения.)
2. Подготовка призывников до призыва на военную службу.
3. Цели учебных сборов.
4. Прохождение медицинского освидетельствования.
5. Воинские уставы ВС РФ. Общевоинские уставы ВС РФ. Боевые уставы видов (родов)ВС РФ.
6. Дисциплинарный устав ВС РФ. Основные положения.
7. Устав гарнизонной, комендантской и караульной службы ВС РФ. Основные положения.
8. Устав внутренней службы ВС РФ. Основные положения.
9. Порядок приема и сдачи дежурства дежурным по роте.
10. Обязанности дежурного по роте.
11. Понятие воинская дисциплина, определение и требования.
12. Форма доклада.(например: «Товарищ преподаватель. 1-й взвод на занятие по общевоинским уставам прибыл. По списку 25, все люди налицо (или: отсутствуют 3 человека - два в наряде и один в госпитале). Заместитель командира взвода студент Петров»).
13. Строевой устав ВС РФ. Положения.
14. Предварительная команда
15. Исполнительная команда.
16. Строевые приемы и движения без оружия индивидуально.
17. Строевые приемы и движения без оружия в составе отделения взвода).
18. Боевой устав ВС РФ.
19. Отделение в обороне.
20. Отделение в наступлении.
21. Передвижения на поле боя.

Показатели и оценка за выполнение норматива «Передвижение на поле боя (скрытое выдвижение к объектам противника)»

Категория обучаемых	Оценка по времени (секунд)		
	«отлично»	«хорошо»	«удовлетворительно»
Передвижение на поле боя перебежками (300 м)			
Военнослужащий	2 мин 20 с	2 мин 30 с	3 мин
Отделение	2 мин 45 с	3 мин	3 мин 30 с
Взвод	3 мин	3 мин 15 с	3 мин 45с

Рота (группа, батарея)	3 мин 10 с	3 мин 30 с	4 мин 10 с
Передвижение на поле боя переползанием по-пластунски (50м)			
Военнослужащий	1 мин 50 с	2 мин	2 мин 25 с
Отделение	2 мин	2 мин 10с	2 мин 35 с
Взвод	2 мин 10 с	2 мин 20 с	2 мин 50 с
Рота (группа, батарея)	2 мин 20 с	2 мин 30 с	3 мин
Передвижение на поле боя перебежками и переползанием по-пластунски (15 мин+15 мин)			
Военнослужащий	40 с	45 с	55 с
Отделение	45 с	50 с	60 с

19. Средства индивидуальной защиты и пользование ими.

20. Способы действий личного состава в условиях радиационного, химического и биологического заражения.

21. Правила пользования противогазом и респиратором.

22. Способы надевания ОЗК. .

Выполнения нормативов: «Надевание противогаза или респиратора» и «Надевание общевойскового защитного комплекта и противогаза

Категория обучаемых	Оценка по времени (секунд)		
	«отлично»	«хорошо»	«удовлетворительно»
Военнослужащий	7/11	8/12	10/14
Расчет (отделение)	8/12	9/13	11/15
Взвод	9/13	10/14	12/17

23. Автомат Калашникова. Положение частей и механизмов до заряжания.

24. АК -74-работа частей и механизмов при заряжании.

25. Возможные задержки и неисправности, возникающие при стрельбе, и способы их устранения .

25. Сборка – разборка АК-74.

Показатели и оценка за выполнение норматива: «Неполная разборка оружия»

Вид оружия	Оценка по времени (секунд)

	«отлично»	«хорошо»	«удовлетворительно»
Автомат	15	17	19

26.Порядок определения оценки за выполнения нормативов по огневой подготовке:

Если норматив отрабатывается в процессе обучения несколько раз, то оценка за его выполнение определяется по последнему показанному результату или по результату контрольной попытки.

Индивидуальная оценка обучаемому за выполнение нескольких нормативов по огневой подготовке определяется по оценкам, полученным за выполнение каждого норматива, и считается:

«отлично»	если не менее 90% проверенных нормативов оценены положительно, при этом не менее 50% нормативов оценено «отлично»
«хорошо»	если не менее 80% проверенных нормативов оценены положительно, при этом не менее 50% нормативов оценены не ниже «хорошо»
«удовлетворительно»	если не менее 70% нормативов оценены положительно, а при оценке по трем нормативам положительно оценены два, один из них – не ниже «хорошо»
«неудовлетворительно»	если не выполнены условия на оценку «удовлетворительно»

27. Наставление по физической культуре и спорту ВС РФ.

28. Проведение разминки перед выполнением заданий по физической подготовке.

29.Основные команды, подаваемые при проведении занятий по физической подготовке.

Дисциплина ОГСЭ 05 Основы философии; 2.КОС текущего контроля

КОС оценки остаточных знаний по дисциплине ОГСЭ 05 Основы философии Пояснительная записка.

Цель- определения уровня знаний студентов , полученных в процессе обучения на занятиях по дисциплине Основы философии за учебный год.

В результате освоения дисциплины ОГСЭ 01 Основы философии обучающийся должен обладать предусмотренными ФГОС СПО

умениями:

У.1.Ориентироваться в наиболее общих философских проблемах бытия, познания, ценностей, свободы и смысла жизни как основах формирования культуры гражданина и будущего специалиста;

знаниями:

З.1 Основные категории и понятия философии;

- 3.2 Роль философии в жизни человека и общества;
- 3.3 Основы философского учения о бытии;
- 3.4 Сущность процесса познания;
- 3.5 Основы научной, философской и религиозной картин мира;
- 3.6 Об условиях формирования личности, свободе и ответственности за сохранение жизни, культуры, окружающей среды.
- 3.7 О социальных и этических проблемах, связанных с развитием и использованием достижений науки, техники и технологий.

компетенциями

- ОК 01. Выбирать способы решения задач профессиональной деятельности, применительно к различным контекстам;
- ОК 02. Использовать современные средства поиска, анализа и интерпретации информации и информационные технологии для выполнения задач профессиональной деятельности;
- ОК 03. Планировать и реализовывать собственное профессиональное и личностное развитие, предпринимательскую деятельность в профессиональной сфере, использовать знания по правовой и финансовой грамотности в различных жизненных ситуациях;
- ОК 04. Эффективно взаимодействовать и работать в коллективе и команде;
- ОК 05. Осуществлять устную и письменную коммуникацию на государственном языке Российской Федерации с учетом особенностей социального и культурного контекста;
- ОК 06. Проявлять гражданско-патриотическую позицию, демонстрировать осознанное поведение на основе традиционных российских духовно-нравственных ценностей, в том числе с учетом гармонизации межнациональных и межрелигиозных отношений, применять стандарты антикоррупционного поведения;
- ОК 07. Содействовать сохранению окружающей среды, ресурсосбережению, применять знания об изменении климата, принципы бережливого производства, эффективно действовать в чрезвычайных ситуациях;
- ОК 08. Использовать средства физической культуры для сохранения и укрепления здоровья в процессе профессиональной деятельности и поддержания необходимого уровня физической подготовленности;
- ОК 09. Пользоваться профессиональной документацией на государственном и иностранном языках.

Формы текущего контроля успеваемости Тестирование, индивидуальные задания, защита рефератов, участие в семинарских занятиях, выполнение заданий к зачёту

Оценка текущего контроля носит комплексный характер и включает в себя результаты прохождения всех оценочных мероприятий, проходивших в течение освоения программы дисциплины ОГСЭ 01 Основы философии

Оценочные средства для текущего контроля

Типовые задания для оценки знаний 31, 32, 33, 34, 35, умений У1, общих компетенций ОК2, ОК3, ОК4, ОК5

Раздел 1. Основы философского знания. Тема 2. Философия Античного мира и Средних веков

1. Соотнесите философа и элемент, который он считал первоосновой мира:

1	Анаксимен	А	Апейрон
2	Демокрит	Б	Вода
3	Гераклит	В	Атом
		Г	Огонь
		Д	воздух

2. Соотнесите философскую школу и ее представителя:

1	Милетская школа	А	Фалес
2	Элейская школа	Б	Левкипп
3	Школа атомистов	В	Анаксимандр
		Г	Демокрит
		Д	Парменид
		Е	Анаксимен
		Ж	Зенон

3. Соотнесите философское направление и идею, которая к нему относилась:

1	Стоики	А	Аскетизм
2	Киники	Б	Сомнение, критика
3	Киренаики	В	Чувственность, удовольствие, наслаждение
4	Скептики	Г	Спокойствие, невозмутимость, бесстрашие

4. Продолжите. Слова «человек есть мера всех вещей...» принадлежат...

5. Назовите основные идеи философии Сократа.

Эталон ответа Тест № 3. Философия Античного мира и Средних веков

1 вариант

1 – 1-Д, 2-В, 3-Г

2 – 1-А, В, Е, 2-Д, Ж, 3-Б, Г

3 – 1-Г, 2-А, 3-В, 4-Б

4 – Протагор

5 – идеи Сократа

Раздел 1. Основы философского знания. Тема 3. Философия Нового и Новейшего времени

1. Выделите основные характеристики философии XVII в.:

а) механицизм; б) гуманизм; в) атеизм; г) пантеизм; д) метафизический материализм; е) социоцентризм; ж) наукоцентризм.

2. Закончите определение: «Механицизм – это...», выбрав из списка правильные характеристики:

а) система воззрений, признающая право человека на свободу, счастье и развитие своих способностей;

б) культ конструктивных возможностей науки;

в) мировоззрение, в рамках которого вся совокупность природных и социальных явлений объясняется на основе законов механики.

3. Назовите основное утверждение эмпиризма: а) разум играет определяющую роль в познании;

б) источником истинного знания является вера и мистический опыт;

в) основным источником знания является опыт; г) высший вид познания – это интуиция.

4. Определите хронологические рамки немецкой классической философии:

а) XIX в.;

б) середина XVIII–XIX в.;

в) середина XVII–вторая половина XVIII в.; г) середина XX в.

Эталоны ответа:

1. (а, д, ж); 2. (в); 3. (в); 4. (б)

2. Вопросы и задания для устного собеседования.

Типовые задания для оценки знаний 31, 32, 33, 34, 35, умений У1, общих компетенций ОК2, ОК3, ОК4, ОК5

Раздел 1. Основы философского знания. Тема 1. Введение. Предмет философии, ее место и роль в жизни человека и общества

«Философия есть познание, достигаемое посредством правильного рассуждения».

«Это должна быть наука, исследующая первые начала и причины». «... Философия составляет своеобразный способ мышления, такой способ, благодаря которому оно становится познанием, и познанием посредством понятий».

«Вся философия подобна как бы дереву, корни которого – метафизика, ствол – физика, ветви, исходящие из этого ствола, - все прочие науки, сводящиеся к трем главным: медицине, механике и этике... Подобно тому, как плоды собираются не с корней и не со ствола дерева, а с концов его ветвей, так и особая полезность философии зависит от тех ее частей, которые могут быть изучены только под конец».

«Философия – наука о науке вообще».

«Философия учит нас все отыскивать в «Я». Впервые через «Я» входит порядок и гармония в мертвую и бесформенную природу».

Поразмыслите над этими высказываниями различных философов и выделите поле философских проблем, специфику философии. Какие философские позиции (направления) обозначены в приведенных суждениях? В чем их принципиальное различие?

Каково предназначение философии? Назовите ее функции.

Раздел 1. Тема 4. Русская философия

Каковы особенности русской философии?

Каковы особенности русской философии?

Западники и славянофилы. Общие черты и различия.

Каковы главные особенности философии В.С.Соловьёва?

Каковы главные особенности философии Н.А.Бердяева?

Каковы основные направления развития советской философии?

В чём значение русской философии?

3.Подготовка презентации.

Типовые задания для оценки знаний 31, 32, 34, 35, 36, 37, умений У1, общих компетенций ОК2, ОК3, ОК4, ОК5

Раздел 1.Тема 2. Философия Античного мира и Средних веков

Темы презентаций

Космоцентризм как основа философии Древней Греции.

Жизнь и философия Сократа.

Учение Платона о государстве и обществе

Учение Платона о бытие, душе и познании

Проблемы логики и теории познания в философии Аристотеля.

Раздел 1.Тема 3. Философия Нового и Новейшего времени

Темы презентаций

Социальные утопии Т. Мюнцера, Т. Мора, Т. Кампанеллы.

Антропоцентризм и гуманизм философии Возрождения.

Этика М. Монтеня и Э. Роттердамского.

Эмпиризм и рационализм философии Нового времени.

Этическая теория Иммануила Канта.

Идея сверхчеловека в произведении Ф. Ницше «Так говорил Заратустра».

4. Знание основных терминов и понятий по философии.

Типовые задания для оценки знаний 31, 32, 33, 34, 35, умений У1, общих компетенций ОК2, ОК3, ОК4, ОК5

Объясните значение терминов.

Раздел 1. Основы философского знания. Тема 2. Философия Античного мира и Средних веков

Космоцентризм, субстанция, бытие, диалектика, релятивизм, объективный идеализм, атараксия, креационизм, номинализм, реализм, антропоцентризм, гуманизм, пантеизм, натурфилософия, теоцентризм, материализм, гелиоцентризм.

Раздел 2. Тема 7. Проблемы человека в философии. Личность ее свобода и ответственность. Философия бытия мира и человека.

Механицизм, универсум, деизм, эмпиризм, рационализм, индукция, дедукция, субстанция, априоризм, категорический императив, панлогизм, диалектика, «антропологический материализм». аналитическая философия, верификация, воля.

Соотнесите философский термин и его определение

Раздел 1. Основы философского знания. Тема 3. Философия Нового и Новейшего времени

Термины	Определения
1. Гносеология	1. Учение, отрицающее познание мира. Оно считает, что познающий субъект не может выйти за пределы своих ощущений и мир остается непознанным. Истина недостижима.
2. Эмпиризм	2. Такая форма отношения человека к миру, при которой основой человеческого познания выступают понятия, логика и доказательность
3. Идеализм	3. Важнейший раздел философии, изучающий познание

	мира, его сущность, способы, методы и формы познания
--	--

Эталон ответа: 1 - 3; 2 – 7; 3 – 6;

5. Написание реферата.

Типовые задания для оценки знаний 31, 32, 33, 34, 35, 36, 37, умений У1, общих компетенций ОК1, О2, ОК3, ОК4, ОК5

Раздел 1. Основы философского знания. Тема 1. Введение. Предмет философии, ее место и роль в жизни человека и общества

Темы рефератов:

Предназначение и смысл философии.

Мифология и философия.

Философия и религия.

Раздел 1. Основы философского знания. Тема 2. Философия Античного мира и Средних веков

Темы рефератов:

Диалектика и метафизика.

Проблемы логики и теории познания в философии Аристотеля.

Оппозиция номинализма и реализма в средневековой философии.

Фома Аквинский: учение о человеке.

Раздел 2. Тема 7. Проблемы человека в философии. Личность ее свобода и ответственность. Философия бытия мира и человека.

Темы рефератов:

«Философия жизни»: закон науки и судьба.

Э. Гуссерль о кризисе европейского человечества и философии.

М. Вебер об интуитивизме и натурализме в гуманитарных науках.

Неопозитивизм и постпозитивизм: основные проблемы.

6. Практическое занятие.

Типовые задания для оценки знаний 31, 35, 36, 37, умений У1, общих компетенций ОК1, ОК2, ОК3, ОК4, ОК5, ОК6, ОК7, ОК8

Раздел 1. Основы философского знания Тема 2. Философия Античного мира и Средних веков.

Семинар по теме: «Расцвет Древнегреческой философии»

1. Что такое мировоззрение?
2. Каково соотношение мировоззрения и философии?
3. Каковы исторические типы мировоззрения?
Дайте краткую характеристику. В чем их отличие от философии?
4. Как формируется основной вопрос философии и в чем состоит его мировоззрение и методологическое значение?
5. Как вы понимаете рассуждение Эпикура (341-270г.г. до н. э.): «Пусть никто, пока он молод, не занят философией».
6. Почему изучение философии необходимо специалисту любой отрасли знания: авиационному механику, инженеру, врачу, агроному и т.д.?

Раздел 1. Тема 4. Русская философия

Семинар по теме: «Тенденции в развитии современной русской философии»

Заполните таблицы

Основные этапы развития русской философии

Основные этапы русской философии	Временные рамки	Актуальные проблемы
----------------------------------	-----------------	---------------------

2. Основные представители русской философии конца XIX – нач. XX вв.

Представитель	Философская концепция, идея	Основные категории	Произведения
---------------	-----------------------------	--------------------	--------------

Раздел 2. Тема 8. Общество, цивилизация, культура и человек

Семинар по теме: «Философия техники и гражданской авиации»

1. Верно ли, что наука и техника выступают как одна из форм деятельности человека по практическому изменению мира? Обоснуйте свой ответ.
2. В чем сущность научно-технического прогресса?
3. Что такое техника? Что она может дать человеку и чего она лишает его?
4. Каково проблемное поле философии техники?
5. Обозначьте предмет технического знания.
6. Какова природа технического знания? Какие объекты оно исследует?
7. Какие цели ставит перед собой?
8. Охарактеризуйте этапы эволюции взаимоотношений техники и науки.

7. Оценка заданий по работе с информацией, документами.

Типовые задания для оценки знаний 31, 32, 33, 34, 35, 36, 37, умений У1, общих компетенций ОК1, ОК2, ОК3, ОК4, ОК5

Раздел 1. Основы философского знания. Тема 2. Философия Античного мира и Средних веков

Прочитать документы ответить на вопросы к документам.

Первоисточники:

1. Аристотель « Политика », раздел 4 (извлечения)

1. Какая же форма государственного устройства наилучшая?

2. (...) Если в нашей « Этики » удачно сказано, что та жизнь блаженная, при которой нет препятствий к осуществлению добродетели, что добродетель есть середина (между двумя крайностями), то нужно признать, что наилучшей жизнью будет именно « средняя » жизнь, такая жизнь, при которой « середина » может быть достигнута каждым индивидом.

3. (...) В каждом государстве мы встречаем три класса граждан : очень зажиточные, крайне неимущие и третьи, стоящие в середине между теми и другими. Так как, по общепринятому мнению, умеренность и середина – наилучшее (между двумя крайностями), то, очевидно, и средний достаток у всех благ всегда лучше.

1. (...) Государство стремится всего более к тому, чтобы все в нем были равны и одинаковы, а равенство и однообразие свойственны преимущественно людям « средним ». Таким образом, исходя из естественного, по нашему утверждению , состава государства неизбежно следует, что государство , состоящие из « средних » людей, будет иметь и наилучший государственный слой.

Вопросы и задания к документу:

1. Выделите черты наилучшего, по Аристотелю, устройства государства.

2. Какой слой населения Аристотель считал опорой государства и почему?

3. Выразите свое отношение к идеям Аристотеля об устройстве государства.

Раздел 2. Тема 5. Учение о бытии.

Прочитать документы ответить на вопросы к документам.

а) «Материя, как таковая, — это чистое сотворение мысли и абстракция. Мы абстрагируемся до качественных отличий вещей, когда «объединяем их, как телесно существующие, под понятие материи. Материя как таковая, в отличие от вполне существующих материй, не является таким образом, чем-то чувственно существующим».

б) «Материя есть философская категория для обозначения объективной реальности, которая дана человеку в ощущениях его, которая копируется, фотографируется, отображается нашими ощущениями, существуя независимо от них».

Вопросы и задания к документу:

Во всем ли совпадают взгляды авторов на «материю» (судя по приведенным выше высказываниям)?

Если допустить, что перед Вами не два высказывания, а одно (одного автора, на один и тот же предмет), то не найдете ли Вы в нем каких-нибудь противоречий?

8.Выполнение заданий проблемного характера.

Типовые задания для оценки знаний 31, 32, 33, 34, 35, 36, 37, умений У1, общих компетенций ОК2, ОК3, ОК4, ОК5

Раздел 2. Тема 7. Проблемы человека в философии. Личность ее свобода и ответственность.

Проанализируйте высказывание:

1. Каждая гуманитарная дисциплина оперирует понятием «человек», обращая внимание на человеческое поведение в той области, на которой сосредотачивает свое внимание. Р. Дарендорф описывает несколько таких моделей: «экономического человека», как «потребителя, тщательно взвешивающего полезные стороны и стоимость своей покупки», «психологического человека» как человека, который, «даже если всегда делает добро, в то же время всегда может хотеть сделать зло, мотивы поведения которого скрыты...», социологического человека», который для автора – «носитель

социально предопределенной роли...»

Что в человеке интересует философскую антропологию? В чем специфика

философско-антропологического знания? В ответ на какие специфические нужды общества оно появилось?

Раздел 2. Тема 8. Общество, цивилизация, культура и человек.

Вы знаете, что является объективным критерием прогресса. Какие критерии прогресса называют авторы приведенных высказываний? Согласны ли Вы с их точкой зрения? Аргументируйте свой ответ.

Н.Г. Чернышевский: «Прогресс основывается на умственном развитии; коренная сторона его прямо и состоит в успехах и развитии знаний. Приложением лучшего знания к разным сторонам практической жизни производится прогресс и в этих сторонах... Стало быть, основная сила прогресса – наука; успехи прогресса соразмерны степени совершенства и степени распространенности знаний».

А.И. Герцен: «Прогресс человека – процесс содержания мысли»; «Прогресс – неотъемлемое свойство созидательного развития, которое не прерывалось; это деятельная память и усовершенствование людей общественной жизнью».

Критерии оценки выполнения работы на практических занятиях.

Оценка «отлично» - обучающийся свободно применяет знания на практике; не допускает ошибок в воспроизведении изученного материала; выделяет главные положения в изученном материале и не затрудняется в ответах на видоизмененные вопросы; усваивает весь объем программного материала; материал оформлен аккуратно.

Оценка «хорошо» - обучающийся знает весь изученный материал; отвечает без особых затруднений на вопросы преподавателя; умеет применять полученные знания на практике; в ответах не допускает серьезных ошибок, легко устраняет определенные неточности с помощью дополнительных вопросов преподавателя; материал оформлен недостаточно аккуратно.

Оценка «удовлетворительно» - обучающийся усвоил основной материал, но испытывает затруднения при его самостоятельном воспроизведении и требуются дополняющие вопросы преподавателя; материал оформлен не аккуратно.

Оценка «неудовлетворительно» - обучающийся имеет отдельные представления об изучаемом материале, но все же большая часть не усвоена; материал не оформлен.

Критерии оценки самостоятельной (аудиторной и внеаудиторной) работы

Оценка «отлично» - обучающийся свободно применяет знания на практике; не допускает ошибок в воспроизведении изученного материала; выделяет главные положения в изученном материале и не затрудняется в ответах на видоизмененные вопросы; усваивает весь объем программного материала; материал оформлен аккуратно.

Оценка «хорошо» - обучающийся знает весь изученный материал; отвечает без особых затруднений на вопросы преподавателя; умеет применять полученные знания на практике; в ответах не допускает серьезных ошибок, легко устраняет определенные неточности с помощью дополнительных вопросов преподавателя; материал оформлен недостаточно аккуратно.

Оценка «удовлетворительно» - обучающийся усвоил основной материал, но испытывает затруднения при его самостоятельном воспроизведении и требуются дополняющие вопросы преподавателя; материал оформлен не аккуратно.

Оценка «неудовлетворительно» - обучающийся имеет отдельные представления об изучаемом материале, но все, же большая часть не усвоена; материал не оформлен.

Оценочные средства для промежуточной аттестации

Аттестация проводится в форме дифференцированного зачета с защитой реферата.

Темы для рефератов

1. Место и роль философии в системе культуры.
2. Философия и искусство.
3. Проблема плюрализма в философии.
4. Философия, религия, атеизм.
5. Сциентизм и антисциентизм в философии.
6. Философские аспекты естествознания.
7. От мифа к логосу: рождение философии.
8. Философская и научная картина мира XX века.
9. Философия и политика.
10. Личность философа (философия как образ жизни).
11. Формирование научных знаний в древнем Египте.
12. Философия Анаксагора.
13. Древняя стоя: поиски человеческого счастья.
14. Стихийная диалектика и учение о космосе Гераклита Эфесского.
15. Пифагорейский союз. Учение о числе и гармонии.
16. Философская школа элеатов. Проблема бытия. Апории Зенона.
17. Этика как учение о счастье в философии Эпикура. Его натурфилософские искания.
18. Философия стоицизма в Древнем Риме.
19. Философия неоплатонизма.
20. Становление христианской традиции. Античность и раннее христианство.
21. Божественное и человеческое в личности Христа.
22. Учение о человеке в христианской философии.
23. Неоплатонизм и аристотелизм в византийской философии.
24. Неортодоксальное богословие Средних веков: Сигер Брабантский, Роджер Бекон.
25. Арабская средневековая философия.
26. Средневековая картина мира.
27. Историсофия Иоахима Флорского.
28. Проблема веры и разума в средневековой философии.
29. Средневековые университеты.
30. Социальные утопии Т. Мюнцера, Т. Мора, Т. Кампанеллы.
31. Гуманизм Эразма Роттердамского.
32. Естественнонаучная и философская мысль Возрождения.
33. Воплощение философских идей в творчестве титанов эпохи Возрождения.

34. Философские идеи Г. Галилея.
35. «Теория идолов» Ф. Бэкона.
36. «Монадология» Г. Лейбница.
37. Социальная философия Ж.-Ж. Руссо.
38. Философский пантеизм Б. Спинозы. «Этика».
39. Субъективный идеализм Дж. Беркли и агностицизм Д. Юма.
40. Вольтер в истории французской и мировой культуры.
41. Механика и натурфилософия И. Ньютона.
42. Проблема субъекта и объекта в немецкой классической философии.
43. Этика И. Канта.
44. Философия права И. Канта.
45. Социальная философия И.Г. Фихте.
46. Философия творческого субъекта И.Г. Фихте
47. «Философия откровения» Ф.И. Шеллинга.
48. Философия Гегеля и развитие естествознания.
49. Социальная антропология К. Маркса.
50. Социальная философия П.Я. Чаадаева.
51. Философские воззрения революционных демократов.
52. Религиозно-философские взгляды Ф.М. Достоевского и Л.Н. Толстого.
53. Консервативно-религиозная концепция К.Н. Леонтьева.
54. Философско-социологические теории народников.
55. «Общее дело» Н.Ф. Федорова.
56. Русский экзистенциализм. Н.А. Бердяев: судьба человека и смысл истории.
57. Философские концепции русского космизма.
58. Современные проблемы экологии, пути их решения.
59. Проблема внеземной жизни.
60. Современные представления о сущности, происхождении и развитии жизни на земле.
61. Эстетика и наука в концепциях «философии жизни».
62. Природа и общество: перспективы развития.
63. Эволюция жизни в философии А. Бергсона.
64. Жизнь как высшая ценность в трудах А. Швейцера.
65. Человек и природа в учении о ноосфере В.И. Вернадского.
66. Современные представления об уровнях организации материи.
67. Проблемы классификации форм движения материи.
68. Специфика социального времени и пространства.
69. Категория материи в современной философии и науке.
70. Информация как важнейшее свойство материи.
71. Диалектика и синергетика.
72. Неклассические формы диалектики в философии XX века.
73. Негативная диалектика франкфуртской школы.
74. Органическая диалектика и ее особенности в русской философии.
75. Диалектика и метафизика — два исторически сложившихся метода в философии.
76. Сознание и бессознательное в философии З. Фрейда.
77. Учение об архетипах К.Г. Юнга.

78. Индивидуальная психология А. Адлера.
79. Проблема сознание в феноменологических концепциях.
80. Категория сознания в философской концепции М.К. Мамардашвили.
81. Философские аспекты проблемы искусственного интеллекта.
82. Рациональное и иррациональное в познании.
83. Познание и творчество.
84. Понятие истины в современных философских концепциях.
85. Взаимосвязь языка, мышления и мозга.
86. Значение опыта в процессе познания.
87. Философия науки в XX веке. Основные проблемы и перспективы.
88. Основные этапы взаимодействия философии и науки.
89. Наука как социальный институт. Роль науки в современном мире.
90. Философия и физика. История и перспектива взаимодействия.
91. Смена парадигм в науке.
92. Человек как объект философского рассмотрения: исторический и логический аспекты.
93. Проблема жизни и смерти в духовном опыте человечества. Проблема бессмертия.
94. Феномен человека в русской философии.
95. Проблема смысла жизни в произведениях А. Камю.
96. Человек и машина. Научный прогноз.
97. Техника в трудах мыслителей Древней Греции и Рима.
98. Техника в трудах мыслителей Нового времени.
99. Философский анализ техники М. Хайдеггера.
100. Философский анализ техники К. Ясперса.
101. Философский анализ техники Х. Ортега-и Гассета.
102. Технологическая экспансия и полемика вокруг нее.
103. Деятельность Римского клуба по изучению глобальных проблем современности.
104. Современная философия техники: Л. Мамфорд, Ж. Эллюль.
105. Темы технологической агрессии в творчестве Н.А. Бердяева.
106. Технократическая концепция Т. Веблена и его последователей.
107. Концепция «технотронного общества» З. Бжезинского.
108. Концепция «постиндустриального общества» Д. Белла.
109. Критика технократического тоталитаризма в антиутопиях XX века.
110. Теория Д.М. Кейнса о принципах регулирования экономики.
111. Экономическое учение К. Маркса в труде «Капитал».

Итоговое тестирование (пример 2 варианта)

1. Философы К.Ясперс, Ж.-П.Сартр, А.Камю, Э.Хайдеггер относятся к направлению философской мысли:

- 1) Экзистенциализму;
- 2) неопозитивизму;
- 3) феноменологии;

4) фрейдизму.

2. В центре философии Конфуция находится проблема:

- 1) Бытия;
- 2) сосуществования человека и общества;
- 3) спасения души;
- 4) смерти.

3. Закон диалектики, раскрывающий направление развития:

- 1) Отрицания отрицания;
- 2) единство и борьба противоположностей;
- 3) переход количественных изменений в качественные;
- 4) сохранения и превращения энергии.

4. В познавательном процессе активной творческой стороной выступает ...

- 1) Идея;
- 2) сознание;
- 3) силлогизм;
- 4) методология.

5. Автором выражения: «Я мыслю, следовательно, существую» является философ Нового времени:

- 1) Дж.Локк;
- 2) Р.Декарт;
- 3) Ф.Бэкон;
- 4) Т.Гоббс.

6. Назовите раздел философского знания, возникший позже всех остальных:

Ответ: _____

7. Принцип «Подвергай все сомнению» характерен для функции философии:

- 1) Прогностическая;

- 2) аксиологическая;
- 3) критической;
- 4) мировоззренческой.

8. Искусство и теория понимания и интерпретации называется:

- 1) Майевтика;
- 2) аналитика;
- 3) диалектика;
- 4) герменевтика.

9. Направленное, качественное изменение:

Ответ: _____

10. Диалектику как искусство ведения философского спора понимал:

- 1) Демокрит;
- 2) Гегель;
- 3) Платон;
- 4) Сократ.

11. Какую проблему в античной философии, выдвинули представители Милетской школы?

- 1) Счастья;
- 2) первоначала;
- 3) человека.

12. Установите соответствие между понятиями и их определениями.

А) Глобальные проблемы	1) обособившаяся часть природного мира, развивающаяся по своим собственным законам
Б) Общество	2) совокупность жизненно важных проблем, затрагивающих человечество в

	целом
В) Географический детерминизм	3) представления о том, что географическая среда является определяющим фактором общественного развития
Г) Техносфера	4) мир, в котором живет современный человек

13. В _____ впервые в истории человеческого общества ставятся вопросы, которые можно отнести к философским: как возник мир, как он развивается, что такое жизнь и смерть, человек и вселенная.

- 1) Мифологии;
- 2) Истории;
- 3) юриспруденции;
- 4) менеджменте.

14. Основной рабочий метод Ф. Бэкона - это:

- 1) Индукции;
- 2) синтез;
- 3) анализ;
- 4) дедукция.

15. Достоверное знание о мире невозможно, утверждает:

- 1) Скептицизм;
- 2) рационализм;
- 3) атеизм;
- 4) эмпиризм.

16. Термин «Философия» переводится как:

- 1) Путь к истине;
- 2) любовь к мудрости;
- 3) мудрость;
- 4) учение о мудрости.

17. Основателем «теории элит» является ...

- 1) Вебер;
- 2) Паретто;
- 3) Дарендорф;
- 4) Витгенштейн.

18. Автором идеи «москва - третий рим» был:

- 1) Аввакум;
- 2) Филофей;
- 3) Нил Сорский.

19. Основателем даосизма в Китае был:

- 1) Мо-цзы;
- 2) Чжуан-цзы;
- 3) Лао-цзы;
- 4) Конфуций.

20. Исторический тип общества, основывающийся на определенном способе производства, - это ...

- 1) общественно-экономическая формация;
- 2) цивилизация;
- 3) политическая надстройка.

21. «Осевое Время истории» (по К. Ясперсу) – это ...

- 1) время возникновения мифологического мировоззрения;
- 2) время, когда одновременно и независимо друг от друга образовались духовные центры мировой цивилизации;

3) время возникновения религии.

22. _____ рассматривал природу в виде последовательных переходов от «материи» (пассивное начало) к «форме»:

- 1) Аристотель;
- 2) Лао-цзы;
- 3) Сократ;
- 4) Платон.

23. Славянофилы отстаивали идеи ...

- 1) Отсталости России от Запада;
- 2) господства славян в мире;
- 3) национальной самобытности России.

24. Важнейшими свойствами времени являются:

- 1) Необратимость;
- 2) одномерность;
- 3) длительность;
- 4) всё перечисленное.

25. Где изложены основные идеи брахманизма?

- 1) В Бхагавадгите;
- 2) в Упанишадах;
- 3) в Книге перемен.

26. Сущность деизма состоит в:

- 1) сведение роли Бога к творению
- 2) растворению Бога в природе
- 3) признаки постоянного вмешательства Бога в процессы, происходящие в человеческом обществе

27. Представителем субъективного идеализма является :

- 1) Дж.Локк
- 2) Дж.Беркли
- 3) Ф.Бекон

28.Согласно Ф.Бэкону , любое познание должно:

- 1) Руководствоваться метафизическими первопринципами
- 2) Пользоваться дедуктивными методами
- 3) Исходить от абстрактного к конкретному
- 4) Опирается на опыт и двигаться от единичного к общему

29.Особенности рационализма 17в. обусловила:

- 1) Политика
- 2) Эстетика
- 3) Экономика
- 4) Математика

30.Идея правового государства включает в себе положение о :

- 1) Разделении властей
- 2) Пагубности частной собственности
- 3) Недопустимости эксплуатации человека человеком
- 4) Приоритете общечеловеческих ценностей

ВАРИАНТ 2

1. Абсолютность, относительность, конкретность, объективность являются основными свойствами:

- 1) Теории;
- 2) пространства;
- 3) материи;
- 4) истины.

2. Глубокие качественные изменения в развитии каких-либо явлений природы, общества или познания, происходящие за относительно короткий период времени:

- 1) Реформа;
- 2) революция;
- 3) эволюция;
- 4) движение.

3. Утверждение: «Все сущее есть число» принадлежит древнегреческому мыслителю:

- 1) Пифагору;
- 2) Ксенофану;
- 3) Зенону;
- 4) Пармениду.

4. Античная философская школа, заложившая основы развития математики и геометрии – это

- 1) Софизм;
- 2) эпикуризм;
- 3) натурфилософия;
- 4) пифагорейская.

5. Мысленное или реальное разложение объекта на составные элементы:

Ответ: _____

6. Что такое онтология?

- 1) Учение о бытии;
- 2) учение о познании;
- 3) учение о ценностях.

7. Назначение философии заключается в следующем:

- 1) Способствовать интеллектуальному самоопределению личности;
- 2) формировать теоретический и практический разум человека;

- 3) углублять и расширять диапазон моральной ответственности;
- 4) всё вместе взятое.

8. Некоторое предположение о возможном закономерном порядке, о существенной связи между явлениями – это:

Ответ: _____

9. Философия – это (Выберите все правильные варианты ответов):

- 1) Форма интегрирующего мышления;
- 2) ядро мировоззрения;
- 3) наука;
- 4) методология познания.

10. Религию и философию объединяет то, что они ..

- 1) Базируются на разуме;
- 2) направлены на изучение мира в целом;
- 3) изучают фрагменты мира.

11. Для Демокрита начало всего сущего это:

- 1) Числа;
- 2) атомы;
- 3) ум;
- 4) огонь.

12. Установите соответствие между понятиями и их определениями:

А) эвдемонизм	1) учение, которое предписывает людям самоотречение, отказ от мирских благ и наслаждений
Б) аскетизм	2) учение, которое смысл человеческой жизни видит в получении наслаждения
В) гедонизм	3) утверждает сострадание к другим людям и готовность к самоотречению во имя блага и счастья

13. Предвосхищение деятельности и ее результата с точки зрения выработки идеалов, решений, программ, норм и плана предстоящей деятельности:

- 1) Опережение;
- 2) целеполагание;
- 3) прогнозирование;
- 4) предусмотрение.

14. Назовите имя известного философа Новую времени, автора знаменитого афоризма: «Знание – сила»:

- 1) Дж.Локк;
- 2) Т.Гоббс;
- 3) Ф.Бэкон;
- 4) Р.Декарт.

15. Глубоко усвоенные знания, ставшие частью собственного «Я», определяющие отношение человека к окружающему миру и мотивы его поведения, - это ...

- 1) Наука;
- 2) убеждения;
- 3) мировоззрение;
- 4) образование.

16. Основой буддийской философии является:

- 1) Освобождение от страданий;
- 2) связь человека и Бога;
- 3) связь человека и общества;
- 4) аскетизм.

17. Метафизика – это:

- 1) Учение о становлении мира из хаоса согласно единому принципу;

- 2) философская позиция, утверждающая наличие сверхъестественных сил, оказывающих влияние на жизнь человека и общества;
- 3) взгляд, согласно которому мир или отдельная его часть рассматриваются как неизменные, качественно постоянные;
- 4) наиболее фундаментальный раздел современной физики, исследующий вопросы о происхождении и строении Вселенной.

18. Диалектика – это ...

Критерии устного ответа на дифференцированном зачете.

Оценка **«ОТЛИЧНО»** - исчерпывающий, точный ответ, демонстрирующий хорошее знание вопроса, умение использовать критические материалы для аргументации и самостоятельных выводов; свободное владение научной терминологией; умение излагать материал последовательно, делать обобщения и выводы.

Оценка **«ХОРОШО»** - ответ, обнаруживающий хорошее знание и понимание учебного материала, умение анализировать, приводя примеры; умение излагать материал последовательно и грамотно. В ответе может быть недостаточно полно развернута аргументация, возможны отдельные недостатки в формулировке выводов; допускаются отдельные погрешности в речи.

Оценка **«УДОВЛЕТВОРИТЕЛЬНО»** - ответ, в котором материал раскрыт в основном правильно, но схематично или недостаточно полно, с отклонениями от последовательности изложения. Нет полноценных обобщений и выводов; допущены ошибки в речевом оформлении высказывания.

Оценка **«НЕУДОВЛЕТВОРИТЕЛЬНО»** - ответ обнаруживает незнание материала и неумение его анализировать; в ответе отсутствуют примеры; нарушена логика в изложении материала, нет необходимых обобщений и выводов; недостаточно сформированы навыки устной речи.

ЭТАЛОНЫ ОТВЕТОВ

Вариант 1	Вариант 2
1	4
2	2
1	1

2	4
2	Анализ
Философия техники	1
3	4
4	Гипотеза
Развитие	124
4	2
2	2
А-2 Б-4 В-3 Г-1	А-4 Б-1 В-2 Г-3
1	2
1	3
1	2
2	1
2	3
2	3
1	1
4	1
3	4
1	3
3	2
4	4
20	Истина
1	3
2	3
4	2
4	2
1	3
Вариант3	Вариант 4
2	2
1	4
1	1
2	4
Философия техники	1
2	Анализ
4	Гипотеза
3	4
4	2
Развитие	124
2	2
А-2 Б-4 В-3 Г-1	А-4 Б-1 В-2 Г-3
1	3

1	2
1	2
2	1
2	3
2	3
4	1
1	1
3	4
1	3
4	4
3	2
20	Истина
1	3
4	2
2	3
1	3
4	2

Результаты освоения дисциплины ОП.01 Математика, подлежащие проверке.

В результате освоения ОП.01 Математика обучающийся должен обладать предусмотренными ФГОС СПО следующими **умениями (У):**

У1. Решать прикладные задачи в области профессиональной деятельности.

знаниями (З):

31. Значение математики в профессиональной деятельности и при освоении профессиональной образовательной программы.

32. Основные математические методы решения прикладных задач в области профессиональной деятельности.

33. Основные понятия и методы математического анализа, дискретной математики, линейной алгебры, теории комплексных чисел, теории вероятностей и математической статистики.

34. Основы дифференциального и интегрального исчисления.

общими компетенциями (ОК): ОК 01.; ОК 02.; ОК 03.; ОК 05.

ОК 01. Выбирать способы решения задач профессиональной деятельности, применительно к различным контекстам;

ОК 02. Использовать современные средства поиска, анализа и интерпретации информации и информационные технологии для выполнения задач профессиональной деятельности;

ОК 03. Планировать и реализовывать собственное профессиональное и личностное развитие, предпринимательскую деятельность в профессиональной сфере, использовать знания по правовой и финансовой грамотности в различных жизненных ситуациях;

ОК 05. Осуществлять устную и письменную коммуникацию на государственном языке Российской Федерации с учетом особенностей социального и культурного контекста;

Оценочные материалы для текущего контроля успеваемости

Критерии оценки выполнения письменной работы на практических занятиях

Оценка «отлично» - обучающийся свободно применяет знания на практике; не допускает ошибок в воспроизведении изученного материала; выделяет главные положения в изученном материале и не затрудняется в ответах на видоизмененные вопросы; усваивает весь объем программного материала; материал оформлен аккуратно.

Оценка «хорошо» - обучающийся знает весь изученный материал; отвечает без особых затруднений на вопросы преподавателя; умеет применять полученные знания на практике; в ответах не допускает серьезных ошибок, легко устраняет определенные неточности с помощью дополнительных вопросов преподавателя; материал оформлен недостаточно аккуратно.

Оценка «удовлетворительно» - обучающийся усвоил основной материал, но испытывает затруднения при его самостоятельном воспроизведении и требуются дополняющие вопросы преподавателя; материал оформлен не аккуратно.

Оценка «неудовлетворительно» - обучающийся имеет отдельные представления об изучаемом материале, но все, же большая часть не усвоена; материал не оформлен.

4.2.2. Критерии оценки самостоятельной (внеаудиторной) работы

«Зачет» ставится, если обучающийся выполнил работу в полном объеме с соблюдением необходимой последовательности действий; проявил самостоятельность, в работе правильно и аккуратно выполняет все записи, таблицы, рисунки, чертежи, графики, вычисления; правильно выполняет анализ ошибок.

«Незачет» ставится, если обучающийся выполнил работу не полностью или объем выполненной части работы не позволяет сделать правильных выводов.

4.2.3. Критерии устного ответа.

Оценка **«ОТЛИЧНО»** - исчерпывающий, точный ответ, демонстрирующий хорошее знание вопроса, умение использовать критические материалы для аргументации и самостоятельных выводов; свободное владение научной терминологией; умение излагать материал последовательно, делать обобщения и выводы.

Оценка **«ХОРОШО»** - ответ, обнаруживающий хорошее знание и понимание учебного материала, умение анализировать, приводя примеры; умение излагать материал последовательно и грамотно. В ответе может быть недостаточно полно развернута аргументация, возможны отдельные недостатки в формулировке выводов; допускаются отдельные погрешности в вычислении (ошибки не грубые).

Оценка **«УДОВЛЕТВОРИТЕЛЬНО»** - ответ, в котором материал раскрыт в основном правильно, но схематично или недостаточно полно, с отклонениями от последовательности решения. Нет полноценных обобщений и выводов; допущены ошибки при решении.

Оценка «**НЕУДОВЛЕТВОРИТЕЛЬНО**» - ответ обнаруживает незнание материала и неумение его анализировать; в ответе отсутствуют примеры; нарушена логика в изложении материала, нет необходимых обобщений и выводов; недостаточно сформированы навыки устной речи либо студент отказывается выполнять задание.

Оценочные средства для текущего контроля

Материалы текущего контроля успеваемости:

Опрос по разделам.

Раздел 1. Основные понятия и методы теории комплексных чисел.

Продолжительность опроса – 45 минут.

Количество опрашиваемых студентов – все присутствующие.

Цель - проверить знания студента на основные понятия.

Задача - дать оценку практическим знаниям и компетенциям студента.

Вопросы к теме:

1. Определение комплексного числа.
2. Какие действия возможны над комплексными числами в алгебраической форме.
3. Геометрическая интерпретация комплексных чисел.
4. Тригонометрическая и показательная форма комплексного числа. Перевод комплексных чисел из одной формы в другую

Раздел 2. Элементы линейной алгебры

Продолжительность опроса – 45 минут.

Количество опрашиваемых студентов – все присутствующие.

Цель - проверить знания студента на основные понятия.

Задача - дать оценку практическим знаниям и компетенциям студента.

Вопросы к теме:

1. Матрицы и их виды.
2. Действия над матрицами, их свойства.
3. Определители второго и третьего порядка, методы их вычисления.
4. Обратная матрица.
5. Ранг матрицы.

Раздел 3. Основные понятия и методы математического анализа

Продолжительность опроса – 45 минут.

Количество опрашиваемых студентов – все присутствующие.

Цель - проверить знания студента на основные понятия.

Задача - дать оценку практическим знаниям и компетенциям студента.

Вопросы к теме:

1. Числовая последовательность.
2. Предел числовой последовательности.
3. Функция.
4. Предел функции в точке.
5. Предел функции на бесконечности.
6. Основные теоремы о пределах.
7. Точки разрыва и их классификация.

Раздел 4. Основы дифференцированного и интегрального исчисления.

Продолжительность опроса – 45 минут.

Количество опрашиваемых студентов – все присутствующие.

Цель - проверить знания студента на основные понятия.

Задача - дать оценку практическим знаниям и компетенциям студента.

Вопросы к теме:

1. Понятие производной функции.
2. Геометрический и физический смысл.
3. Таблица производных.
4. Дифференцирование элементарных функций.
5. Вычисление производных элементарных функций.
6. Правило дифференцирования сложной функции.
7. Вторая производная и производные высших порядков.
8. Исследование функций с помощью производной. Построение графика функции.
9. Неопределённый интеграл и его свойства.
10. Таблица основных интегралов.
11. Метод замены переменных.
12. Интегрирование по частям.
13. Интегрирование рациональных функций.
14. Определённый интеграл.
15. Свойства определенного интеграла.
16. Основная формула интегрального исчисления.
17. Интегрирование заменой переменной и по частям в определённом интеграле.
18. Применение определённого интеграла.
19. Основные методы вычисления определенных интегралов.

Раздел 5. Основы теории вероятностей и математической статистики

Продолжительность опроса – 45 минут.

Количество опрашиваемых студентов – все присутствующие.

Цель - проверить знания студента на основные понятия.

Задача - дать оценку практическим знаниям и компетенциям студента.

Вопросы к теме:

1. Случайные события.
2. Операции над событиями.
3. Определение вероятности события.
4. Теоремы сложения и умножения вероятностей.
5. Дискретная случайная величина и закон ее распределения.
6. Числовые характеристики дискретной случайной величины.
7. Задачи математической статистики.
8. Генеральная совокупность и выборка.
9. Статистическое распределение выборки.
10. Эмпирическая функция распределения.
11. Полигон.
12. Гистограмма.

Раздел 6. Основы дискретной математики.

Продолжительность опроса – 45 минут.

Количество опрашиваемых студентов – все присутствующие.

Цель - проверить знания студента на основные понятия.

Задача - дать оценку практическим знаниям и компетенциям студента.

Вопросы к теме:

1. Основы теории множеств.
2. Операции над множествами.
3. Определения и виды графов.
4. Деревья.
5. Основные операции над графами.
6. Обходы графов.

Раздел 1. Основные понятия и методы теории комплексных чисел.

Вариант 1

1. Найдите произведение комплексных чисел $(2 + 3i) \cdot (2 - 3i)$.

2. Найдите частное комплексных чисел $\frac{4 - 5i}{3 + 6i}$.

3. Решите уравнения на множестве комплексных чисел

а) $x^2 - 8x + 20 = 0$;

б) $x^4 = 16$.

Вариант 2

1. Найдите произведение комплексных чисел $(3 + 4i) \cdot (3 - 4i)$.

2. Найдите частное комплексных чисел $\frac{3 + 6i}{4 + 5i}$.

3. Решите уравнения на множестве комплексных чисел

а) $x - 4x + 13 = 0$;

б) $x^4 = 81$.

Раздел 2. Элементы линейной алгебры

Работа №2. Действия над матрицами

Вариант 1

1. Найти матрицу $C=A+3B$, если $A = \begin{pmatrix} 2 & 3 & 0 \\ -2 & 1 & 8 \\ 2 & 4 & 3 \end{pmatrix}$, $B = \begin{pmatrix} -1 & 0 & 3 \\ 2 & 4 & 1 \\ 1 & 3 & 0 \end{pmatrix}$.

2. Вычислить определитель: $\begin{vmatrix} -2 & 1 & -1 \\ 0 & 0 & 8 \\ 5 & 3 & 1 \end{vmatrix}$;

Вариант 2

1. Найти матрицу $C=2A-B$, если $A = \begin{pmatrix} 2 & 3 & 0 \\ -2 & 1 & 8 \\ 2 & 4 & 3 \end{pmatrix}$, $B = \begin{pmatrix} -1 & 0 & 3 \\ 2 & 4 & 1 \\ 1 & 3 & 0 \end{pmatrix}$.

2. Вычислить определитель: $\begin{vmatrix} 6 & -2 & 1 \\ -2 & 4 & 4 \\ 0 & 2 & -1 \end{vmatrix}$

Вариант 3

1. Найти матрицу $C=3A+B$, если $A = \begin{pmatrix} 2 & 3 & 0 \\ -2 & 1 & 8 \\ 2 & 4 & 3 \end{pmatrix}$, $B = \begin{pmatrix} -1 & 0 & 3 \\ 2 & 4 & 1 \\ 1 & 3 & 0 \end{pmatrix}$.

2. Вычислить определитель: $\begin{vmatrix} 2 & 1 & -1 \\ 0 & 3 & 4 \\ -2 & 3 & 1 \end{vmatrix}$;

Вариант 4

1. Найти матрицу $C=A-4B$, если $A = \begin{pmatrix} 2 & 3 & 0 \\ -2 & 1 & 8 \\ 2 & 4 & 3 \end{pmatrix}$, $B = \begin{pmatrix} -1 & 0 & 3 \\ 2 & 4 & 1 \\ 1 & 3 & 0 \end{pmatrix}$.

2. Вычислить определитель: $\begin{vmatrix} 5 & 3 & 1 \\ -2 & 0 & 4 \\ 3 & 2 & -1 \end{vmatrix}$

Вариант 5

1. Найти матрицу $C=4A-B$, если $A = \begin{pmatrix} 2 & 3 & 0 \\ -2 & 1 & 8 \\ 2 & 4 & 3 \end{pmatrix}$, $B = \begin{pmatrix} -1 & 0 & 3 \\ 2 & 4 & 1 \\ 1 & 3 & 0 \end{pmatrix}$.

2. Вычислить определитель: $\begin{vmatrix} -2 & 1 & -1 \\ 9 & 0 & 4 \\ 3 & 5 & -1 \end{vmatrix}$;

Вариант 6

1. Найти матрицу $C=A+2B$, если $A = \begin{pmatrix} 2 & 3 & 0 \\ -2 & 1 & 8 \\ 2 & 4 & 3 \end{pmatrix}$, $B = \begin{pmatrix} -1 & 0 & 3 \\ 2 & 4 & 1 \\ 1 & 3 & 0 \end{pmatrix}$.

2. Вычислить определитель:
$$\begin{vmatrix} 4 & 3 & 5 \\ -2 & 2 & 4 \\ 0 & 1 & -1 \end{vmatrix}$$

Работа №3 Решение уравнений методами линейной алгебры

Вариант 1

1. Решить систему линейных уравнений по формулам Крамера.
2. Решить систему линейных уравнений методом Гаусса.

$$\begin{cases} x_1 + 2x_2 - x_3 = 1, \\ 2x_1 - x_2 + x_3 = 5, \\ 3x_1 + 2x_2 + x_3 = 7. \end{cases}$$

Вариант 2

1. Решить систему линейных уравнений по формулам Крамера.
2. Решить систему линейных уравнений методом Гаусса.

$$\begin{cases} x_1 - x_2 + 2x_3 = -2, \\ x_1 + 2x_2 - x_3 = 7, \\ 2x_1 + x_2 - 3x_3 = 5. \end{cases}$$

Вариант 3

1. Решить систему линейных уравнений по формулам Крамера.
2. Решить систему линейных уравнений методом Гаусса.

$$\begin{cases} x_1 + 3x_2 - 2x_3 = 4, \\ x_1 + 4x_2 - x_3 = 7, \\ 2x_1 + x_2 + x_3 = 3. \end{cases}$$

Вариант 4

1. Решить систему линейных уравнений по формулам Крамера.
2. Решить систему линейных уравнений методом Гаусса.

$$\begin{cases} x_1 + 2x_2 - x_3 = 3, \\ x_1 + 3x_2 + x_3 = 6, \\ 2x_1 - x_2 + x_3 = 4. \end{cases}$$

Вариант 5

1. Решить систему линейных уравнений по формулам Крамера.

2. Решить систему линейных уравнений методом Гаусса.

$$\begin{cases} x_1 + x_2 - 3x_3 = 2, \\ x_1 + 2x_2 + x_3 = 3, \\ 3x_1 + 7x_2 + x_3 = 10. \end{cases}$$

Вариант 6

1. Решить систему линейных уравнений по формулам Крамера.

2. Решить систему линейных уравнений методом Гаусса.

$$\begin{cases} x_1 + x_2 + x_3 = 3, \\ 2x_1 - x_2 + x_3 = 1, \\ 2x_1 + 3x_2 - x_3 = 1. \end{cases}$$

Раздел 3. Основные понятия и методы математического анализа

Проверочная работа № 4

Вариант 1

1. Вычислить предел функции:

$$\lim_{x \rightarrow 3} \frac{x^2 - 9}{x^2 - 8x + 15}.$$

2. Вычислить предел функции:

$$\lim_{x \rightarrow 2} \frac{x + 5}{3x - 6}.$$

3. Вычислить предел функции:

$$\lim_{x \rightarrow 0} \frac{\sin 17x}{\sin 12x}.$$

4. Вычислить предел функции:

$$\lim_{x \rightarrow \infty} \left(1 + \frac{7}{x}\right)^{\frac{x}{3}}.$$

5. Исследовать функцию $f(x) = \frac{1}{x}$ на непрерывность в точке $x_0 = 0$.

Вариант 2

1. Вычислить предел функции:

$$\lim_{x \rightarrow 4} \frac{x^2 + x - 20}{x^2 - 16}.$$

2. Вычислить предел функции:

$$\lim_{x \rightarrow 2} \frac{3x + 6}{2x - 4}.$$

3. Вычислить предел функции:

$$\lim_{x \rightarrow 0} \frac{\sin 7x}{\sin 13x}.$$

4. Вычислить предел функции:

$$\lim_{x \rightarrow \infty} \left(1 + \frac{12}{x}\right)^{\frac{x}{4}}.$$

5. Исследовать функцию $f(x) = \begin{cases} x^2 & \text{при } x \neq 0, \\ 1 & \text{при } x = 0 \end{cases}$ на непрерывность в точке $x_0 = 0$.

Вариант 3

1. Вычислить предел функции:

$$\lim_{x \rightarrow 7} \frac{x^2 - 49}{x^2 - 5x - 14}.$$

2. Вычислить предел функции:

$$\lim_{x \rightarrow 3} \frac{x^2 + 4}{2x - 6}.$$

3. Вычислить предел функции:

$$\lim_{x \rightarrow 0} \frac{\sin 9x}{\sin 4x}.$$

4. Вычислить предел функции:

$$\lim_{x \rightarrow \infty} \left(1 + \frac{15}{x}\right)^{\frac{x}{5}}.$$

5. Исследовать функцию $f(x) = x^2$ на непрерывность в точке $x_0 = 0$.

Вариант 4

1. Вычислить предел функции:

$$\lim_{x \rightarrow 5} \frac{x^2 - 12x + 35}{x^2 - 25}.$$

2. Вычислить предел функции:

$$\lim_{x \rightarrow 5} \frac{x^2 - 1}{2x - 10}.$$

3. Вычислить предел функции:

$$\lim_{x \rightarrow 0} \frac{\sin 8x}{\sin 19x}.$$

4. Вычислить предел функции: $\lim_{x \rightarrow \infty} \left(1 + \frac{4}{x}\right)^{2x}$.

5. Исследовать функцию $f(x) = \frac{1}{x}$ на непрерывность в точке $x_0 = 0$.

Раздел 4. Основы дифференцированного и интегрального исчисления.

Проверочная работа № 5

Вариант 1

1. Найти производную функции $y = \sin^6(4x^3 - 2)$.
2. Найти производную третьего порядка функции $y = 3x^4 + \cos 5x$.
3. Написать уравнение касательной к графику функции $f(x) = \frac{3}{x}$ в точке с абсциссой $x_0 = -1$, $x_0 = 1$.
4. Материальная точка движется по закону $x(t) = -\frac{1}{3}t^3 + 2t^2 + 5t$. Найти скорость и ускорение в момент времени $t=5$ с. (Перемещение измеряется в метрах.)

Вариант 2

1. Найти производную функции $y = \cos^4(6x^2 + 9)$.
2. Найти производную третьего порядка функции $y = 2x^5 - \sin 3x$.
3. Написать уравнение касательной к графику функции $f(x) = 2x - x^2$ в точке с абсциссой $x_0 = 0$, $x_0 = 2$.
4. Материальная точка движется по закону $x(t) = t^3 - 4t^2$. Найти скорость и ускорение в момент времени $t=5$ с. (Перемещение измеряется в метрах.)

Вариант 3

1. Найти производную функции $y = \operatorname{tg}^5(3x^4 - 13)$.
2. Найти производную третьего порядка функции $y = 4x^3 - e^{5x}$.
3. Написать уравнение касательной к графику функции $f(x) = x^2 + 1$ в точке с абсциссой $x_0 = 0$, $x_0 = 1$.

4. Материальная точка движется по закону $x(t) = \frac{1}{4}t^4 + t^2$. Найти скорость и ускорение в момент времени $t=5$ с. (Перемещение измеряется в метрах.)

Вариант 4

1. Найти производную функции $y = \operatorname{ctg}^4(5x^3 + 6)$.
2. Найти производную третьего порядка функции $y = 5x^4 - \cos 4x$.
3. Написать уравнение касательной к графику функции $f(x) = x^3 - 1$ в точке с абсциссой $x_0 = -1$, $x_0 = 2$.
4. Материальная точка движется по закону $x(t) = t^4 - 2t$. Найти скорость и ускорение в момент времени $t=5$ с. (Перемещение измеряется в метрах.)

Вариант 5

1. Найти производную функции $y = \arcsin^3 7x^2$.
2. Найти производную третьего порядка функции $y = 4x^4 + \sin 2x$.
3. Написать уравнение касательной к графику функции $f(x) = \operatorname{tg} x$ в точке с абсциссой $x_0 = \frac{\pi}{4}$, $x_0 = \frac{\pi}{3}$.
4. Материальная точка движется по закону $x(t) = 2t^3 - 8$. Найти скорость и ускорение в момент времени $t=5$ с. (Перемещение измеряется в метрах.)

Вариант 6

1. Найти производную функции $y = \operatorname{arctg}^6 5x^4$.
2. Найти производную третьего порядка функции $y = 6x^5 + e^{4x}$.
3. Написать уравнение касательной к графику функции $f(x) = 1 + \cos x$ в точке с абсциссой $x_0 = 0$, $x_0 = \frac{\pi}{2}$.
4. Материальная точка движется по закону $x(t) = t^4 + 2t$. Найти скорость и ускорение в момент времени $t=5$ с. (Перемещение измеряется в метрах.)

Проверочная работа № 6

Вариант 1

Найти неопределенные интегралы методом непосредственного интегрирования (для № 1-5).

1. $\int \left(5 \cos x - 3x^2 + \frac{1}{x} \right) dx.$
2. $\int \frac{3x^8 - x^5 + x^4}{x^5} dx.$
3. $\int (6^x \cdot 3^{2x} - 4) dx.$

$$4. \int \left(\frac{1}{\cos^2 x} + \frac{1}{\sqrt{1-x^2}} \right) dx.$$

$$5. \int \frac{dx}{1+16x^2}.$$

Найти неопределенные интегралы методом подстановки (для № 6-8).

$$6. \int (8x-4)^3 dx.$$

$$7. \int \frac{12x^3+5}{3x^4+5x-3} dx.$$

$$8. \int x^5 \cdot e^{x^6} dx.$$

$$9. \text{Найти неопределенный интеграл методом интегрирования по частям: } \int (x+5)\cos x dx.$$

Вариант 2

Найти неопределенные интегралы методом непосредственного интегрирования (для № 1-5).

$$1. \int \left(6\sin x + 4x^3 - \frac{1}{x} \right) dx.$$

$$2. \int \frac{x^9 - 3x^7 + 2x^6}{x^7} dx.$$

$$3. \int (7^x \cdot 2^{2x} + 5) dx.$$

$$4. \int \left(\frac{1}{1+x^2} + \frac{1}{\sin^2 x} \right) dx.$$

$$5. \int \frac{dx}{\sqrt{4-9x^2}}.$$

Найти неопределенные интегралы методом подстановки (для № 6-8).

$$6. \int (7x+5)^4 dx.$$

$$7. \int \frac{18x^2-3}{6x^3-3x+8} dx.$$

$$8. \int x^7 \cdot e^{-x^8} dx.$$

$$9. \text{Найти неопределенный интеграл методом интегрирования по частям: } \int (x-2)\sin x dx.$$

Раздел 5. Основы теории вероятностей и математической статистики

Проверочная работа № 7

Вариант 1

- В урне лежат 7 белых и 3 черных шаров. Случайным образом вынимают два шара. Найдите вероятность того, что оба шара окажутся черными.
- Из колоды в 36 карт наугад вынимают одну карту. Найдите вероятность того, что эта карта

либо дама, либо карта червовой масти.

3. В партии из 16 деталей имеются 6 бракованных. Какова вероятность того, что среди наудачу отобранных 8 деталей окажутся 3 бракованные?
4. Товар определенной марки завозится в торговый центр с трех баз. Вероятности того, что данный товар есть в наличии на первой, второй и третьей базах, равны соответственно: 0,6; 0,7; 0,8. Найдите вероятность того, что нужный товар есть только на одной базе.

Вариант 2

1. В урне лежат 6 белых и 4 черных шаров. Случайным образом вынимают два шара. Найдите вероятность того, что оба шара окажутся черными.
2. Из колоды в 36 карт наугад вынимают одну карту. Найдите вероятность того, что эта карта либо валет, либо карта трефовой масти.
3. В партии из 18 деталей имеются 8 бракованных. Какова вероятность того, что среди наудачу отобранных 9 деталей окажутся 4 бракованные?
4. Товар определенной марки завозится в торговый центр с трех баз. Вероятности того, что данный товар есть в наличии на первой, второй и третьей базах, равны соответственно: 0,6; 0,7; 0,8. Найдите вероятность того, что нужный товар есть только на двух базах.

Проверочная работа № 8

Вариант 1

1. Статистическое распределение выборки представлено таблицей:

x	2	4	6	8	10
n_i	3	5	7	9	11

Определите:

- 1) моду вариационного ряда;
- 2) медиану вариационного ряда.
2. Запишите вариационный ряд и статистическое распределение элементов выборки 10, 12, 10, 15, 14, 11, 15, 11, 12, 13, 15, 10, 12, 16, 15, 13, 16 - из числа отработанных дней за январь месяц сотрудниками фирмы.

Определите:

- 1) объем выборки;
- 2) размах выборки.
3. Статистическое распределение выборки представлено таблицей:

x_i	5	6	7
n_i	2	1	2

Найдите:

- 1) выборочную среднюю;
- 2) выборочную дисперсию;
- 3) выборочное среднее квадратическое отклонение.

Вариант 2

1. Статистическое распределение выборки представлено таблицей:

x	3	5	7	9	11
n_i	2	4	6	8	10

Определите:

- 1) моду вариационного ряда;
 - 2) медиану вариационного ряда.
2. Запишите вариационный ряд и статистическое распределение элементов выборки 11, 12, 18, 15, 14, 11, 15, 16, 15, 13, 15, 16, 12, 15, 17, 13, 18 - из числа отработанных дней за январь месяц сотрудниками фирмы. Определите:
- 1) объем выборки;
 - 2) размах выборки.
3. Статистическое распределение выборки представлено таблицей:

x_i	4	5	6
n_i	3	1	3

Найдите:

- 1) выборочную среднюю;
- 2) выборочную дисперсию;
- 3) выборочное среднее квадратическое отклонение.

Раздел 6. Основы дискретной математики.

Проверочная работа № 9

Вариант 1

1. Установите соответствие между определениями и рисунками, которые их демонстрируют. Ответ запишите в виде последовательности цифр.

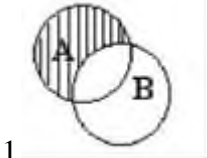
Определение	рисунок
А. Объединением ($A \cup B$) множеств А и В называется множество, элементы которого принадлежат хотя бы одному из этих множеств	

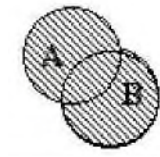
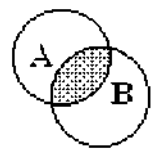
<p>В. Пересечением ($A \cap B$) множеств A и B называется множество, элементы которого принадлежат как множеству A, так и множеству B</p>	 <p>2 _____</p>
<p>С. Разностью ($A \setminus B$) множеств A и B называется множество, элементы которого принадлежат множеству A, но не принадлежат множеству B</p>	 <p>3</p>

Даны три множества $A = \{1;2;3\}$; $B = \{4;5;6\}$; $C = \{3;6;9\}$.

- Запишите множество $(A \cup B) \setminus C$.
- На фирме работают 100 человек. Известно, что 70 человек владеют английским языком, 45 человек владеют немецким языком, а 25 человек владеют и английским и немецким языками. Сколько человек на фирме не владеют ни английским, ни немецким?

Вариант 2

- Установите соответствие между определениями и рисунками, которые их демонстрируют. Ответ запишите в виде последовательности цифр.

2. Варианты индивидуальных заданий

- Даны матрицы A , B , C
- Найти: а) $A+B$, $B-A$ б) $D=2B+4A$, $K=2A-3B+E$, где E – единичная матрица в) AB , AC г) B^T
-

№ В	A	B	C	№ В	A	B	C
1	$\begin{pmatrix} 1 & 2 & 4 \\ 7 & 5 & -2 \\ -2 & 1 & 3 \end{pmatrix}$	$\begin{pmatrix} -1 & 0 & 3 \\ 2 & -6 & 1 \\ -7 & 1 & 5 \end{pmatrix}$	$\begin{pmatrix} -2 & 3 \\ 4 & 0 \\ 7 & -1 \end{pmatrix}$	14	$\begin{pmatrix} 0 & 1 & 4 \\ 7 & 5 & -2 \\ -2 & 3 & 4 \end{pmatrix}$	$\begin{pmatrix} 1 & 2 & -5 \\ 8 & 4 & -2 \\ -2 & 1 & 3 \end{pmatrix}$	$\begin{pmatrix} 0 & 3 \\ 5 & 2 \\ 7 & -1 \end{pmatrix}$
2	$\begin{pmatrix} 0 & 3 & 4 \\ -7 & 1 & -2 \\ 2 & -1 & 3 \end{pmatrix}$	$\begin{pmatrix} 1 & 2 & 4 \\ 7 & 0 & -2 \\ -3 & -2 & 5 \end{pmatrix}$	$\begin{pmatrix} -3 & 2 \\ 0 & 4 \\ -1 & 7 \end{pmatrix}$	15	$\begin{pmatrix} 2 & 0 & 1 \\ -3 & 6 & -2 \\ -2 & 4 & 5 \end{pmatrix}$	$\begin{pmatrix} 1 & 2 & -6 \\ 9 & 4 & -3 \\ -2 & 5 & 1 \end{pmatrix}$	$\begin{pmatrix} -2 & 0 \\ 4 & 1 \\ 8 & -3 \end{pmatrix}$
3	$\begin{pmatrix} 5 & 2 & 9 \\ 7 & 0 & -2 \\ -2 & 1 & 6 \end{pmatrix}$	$\begin{pmatrix} 1 & -2 & 1 \\ 7 & 5 & -2 \\ -2 & 8 & 3 \end{pmatrix}$	$\begin{pmatrix} -2 & 3 \\ 4 & 5 \\ 0 & -1 \end{pmatrix}$	16	$\begin{pmatrix} 3 & 2 & -1 \\ 1 & 7 & -2 \\ -2 & 5 & 6 \end{pmatrix}$	$\begin{pmatrix} 1 & 2 & -7 \\ 2 & 6 & 5 \\ 0 & 1 & 3 \end{pmatrix}$	$\begin{pmatrix} 5 & 4 \\ 0 & -4 \\ 9 & -1 \end{pmatrix}$
4	$\begin{pmatrix} 1 & -2 & 8 \\ 7 & 5 & -2 \\ -2 & 3 & 0 \end{pmatrix}$	$\begin{pmatrix} 0 & 2 & 4 \\ 1 & -3 & -2 \\ -2 & 1 & 3 \end{pmatrix}$	$\begin{pmatrix} 0 & 3 \\ 5 & -4 \\ 7 & -1 \end{pmatrix}$	17	$\begin{pmatrix} 4 & 2 & 4 \\ 0 & 1 & -2 \\ -2 & 6 & 7 \end{pmatrix}$	$\begin{pmatrix} 1 & 2 & -8 \\ 3 & 7 & -2 \\ -2 & 1 & 4 \end{pmatrix}$	$\begin{pmatrix} -6 & 5 \\ 3 & 0 \\ 1 & -2 \end{pmatrix}$

5	$\begin{pmatrix} 9 & 2 & 4 \\ 7 & 5 & -5 \\ 6 & -2 & 3 \end{pmatrix}$	$\begin{pmatrix} 8 & 2 & 4 \\ 0 & 1 & -3 \\ -2 & 1 & 6 \end{pmatrix}$	$\begin{pmatrix} -2 & 0 \\ 4 & 8 \\ 1 & -1 \end{pmatrix}$	18	$\begin{pmatrix} 5 & -2 & 4 \\ 9 & 0 & 1 \\ -2 & 7 & 8 \end{pmatrix}$	$\begin{pmatrix} 1 & 2 & -9 \\ 4 & 2 & 7 \\ -2 & 1 & 3 \end{pmatrix}$	$\begin{pmatrix} -8 & 6 \\ 4 & 7 \\ 0 & -5 \end{pmatrix}$
6	$\begin{pmatrix} 1 & 0 & -4 \\ 6 & 2 & -2 \\ -2 & 1 & 3 \end{pmatrix}$	$\begin{pmatrix} 3 & 2 & 1 \\ -3 & 4 & -2 \\ -4 & 1 & 3 \end{pmatrix}$	$\begin{pmatrix} 2 & 3 \\ 4 & -5 \\ -1 & 0 \end{pmatrix}$	19	$\begin{pmatrix} 6 & 7 & 4 \\ 2 & 8 & 0 \\ -1 & 5 & -2 \end{pmatrix}$	$\begin{pmatrix} 1 & 2 & -6 \\ 5 & 3 & -1 \\ -2 & 1 & 4 \end{pmatrix}$	$\begin{pmatrix} -2 & 7 \\ 5 & -4 \\ 2 & 0 \end{pmatrix}$
7	$\begin{pmatrix} 1 & 2 & 4 \\ 5 & 7 & -2 \\ -3 & 3 & 1 \end{pmatrix}$	$\begin{pmatrix} 1 & 9 & 4 \\ 1 & -3 & -2 \\ -1 & 0 & 3 \end{pmatrix}$	$\begin{pmatrix} -3 & 2 \\ 1 & 0 \\ 5 & -1 \end{pmatrix}$	20	$\begin{pmatrix} 7 & 2 & 4 \\ -3 & 9 & -2 \\ 2 & 1 & 5 \end{pmatrix}$	$\begin{pmatrix} 1 & 2 & -4 \\ 6 & 5 & 1 \\ -2 & 0 & 3 \end{pmatrix}$	$\begin{pmatrix} -7 & 3 \\ 4 & 0 \\ 3 & -1 \end{pmatrix}$
8	$\begin{pmatrix} -1 & 2 & 4 \\ 7 & -5 & 2 \\ 2 & 1 & -3 \end{pmatrix}$	$\begin{pmatrix} 1 & 2 & -6 \\ 0 & -7 & 4 \\ -2 & 1 & 3 \end{pmatrix}$	$\begin{pmatrix} -2 & 3 \\ 4 & 0 \\ 7 & -1 \end{pmatrix}$	21	$\begin{pmatrix} 8 & -3 & 4 \\ 7 & 5 & -2 \\ -2 & 0 & 1 \end{pmatrix}$	$\begin{pmatrix} 1 & 2 & -5 \\ 8 & 7 & -4 \\ -2 & 1 & 4 \end{pmatrix}$	$\begin{pmatrix} 0 & 8 \\ 5 & -2 \\ 4 & -3 \end{pmatrix}$
9	$\begin{pmatrix} 8 & 2 & 5 \\ 7 & 0 & -4 \\ -2 & -1 & 3 \end{pmatrix}$	$\begin{pmatrix} 1 & 2 & 6 \\ 5 & 6 & -2 \\ -5 & 1 & 3 \end{pmatrix}$	$\begin{pmatrix} -2 & 5 \\ 0 & -3 \\ 6 & -1 \end{pmatrix}$	22	$\begin{pmatrix} -1 & 2 & 4 \\ 5 & 6 & -2 \\ -2 & 3 & 9 \end{pmatrix}$	$\begin{pmatrix} 1 & 2 & -6 \\ 0 & 5 & 8 \\ -2 & 1 & 7 \end{pmatrix}$	$\begin{pmatrix} -8 & 0 \\ 1 & 2 \\ 5 & -2 \end{pmatrix}$
10	$\begin{pmatrix} 1 & 0 & 4 \\ -7 & 4 & -2 \\ -2 & 1 & -1 \end{pmatrix}$	$\begin{pmatrix} 1 & 3 & 4 \\ 6 & 9 & -2 \\ -4 & 1 & 3 \end{pmatrix}$	$\begin{pmatrix} -1 & -3 \\ 2 & 5 \\ 0 & -4 \end{pmatrix}$	23	$\begin{pmatrix} 9 & 2 & 4 \\ 7 & 4 & -2 \\ -2 & 1 & 0 \end{pmatrix}$	$\begin{pmatrix} 1 & 2 & -7 \\ 9 & 5 & -2 \\ -2 & 1 & 9 \end{pmatrix}$	$\begin{pmatrix} -2 & 9 \\ 6 & 0 \\ 7 & -1 \end{pmatrix}$
11	$\begin{pmatrix} 7 & 2 & 0 \\ 1 & 2 & -2 \\ -9 & 1 & 3 \end{pmatrix}$	$\begin{pmatrix} 1 & -2 & 5 \\ 8 & 0 & -1 \\ -2 & 1 & 4 \end{pmatrix}$	$\begin{pmatrix} 6 & 0 \\ 4 & 1 \\ 2 & -1 \end{pmatrix}$	24	$\begin{pmatrix} 3 & -1 & 4 \\ 9 & -3 & -2 \\ -2 & 5 & 8 \end{pmatrix}$	$\begin{pmatrix} 0 & 2 & -8 \\ 1 & -5 & -1 \\ -2 & 1 & 6 \end{pmatrix}$	$\begin{pmatrix} -2 & 3 \\ 0 & 4 \\ 6 & -1 \end{pmatrix}$
12	$\begin{pmatrix} 1 & 2 & 4 \\ 7 & -5 & -2 \\ -2 & 1 & 3 \end{pmatrix}$	$\begin{pmatrix} 1 & -2 & -4 \\ 7 & 5 & -1 \\ 0 & 1 & 3 \end{pmatrix}$	$\begin{pmatrix} -4 & 5 \\ 0 & 3 \\ 9 & -1 \end{pmatrix}$	25	$\begin{pmatrix} 5 & 2 & 4 \\ 7 & -1 & -2 \\ -2 & 6 & 3 \end{pmatrix}$	$\begin{pmatrix} 1 & 0 & -9 \\ 2 & 5 & -2 \\ -2 & 1 & 3 \end{pmatrix}$	$\begin{pmatrix} 9 & -3 \\ 4 & 7 \\ 0 & -5 \end{pmatrix}$
13	$\begin{pmatrix} 2 & 2 & -6 \\ 3 & 5 & 0 \\ -7 & 1 & 3 \end{pmatrix}$	$\begin{pmatrix} -1 & -2 & 4 \\ 7 & 1 & -2 \\ -2 & 1 & 5 \end{pmatrix}$	$\begin{pmatrix} -2 & 0 \\ 4 & 3 \\ 7 & -1 \end{pmatrix}$	26	$\begin{pmatrix} 7 & -3 & 4 \\ -1 & 2 & -2 \\ -2 & 8 & 5 \end{pmatrix}$	$\begin{pmatrix} 1 & 2 & 0 \\ 3 & 6 & -4 \\ -2 & 1 & 5 \end{pmatrix}$	$\begin{pmatrix} -2 & 5 \\ 1 & -3 \\ 7 & 0 \end{pmatrix}$

на

Оценочные средства для промежуточной аттестации

Теоретические вопросы для экзамена по математике.

1. Роль математики при изучении общепрофессиональных и специальных дисциплин. Математика и научно-технический прогресс.
2. Определение комплексного числа. Действия над комплексными числами в алгебраической форме.
3. Геометрическая интерпретация комплексных чисел.
4. Формы записи комплексных чисел. Перевод комплексных чисел из одной формы в другую.
5. Матрицы и их виды. Действия над матрицами, их свойства.
6. Обратная матрица. Ранг матрицы.
7. Определители второго и третьего порядка, методы их вычисления.

8. Методы решения систем линейных уравнений.
9. Числовая последовательность. Предел числовой последовательности.
10. Нахождение пределов последовательностей.
11. Предел функции в точке. Предел функции на бесконечности.
12. Основные теоремы о пределах.
13. Нахождение пределов функций.
14. Понятие производной функции, ее геометрический и физический смысл.
15. Производные элементарных функций.
16. Дифференцирование сложных функций.
17. Вторая производная. Производные высших порядков.
18. Исследование и построение графика функции с помощью производных.
19. Практическое применение второй производной и производных высших порядков.
20. Неопределённый интеграл и его свойства.
21. Способы вычисления интегралов.
22. Определённый интеграл, его свойства.
23. Применения определённого интеграла.
24. Случайные события. Определение вероятности события. Теоремы сложения и умножения вероятностей.
25. Задачи математической статистики. Генеральная совокупность и выборка. Статистическое распределение выборки. Полигон и гистограмма.
26. Основы теории множеств. Операции над множествами.
27. Определения и виды графов. Основные операции над графами.

№	Вариант № <u> 1 </u>
1.	Определение комплексного числа. Действия над комплексными числами в алгебраической форме. Геометрическая интерпретация комплексных чисел.
2.	Неопределённый интеграл и его свойства.
3.	<p>Решить систему линейных уравнений методом Гаусса.</p> $\begin{cases} x_1 + 2x_2 - x_3 = 1, \\ 2x_1 - x_2 + x_3 = 5, \\ 3x_1 + 2x_2 + x_3 = 7. \end{cases}$
4.	<p>Вычислить предел функции:</p> $\lim_{x \rightarrow 3} \frac{x^2 - 9}{x^2 - 8x + 15}$
5.	Найти производную функции $y = \cos(6x^2 + 9)$.

№	Вариант № <u> 2 </u>
1.	Матрицы и их виды. Действия над матрицами, их свойства.
2.	Производные элементарных функций.
3.	Найти неопределенные интегралы методом непосредственного интегрирования $\int \left(5 \cos x - 3x^2 + \frac{1}{x} \right) dx.$
4.	Вычислить предел $\lim_{x \rightarrow 8} \frac{x^2 - 10x + 16}{x - 8}.$
5.	Биатлонист пять раз стреляет по мишеням. Вероятность попадания в мишень при одном выстреле равна 0,8. Найдите вероятность того, что биатлонист первые три раза попал в мишени, а последние два промахнулся. Результат округлите до сотых.

№	Вариант № <u> 3 </u>
1.	Числовая последовательность. Предел числовой последовательности. Нахождение пределов последовательностей.
2.	Применения определённого интеграла.
3.	На клавиатуре телефона 10 цифр, от 0 до 9. Какова вероятность того, что случайно нажатая цифра будет чётной?
4.	Вычислить предел функции: $\lim_{x \rightarrow 3} \frac{x^2 - 9}{x^2 - 8x + 15}$

5.	Найти производную третьего порядка функции $y = 3x^4 + \cos 5x$.
----	---

Вариант № 4 Дисциплина: математика	
1.	Основные теоремы о пределах. Нахождение пределов функций.
2.	Задачи математической статистики. Генеральная совокупность и выборка. Статистическое распределение выборки. Полигон и гистограмма.
3.	Решить систему линейных уравнений методом Гаусса. $\begin{cases} x_1 + x_2 - 3x_3 = 2, \\ x_1 + 2x_2 + x_3 = 3, \\ 3x_1 + 7x_2 + x_3 = 10. \end{cases}$
4.	Вычислить предел функции: $\lim_{x \rightarrow 3} \frac{x^2 + 4}{2x - 6}$
5.	На экзамене по геометрии школьник отвечает на один вопрос из списка экзаменационных вопросов. Вероятность того, что это вопрос по теме «Вписанная окружность», равна 0,2. Вероятность того, что это вопрос по теме «Параллелограмм», равна 0,15. Вопросов, которые одновременно относятся к этим двум темам, нет. Найдите вероятность того, что на экзамене школьнику достанется вопрос по одной из этих двух тем.

Вариант № 5 Дисциплина: математика	
1.	Случайные события. Определение вероятности события. Теоремы сложения и умножения вероятностей.
2.	Определители второго и третьего порядка, методы их вычисления.
3.	На клавиатуре телефона 10 цифр, от 0 до 9. Какова вероятность того, что случайно нажатая цифра будет чётной?
4.	Найти неопределенные интегралы методом непосредственного интегрирования

	$\int \left(5 \cos x - 3x^2 + \frac{1}{x} \right) dx$
5.	<p>Решить систему линейных уравнений методом Гаусса.</p> $\begin{cases} x_1 + 2x_2 - x_3 = 1, \\ 2x_1 - x_2 + x_3 = 5, \\ 3x_1 + 2x_2 + x_3 = 7. \end{cases}$

№	Вариант № <u>6</u> Дисциплина: математика
1.	Понятие производной функции, ее геометрический и физический смысл.
2.	Определение комплексного числа. Действия над комплексными числами в алгебраической форме. Геометрическая интерпретация комплексных чисел.
3.	<p>Вычислить предел функции:</p> $\lim_{x \rightarrow 4} \frac{x^2 + x - 20}{x^2 - 16}$
4.	<p>Найти неопределенные интегралы методом непосредственного интегрирования</p> $\int \frac{3x^8 - x^5 + x^4}{x^5} dx.$
5.	<p>3. Решить систему линейных уравнений методом Гаусса.</p> $\begin{cases} x_1 + x_2 - 3x_3 = 2, \\ x_1 + 2x_2 + x_3 = 3, \\ 3x_1 + 7x_2 + x_3 = 10. \end{cases}$

№	Вариант № <u>7</u> Дисциплина: математика
1.	Предел функции в точке. Предел функции на бесконечности.
2.	Способы вычисления интегралов.

3.	<p>Вычислить предел функции:</p> $\lim_{x \rightarrow 3} \frac{x^2 + 4}{2x - 6}$
4.	<p>Найти неопределенные интегралы методом непосредственного интегрирования</p> $\int \frac{3x^8 - x^5 + x^4}{x^5} dx.$
5.	<p>Решить систему линейных уравнений методом Крамера.</p> $\begin{cases} x_1 + x_2 - 3x_3 = 2, \\ x_1 + 2x_2 + x_3 = 3, \\ 3x_1 + 7x_2 + x_3 = 10. \end{cases}$

№	<p align="center">Вариант № <u>8</u> Дисциплина: математика</p>
1.	Исследование и построение графика функции с помощью производных
2.	Определённый интеграл, его свойства
3.	<p>Найти неопределенные интегралы методом непосредственного интегрирования</p> $\int \left(5 \cos x - 3x^2 + \frac{1}{x} \right) dx$
4.	<p>Решить систему линейных уравнений методом Крамера.</p> $\begin{cases} x_1 + 2x_2 - x_3 = 1, \\ 2x_1 - x_2 + x_3 = 5, \\ 3x_1 + 2x_2 + x_3 = 7. \end{cases}$
5.	Найти производную третьего порядка функции $y = 3x^4 + \cos 5x$.

Вариант № <u>9</u>	
№	Дисциплина: математика
1.	Дифференцирование сложных функций
2.	Основы теории множеств. Операции над множествами.
3.	Найти неопределенные интегралы методом непосредственного интегрирования $\int \left(6 \cos 2x - 6x^3 + \frac{1}{x} \right) dx.$
4.	Вычислить предел $\lim_{x \rightarrow 7} \frac{x^2 - 6x - 7}{x - 7}.$
5.	Биатлонист пять раз стреляет по мишеням. Вероятность попадания в мишень при одном выстреле равна 0,9. Найдите вероятность того, что биатлонист первые четыре раза попал в мишени, а последний раз промахнулся. Результат округлите до сотых.

Вариант № <u>10</u>	
№	Дисциплина: математика
1.	Метод интегрирования по частям в неопределенных интегралах.
2.	Вторая производная. Производные высших порядков.
3.	Найти производную функции $f(x) = \frac{x^3}{6} - 0,5x^2 - 3x + 2$, вычислить ее значение при $x = -1$.

4.	Вычислить $\int_{-1}^0 (x^3 + 2x) dx$..
5.	По статистике ежедневных продаж в одном из супермаркетов чеки со скидкой составляют 15%. В течение дня супермаркет посетило 2055 человек. Сколько человек приблизительно получили скидку?

№	Вариант № <u>11</u> Дисциплина: математика
1.	Методы решения систем линейных уравнений.
2.	Применение производных в жизни.
3.	Найти производную вторую производную $f(x) = 2x^5 + 3x^3 - \frac{5}{x}$
4.	Вычислить предел $\lim_{x \rightarrow 8} \frac{x^2 - 10x + 16}{x - 8}$.
5.	В ящике находятся 90 электроламп, четыре из которых испорчены. Какова вероятность того, что три взятые наугад лампы исправны? Результат округлите до сотых.

№	Вариант № <u>12</u> Дисциплина: математика
1.	Неопределенный интеграл. Метод замены переменных.

2.	Определение и виды графов. Деревья. Основные операции над графами.
3.	Найти производную $f(x) = \left(5 \cos x - 3x^2 + \frac{1}{x}\right)^2$.
4.	Вычислить $\int_{-1}^2 (x^2 + 2x + 1) dx$ <p style="text-align: center;">..</p>
5.	Биатлонист пять раз стреляет по мишеням. Вероятность попадания в мишень при одном выстреле равна 0,8. Найдите вероятность того, что биатлонист первые три раза попал в мишени, а последние два промахнулся. Результат округлите до сотых.

№	Вариант № <u>13</u>
	Дисциплина: математика
1.	Обратная матрица. Ранг матрицы.
2.	Случайные события. Определение вероятности событий.
3.	Найти неопределенные интегралы методом непосредственного интегрирования $\int \left(5x - 3x^2 + \frac{1}{x}\right) dx.$
4.	Вычислить предел $\lim_{x \rightarrow 3} \frac{x^2 - 12x + 16}{x - 8}$.

5.	3.Найти обратную матрицу:
	$A = \begin{pmatrix} 4 & 3 & -3 \\ 2 & -3 & 1 \\ 1 & 7 & -4 \end{pmatrix}$

№	Вариант № <u>14</u> Дисциплина: математика
1.	Формы записи комплексных чисел. Перевод комплексных чисел из одной формы в другую.
2.	Практическое применение второй производной и производных высших порядков.
3.	Найти неопределенные интегралы методом непосредственного интегрирования $\int \left(5e^x - 3x + \frac{2}{x} + 7 \right) dx .$
4.	Вычислить предел $\lim_{x \rightarrow 2} \frac{x^3 - 8}{2 - x}$.
5.	Исследовать график с помощью производной $y = 3x - x^3$

Ответы

№	Ответы
Вариант 1	
3	(2;0;1)

4	-3
5	$-12x\sin(6x^2+9)$
Вариант 2	
3	$5\sin x - x^3 + \ln x + C$
4	6
5	0.02
Вариант 3	
3	0.5
4	-3
5	$72x + 125\sin 5x$
Вариант 4	
3	(1;1;0) det a = - 6
4	∞
5	0.35
Вариант 5	
3	0.5
4	$5\sin x - x^3 + \ln x + C$
5	(2;0;1)
Вариант 6	
3	9/8
4	$\frac{3}{4}x^4 - x + \ln x + C$
5	(1;1;0) det a = - 6
Вариант 7	
3	∞
4	$\frac{3}{4}x^4 - x + \ln x + C$
5	(1;1;0) det a = - 6

Вариант 8

3 $5\sin x - x^3 + \ln|x| + C$

4 (2;0;1)

5 $72x + 125\sin 5x$

Вариант 9

3 $3\sin 2x - 1,5x^4 + \ln|x| + C$

4 8

5 0.07

Вариант 10

3 -1.5

4 -1.25

5 308

Вариант 11

3 $40x^3 + 18x - \frac{10}{x^3}$

4 -1,25

5 -1,5

Вариант 12

3 -1

4 9

5 0,83

Вариант 13

3 $2,5x^2 - x^3 + \ln|x| + C$

4 2,2

5	$A^{-1} = \begin{pmatrix} -\frac{5}{4} & \frac{9}{4} & \frac{3}{2} \\ 4 & 4 & 2 \\ -9 & 13 & 5 \\ \frac{4}{4} & \frac{4}{4} & \frac{2}{2} \\ -17 & 25 & 9 \\ \frac{4}{4} & \frac{4}{4} & \frac{2}{2} \end{pmatrix} \quad C^* = \begin{pmatrix} 5 & 9 & 177 \\ -9 & -13 & -25 \\ -6 & -10 & -18 \end{pmatrix} \quad \Delta = -4$
----------	---

Вариант 14

3	$-\frac{3x^2}{2} + 5e^x + 2\ln x + 7x + C$
----------	---

4	-12
----------	-----

План построения графика функции $y = f(x)$

1. Устанавливаем $D(f)$.
2. Исследуем функцию на четность, периодичность, интервалы знакопостоянства.
3. Ищем нули функции, точки пересечения с осями координат $y=0$; $y(0)$.
4. Вычисляем производную.
5. Определяем критические точки и точки разрыва.
6. Находим промежутки монотонности.
7. Устанавливаем экстремумы функции.
8. Строим график, заполнив соответствующую таблицу (или числовую прямую).

Построить график функции $y = 3x - x^3$.

1. $D(f) = (-\infty; \infty)$, f непрерывна для всех x .
2. $f(-x) = 3(-x) - (-x)^3 = -3x + x^3 = -f(x)$, $f(x)$ - нечетная функция
3. $y=0$ при $3x - x^3 = 0 \Rightarrow x=0$ и $x = \pm\sqrt{3}$; $y(0) = 0$.
4. $y' = 3 - 3x^2 = 3(1 - x^2) = 3(1 - x)(1 + x)$.
5. $y' = 0$ при $x = 1$; $x = -1$.
6. $y' > 0$ при $x \in (-1; 1) \Rightarrow y \uparrow$;
 $y' < 0$ при $x \in (-\infty; -1)$ и $x \in (1; \infty) \Rightarrow y \downarrow$.
7.

$f'(x)$	-	+	-	-	x
$f(x)$	↘ min		↗ max		
8. $y(-1) = 3(-1) - (-1)^3 = -2$ $y_{\min} = -2$;
 $y(1) = 3 \cdot 1 - 3 \cdot 1^3 = 2$ $y_{\max} = 2$.
 $y_{\min} = f(-1) = -2$ $y_{\max} = f(1) = 2$.

Дисциплина ОП.04. Материаловедение

КОС оценки остаточных знаний по дисциплине

Пояснительная записка.

Цель- определения уровня знаний студентов , полученных в процессе обучения на занятиях по дисциплине за учебный год.

Форма проверки остаточных знаний выполнение практических заданий, устный опрос, выполнение лабораторный работ (Продолжительность – 15 -45 минут

Оценочные средства для текущего контроля З.1,З.2,З3 У.1, У.2, уУ

Компетенции ОК 01-09

В результате освоения дисциплины ОП 04 Материаловедение обучающийся должен

знать:

- основные виды конструкционных и сырьевых, металлических и неметаллических материалов;
- классификацию, свойства, маркировку и область применения конструкционных материалов, принципы их выбора для применения в производстве;
- основные сведения о назначении и свойствах металлов и сплавов, о технологии их производства;
- особенности строения металлов и их сплавов, закономерности процессов кристаллизации и структурообразования;
- виды обработки металлов и сплавов;
- сущность технологических процессов литья, сварки, обработки металлов давлением и резанием;
- основы термообработки металлов;
- способы защиты металлов от коррозии;
- требования к качеству обработки деталей;
- виды износа деталей и узлов;
- особенности строения, назначения и свойства различных групп неметаллических материалов;
- свойства смазочных и абразивных материалов;
- классификацию и способы получения композиционных материалов;
- фундаментальные основы теории современных электротехнических материалов и критерии оценки их свойств применительно к элементам электроприборного оборудования;
- методы измерений свойств материалов;
- перспективные технологии переработки материалов в условиях эксплуатации ЭС и ПНК

уметь:

- распознавать и классифицировать конструкционные и сырьевые материалы по внешнему виду, происхождению, свойствам;

- подбирать материалы по их назначению и условиям эксплуатации для выполнения работ;
- выбирать и расшифровывать марки конструкционных материалов;
- определять твердость металлов;
- определять режимы отжига, закалки и отпуска стали;
- подбирать способы и режимы обработки металлов (литьем, давлением, сваркой, резанием и др.) для изготовления различных деталей;

Коды формируемых компетенций

- ОК 01. Выбирать способы решения задач профессиональной деятельности, применительно к различным контекстам;
- ОК 02. Использовать современные средства поиска, анализа и интерпретации информации и информационные технологии для выполнения задач профессиональной деятельности;
- ОК 03. Планировать и реализовывать собственное профессиональное и личностное развитие, предпринимательскую деятельность в профессиональной сфере, использовать знания по правовой и финансовой грамотности в различных жизненных ситуациях;
- ОК 04. Эффективно взаимодействовать и работать в коллективе и команде;
- ОК 05. Осуществлять устную и письменную коммуникацию на государственном языке Российской Федерации с учетом особенностей социального и культурного контекста;
- ОК 06. Проявлять гражданско-патриотическую позицию, демонстрировать осознанное поведение на основе традиционных российских духовно-нравственных ценностей, в том числе с учетом гармонизации межнациональных и межрелигиозных отношений, применять стандарты антикоррупционного поведения;
- ОК 07. Содействовать сохранению окружающей среды, ресурсосбережению, применять знания об изменении климата, принципы бережливого производства, эффективно действовать в чрезвычайных ситуациях;
- ОК 08. Использовать средства физической культуры для сохранения и укрепления здоровья в процессе профессиональной деятельности и поддержания необходимого уровня физической подготовленности;
- ОК 09. Пользоваться профессиональной документацией на государственном и иностранном языках.

Оценочные средства для текущего контроля успеваемости

Перечень вопросов для устного опроса

- Какие наполнители используют для упрочнения композиционных материалов?
- Почему подшипники, изготовленные из порошков, могут длительное время работать без добавления смазочного материала?
- Перечислите основные виды термопластов.
- Что такое технологичность материала?
- Какой вид разрушения (хрупкое или вязкое) наиболее опасен?
- Какие операции включает в себя технологический процесс изготовления изделий из порошковых материалов?

Как маркируют легированные стали?

Каковы основные способы борьбы с коррозией?

Какое строение могут иметь композиционные материалы?

Конструкционные и электроизоляционные пластмассы?

Перечень вопросов для письменного опроса

Как определяют характеристики прочности материала?

Сколько фаз существует в диаграмме состояния компонентов, образующих неограниченные твердые растворы?

Что такое «винтовая дислокация»?

Что такое предел текучести?

В каком виде углерод находится в чугуне?

Почему в структуре заэвтектоидных сталей нежелательно наличие цементной сетки?

Как влияет температура отпуска на свойства сталей?

Какие материалы относят к нанокристаллическим?

Что такое сплав?

Дайте определение понятию «фаза».

Тестирование

Тема: Свойства и способы испытания металлов и сплавов

(1 уровень (правильный ответ 0,5 балла))

1. Верно ли утверждение, что к цветным металлам и образованным из них сплавам относится сталь и чугун?

а) да б) нет

2. В каком из перечней перечислены механические свойства металлов?

- а) плотность, температура плавления, цвет
- б) спекаемость, свариваемость, штампуемость
- в) прочность, твердость, пластичность, упругость

(2 уровень (правильный ответ 0,5 балла))

3. На какие группы подразделяются твердые тела в зависимости от их внутреннего строения

- а) аморфные и кристаллические
- б) легкоплавкие и тугоплавкие д) черные и цветные

4. От чего зависят свойства металлов, с точки зрения их внутреннего строения?

- а) от химического состава
- б) от типа кристаллической решетки.
- в) от количества компонентов.

5. Макроскопический анализ материалов позволяет определить:

- а) химический состав
- б) механические свойства
- в) форму и размер зерен, макродефекты, макрохимическую неоднородность

6. Прочность – это способность материала

- а) Сопrotивляться действию внешних сил без разрушения
- б) Восстанавливать первоначальную форму после снятия нагрузки в) Сопrotивляться проникновению более твердого материала

7. Какой из индентеров применяется при определении твердости методом Виккерса?:

- а) Закаленный шарик \varnothing 10мм

б) Алмазная пирамида с углом между диагоналями 136°

в) Алмазный конус с углом при вершине 120° г)

8. Упругость – это

а) способность материала выдерживать нагрузки не разрушаясь

б) способность материала изменять свою форму при приложении внешних нагрузок не разрушаясь

в) способность материала изменять свою форму под действием внешней нагрузки и восстанавливать ее после снятия

(3 уровень (правильный ответ 0,5 балла))

9. Какой из способов исследования материалов применяют для выявления внутренних дефектов?

а) рентгеновский

б) по излому

в) электронный микроскоп г) магнитный метод

10. Дополните описание определения твердости методом Роквелла: В качестве индентора используют 1

при испытании 2 материалов и 3 при испытании 4 материалов

а) 1- алмазный конус, 2 – твердых 3- стальной закаленный шарик 4 - мягких

б) 1- алмазную пирамиду, 2 – твердых 3- стальной шарик 4 - мягких

в) 1- алмазный конус, 2 – мягких; 3- стальной закаленный шарик; 4 - твердых

11. Какой метод определения твердости применяется для тонких деталей и поверхностных слоев?

а) Роквелла

б) Бринелля в) Виккерса

г) метод Шора

12. В чем сущность атомно-кристаллического строения металлов?

а) их атомы располагаются хаотично

б) их атомы расположены в геометрически правильном порядке в) их атомы сохраняют ближний порядок

г) атомы расположены закономерно

(4 уровень (правильный ответ 1 балл))

13. Установите соответствие шкал при определении твердости методом Роквелла.

Шкала	№ варианта	Индентор	Полная нагрузка, КГС	Цвет шкалы	Обозначение твердости
A	1	конус	150	черный	HRC
B	2	конус	150	черный	HRA
C	3	закаленный шарик	100	красный	HRB

14. По предложенному описанию определите тип кристаллической решетки:

В такой решетке атомы расположены в вершинах и в центре каждой грани куба.

Каждый угловой атом входит в восемь ячеек, а находящийся в центре грани - в две соседние. Эту решетку имеют металлы : Al, Ca, Fe, Ni, Pb, Au и др.

а) объемноцентрированный куб

б) гексагональная плотноупакованная решетка в) гранцентрированный куб

г) тетраидер

(5 уровень (правильный ответ 1 балл)

15. Определите правильную строку

а) обрабатываемость материала зависит от его структуры

б) от твердости материала в) от теплопроводности

г) все варианты ответов правильные

16. Определите правильную строку

а) такие характеристики материалов как предел прочности, предел текучести, относительное удлинение и сужение можно определить при испытаниях на растяжение

б) такие характеристики материалов как предел прочности, предел текучести, относительное удлинение и сужение можно определить при испытаниях на ударную вязкость

в) такие характеристики материалов как предел прочности, предел текучести, относительное удлинение и сужение можно определить при испытаниях на усталость

г) такие характеристики материалов как предел прочности, предел текучести, относительное удлинение и сужение можно определить при испытаниях на ползучесть

Эталоны ответов (тест № 1)

№ вопроса															
1	2	3	4	5	6	7	8	9	10	11	12	13	14	15	16
Вариант ответа															
б	в	а	б	в	а	б	в	а	а	в	б	2,3,1	в	г	а

Тема: Основные сведения из теории сплавов. Диаграмма состояния железоуглеродистых сплавов.

1 уровень (правильный ответ 0,5 балла)

1. Можно ли определить по диаграмме Fe-C температуры термической обработки?

а) да б) нет

2. Как называется линия первичной кристаллизации сплавов?

а) солидус б) ликвидус

2 уровень (правильный ответ 0,5 балла)

3. Сплав – это вещество

а) состоящее из двух и более металлов

б) состоящее из металлов и неметаллов

в) состоящее из двух и более компонентов

4. Выберите способы получения сплавов:

а) сплавление

б) сварка

в) спекание

5. Линия ликвидус соответствует точкам

а) ABCD

б) AB

в) AHJE

г) GSE

6. Эвтектика для стали

- а) 2,14%С
- б) 0,8%С
- в) 4,3 %С
- г) 6,67%С

7. Какая из структурных составляющих диаграммы имеет низкую прочность и высокую пластичность

- а) аустенит
- б) ледебурит в) цементит г) феррит

8. Каким содержанием углерода ограничивается область сталей на диаграмме Fe-C?

- а) 2,14 %
- б) 2 %
- в) 0,83 %
- г) 4,3 %

3 уровень (правильный ответ 0,5 балла)

9. Какую структуру имеет эвтектоидная сталь при 1000 °

- а) Перлит
- б) Аустенит + жидкий раствор в) Аустенит + цементит
- г) Аустенит

10. Определите температуру начала первичной кристаллизации чугуна, содержащего 3 % с углерода.

- а) 727 °С
- б) 1147 °С в) 1300 °С г) 1410 °С

11. Определите температуру до которой нужно нагреть сталь У10 (1% углерода) для получения однородной структуры аустенита.

- а) 790 °С
- б) 835 °С в) 727 °С г) 1450 °С

12. Определите точку АСт для стали У10.

- а) 805 °С
- б) 850° С в) 727 °С г) 770° С

4 уровень (правильный ответ 1 балл)

13. По предложенному описанию определите структуру сплава:

компоненты не растворяются и химически не взаимодействуют между собой в твердом состоянии. Свойства сплава средние из свойств элементов, которые его образуют.

- а) твердые растворы
- б) механические смеси
- в) химическое соединение

14. По следующему описанию определите структурную составляющую железоуглеродистых сплавов:

Это химическое соединение железа с углеродом. Наибольшее содержание углерода - 6,67%. Характерными особенностями структуры являются высокая твердость и низкая пластичность.

- а) аустенит
- б) цементит в) перлит

г) ледебурит

5 уровень (правильный ответ 1 балл)

15. Определите правильную строку:

а) Сталь с содержанием углерода 0,8 % углерода называют эвтектоидной, ее состав – феррит и перлит

б) Сталь с содержанием углерода 0,8 % углерода называют эвтектоидной, ее состав – аустенит и ледебурит

в) Сталь с содержанием углерода 0,8 % углерода называют эвтектоидной, ее состав – феррит и цементит

г) Сталь с содержанием углерода 0,8 % углерода называют доэвтектоидной, ее состав – феррит и перлит

16. Найдите ошибку:

а) Перлит – это эвтектоидная смесь феррита и цементита б) Критические точки железа: 15390, 13920, 9110, 5000

в) Выше линии ACD все стали и чугуны находятся в расплавленном состоянии г) На линии GS начинается вторичная кристаллизация доэвтектоидных сталей

Эталоны ответов (тест № 2)

№ вопроса															
1	2	3	4	5	6	7	8	9	10	11	12	13	14	15	16
Вариант ответа															
а	б	в	а,в	а	б	г	а	г	в	б	а	в	б	а	б

Тема: Железоуглеродистые сплавы

1 уровень (правильный ответ 0,5 балла)

1. Выберите продукты доменного процесса

а) сталь б) латунь, бронза в) чугун, ферросплавы

2. Верно ли утверждение, что сера ухудшает механические свойства чугуна и стали

а) да б) нет

2 уровень (правильный ответ 0,5 балла)

3. Сталь – это

а) сплав железа с углеродом, где углерода свыше 2,14%

б) сплав железа с углеродом, где углерода 2,14%

в) сплав железа с углеродом, где углерода до 2,14%

4. Основными видами машиностроительных чугунов являются

а) серый, ковкий

б) высокопрочный, антифрикционный, легированный в) все перечисленные

5. По химическому составу стали делятся на:

а) углеродистые и легированные

б) качественные и высококачественные

в) конструкционные и инструментальные

6. Укажите форму графита высокопрочного чугуна:

а) пластинчатый б) шаровидный

в) хлопьевидный

7. Основными сталями для изготовления рессор и пружин являются:

а) углеродистые конструкционные

б) конструкционные стали с повышенным содержанием углерода 0,5 -0.7%, дополнительно легированные марганцем, хромом, ванадием, кремнием.

в) инструментальные легированные с повышенным содержанием вольфрама, ванадия.

8. Чугун –это

а) сплав железа с углеродом, где углерода свыше 2,14%

б) сплав железа с углеродом, где углерода до 2,14%

в) сплав железа с углеродом и другими примесями

3 уровень (правильный ответ 0,5 балла)

9. Дополните следующее утверждение:

Основная особенность быстрорежущих сталей- 1 , они сохраняют высокую твердость при нагреве до температур 2

а) 1 - прочность, 2 – 500 °С

б) 1 – теплостойкость, 2 – 600 °С в) 1 – износостойкость, 2 - 700 °С г) 1- твердость, 2 - 600 °С

10. Выберите стали для режущего инструмента

а) Ст0 б) 9ХФ в) ШХ15 г) У13

11. Какие из перечисленных элементов определяют химический состав стали:

а) кремний, марганец, сера, фосфор

б) железо, углерод, кремний, марганец, сера, фосфор в) железо, углерод, кремний, марганец, сера

г) железо, углерод, кремний, марганец

12. Ковкие чугуны получают:

а) из отливок белого чугуна путем отжига

б) путем введения в их состав легирующих компонентов в) добавлением в жидкий чугун небольших присадок

г) в доменных печах

4 уровень (правильный ответ 1 балл)

13. Установите соответствие. Что обозначают буквы в марках сталей?

1. Ст

2. У

3. А (в конце марки стали)

4. А (в начале марки стали)

5. ШХ

6. Р

7. Ш (в конце марки)

А. Особовысококачественная сталь

Б. Углеродистая конструкционная сталь обыкновенного качества

В. Инструментальная быстрорежущая

Г. Углеродистая инструментальная сталь

Д. Углеродистая конструкционная автоматная сталь

Ж. Легированная конструкционная шарикоподшипниковая

З. Сталь высококачественная

14. Установите соответствие марок материалов

1. АЧС1

А. Жаростойкий чугун

2. ВЧ100 Б. Конструкционная качественная сталь с повышенным содержанием марганца
3. ЧХНТ В. Инструментальная легированная
4. 60Г Г. Антифрикционный серый чугун
5. АС40 Д. Инструментальная быстрорежущая сталь
6. 9ХФ Ж. Высокопрочный чугун
7. Р12Ф3 З. Конструкционная автоматная свинецсодержащая

5 уровень (правильный ответ 1 балл)

15. Определите правильную строку:

- а) наибольшей прочностью и износостойкостью обладают чугуны на перлитной основе
- б) наибольшей прочностью и износостойкостью обладают чугуны на ферритовой основе
- в) наибольшей прочностью и износостойкостью обладают чугуны на мартенситной основе
- г) все перечисленные варианты ответов правильные

16. Найдите ошибку:

Стали для измерительного инструмента должны иметь:

- а) высокую износостойкость
- б) высокую ударную вязкость в) мартенситную структуру
- г) мало изменяющийся коэффициент теплового расширения

Эталоны ответов (тест № 3)

№ вопроса													
1	2	3	4	5	6	7	8	9	10	11	12	15	16
Вариант ответа													
в	а	в	в	а	б	б	а	б	б, г	б	а	а	б
Вопрос №13							Вопрос №14						
№ п/п			Вариант ответа				Вариант ответа						
1			Б				Г						
2			Г				Ж						
3			З				А						
4			Д				Б						
5			Ж				З						
6			В				В						
7			А				Д						

Тема: Термическая, химико-термическая и термомеханическая обработка металлических материалов

1 уровень (правильный ответ 0,5 балла)

1. Верно ли утверждение, что термическая обработка изменяет свойства материала?

- а) да б) нет

2. В каком из перечней указаны этапы термической обработки?

- а) нагрев до определенной температуры, выдержка при этой температуре и охлаждение

б) нагрев до определенной температуры и выдержка в) нагрев до определенной температуры и охлаждение

2 уровень (правильный ответ 0,5 балла)

3. Что называют термической обработкой?

а) процесс пластического упрочнения поверхностного слоя металла

б) процесс диффузионного насыщения поверхностных слоев химическими элементами

в) процесс преобразования металла под действием температуры для изменения его структуры, механических и физических свойств

г) процесс преобразования металла под действием температуры для изменения химического состава материала

4. Закалка- это ...

а) нагрев стали до высоких температур, выдержка при этих температурах и последующее быстрое охлаждение

б) нагрев стали до определенных температур, небольшая выдержка и охлаждение на спокойном воздухе

в) нагрев поверхностного слоя металла

г) насыщение поверхностного слоя металла углеродом

5. Химико-термическая обработка-это ...

а) процесс преобразования материала под действием температуры

б) нагрев металла до определенной температуры и медленное охлаждение

в) процесс диффузионного насыщения поверхностных слоев изделия одним или несколькими химическими элементами

г) процесс нанесения на изделия металлов

6. Из перечисленных дефектов термической обработки, выберите неисправимые

а) перегрев

б) коробления

в) обезуглероживание г) трещины

7. Какое из представленных определений соответствует понятию «нормализация»?

а) нагрев стали до определенной температуры, с последующим охлаждением на воздухе

б) нагрев стали до температуры 1100-1200°C, с последующим медленным охлаждением

в) нагрев стали до определенной температуры, с последующим быстрым охлаждением

г) нагрев закаленной стали до определенной температуры и охлаждение

8. Укажите температуру среднего отпуска

а) 250 – 300 ° в) 350 -500 °

б) 650 – 700 ° г) 150 – 200 °

3 уровень (правильный ответ 0,5 балла)

9. Какие из перечисленных сталей закаливаются?

а) У11

б) 15кп

в) 50

г) 05кп

10. Какие виды закалок изображены на рисунке?

2 балла

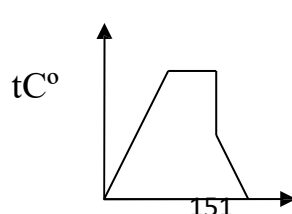
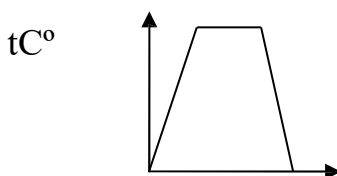

время

время

а) закалка в одном охладителе, закалка в двух средах (через воду в масло)

б) закалка в одном охладителе, изотермическая в) закалка в одном охладителе, ступенчатая

г) закалка в одном охладителе, поверхностная

11. Дополните определение цементации:

Цементация – это процесс 1 насыщения 2 слоя стальных изделий 3

- а) 1 – быстрого, 2 – поверхностного, 3- азотом
- б) 1 – диффузионного, 2 – поверхностного, 3- азотом
- в) 1 – диффузионного, 2 – поверхностного, 3- углеродом
- г) 1 – диффузионного, 2 – поверхностного, 3- углеродом и азотом одновременно

12. Какие из перечисленных видов обработки способны устранить химическую неоднородность в стальных отливках?

- а) азотирование
- б) цементация
- в) старение
- г) диффузионный отжиг

4 уровень (правильный ответ 1 балл)

13. По следующему описанию определите вид обработки материала:

Эта обработка предполагает совмещение в одном технологическом процессе нагрева изделий до определенных температур и пластическое деформирование.

- а) термическая обработка
- б) термомеханическая обработка
- в) диффузионная металлизация
- г) химико-термическая обработка

14. Определите вид упрочняющей обработки (термической или химико- термической) для шестерни из стали марки 38Х2МЮА, чтобы поверхность зубьев стала твердой и износостойкой, а сердцевина осталась более мягкой и вязкой.

- а) улучшение, азотирование
- б) поверхностная закалка, отпуск
- в) цементация, закалка
- г) азотирование, закалка

5 уровень (правильный ответ 1 балл)

15. Определите правильную строку:

- а) после цементации содержание углерода в изделии достигает 0,8 – 1,2 %
- б) после цементации содержание углерода до середины детали сохраняется в пределах 1,2 – 2,0 %
- в) после цементации содержание углерода в поверхностных слоях достигает 0,8 – 1,2 %, постепенно уменьшаясь к середине
- г) после цементации содержание углерода в поверхностных слоях увеличивается до 3%

16. Определите правильную строку:

- а) при высоком отпуске мартенсит превращается с троостит отпуска
- б) при высоком отпуске мартенсит превращается с сорбит отпуска
- в) при высоком отпуске мартенсит закалки переводится в отпущенный мартенсит
- г) при высоком отпуске сорбит превращается в мартенсит отпуска

Эталонные ответы (тест №4)

№ вопроса															
1	2	3	4	5	6	7	8	9	10	11	12	13	14	15	16
Вариант ответа															
а	а	в	а	в	г	а	в	а,в	а	в	г	б	а	в	б

Тема: Цветные металлы и сплавы

1 уровень (правильный ответ 0,5 балла)

1. В каком из перечней указаны цветные металлы и сплавы

а) железо, сталь, чугун б) алюминий, латунь, бронза

2. В каком из перечней указан химический состав простой латуни?

а) медь, цинк б) медь, олово в) медь, никель

2 уровень (правильный ответ 0,5 балла)

3. Выберите характерное свойство меди:

а) упругость б) прочность в) пластичность

4. Как классифицируют латуни по химическому составу?

а) на простые и сложные (специальные)

в) на литейные и обрабатываемые давлением.

б) на двойные и тройные.

5. Какое количество компонентов входит в состав латуни марки ЛАЖ 60 -1 -1

а) Два б) Три в) Четыре

6. Цифра в маркировке алюминия указывает на:

а) электропроводность

б) процентное содержание алюминия (примесей)

в) прочность

7. Укажите химический состав бронзы БрОЦ 4-3

а) медь, олово, цинк б) медь, цинк, свинец в) олово, цинк

8. Латунь - это

а) сплав меди с оловом и другими элементами

б) сплав меди с цинком, где цинка до 40%

в) сплав меди с никелем

3 уровень (правильный ответ 0,5 балла)

9. Какие из свойств магния не позволяют применять его как конструкционный материал?

а) малая плотность

б) низкая температура плавления в) низкие механические свойства

10. Из предложенных марок выберите литейные алюминиевые сплавы

а) АЛ7 б) Д16 в) АЛ24 г) АК8

11. Укажите % содержание алюминия для марки А 97?

а) 99,95 б) 99,97 в) 99,99

12. Дополните утверждение:

по технологии изготовления изделий алюминиевые сплавы делятся на:

а) литейные и деформируемые

б) деформируемые и спеченные

в) литейные, деформируемые и спеченные

4 уровень (правильный ответ 1балл)

13. Из предложенного перечня выберите требования, предъявляемые к антифрикционным материалам:

а) высокая твердость, износостойкость

б) низкий коэффициент трения, пластичность в) высокая упругость, вязкость

г) высокая износостойкость, малый коэффициент трения, микрокапиллярность

14. Установите соответствие:

№ п/п	Марка материала	Вариант ответа	Расшифровка марки
1	A999	А	Баббит оловянный
2	Д16	Б	Алюминиевый ковачный сплав
3	AK8	В	Медь
4	АЛ2	Г	Бронза алюминиевая
5	МА8	Д	Дуралюминий
6	BT5	Е	Алюминиевый литейный сплав (силумин)
7	М00	Ж	Деформируемый титановый сплав
8	ЛА77-2	З	Алюминий особой чистоты
9	БрА7	И	Латунь деформируемая
10	Б83	К	Магниевый сплав

5 уровень (правильный ответ 1балл)

15. Определите правильную строку:

а) практическое применение имеют латуни с содержанием цинка до 45%, так как

дальнейшее увеличение содержания цинка приводит к резкому падению прочности

б) практическое применение имеют латуни с содержанием цинка до 10%, так как дальнейшее увеличение содержания цинка приводит к резкому падению

прочность

в) практическое применение имеют латуни с содержанием цинка до 30%, так как дальнейшее увеличение содержания цинка приводит к резкому падению

прочность

16. Найдите ошибку:

а) медь маркируется буквой М, после которой стоит цифра, чем больше цифра,

тем ниже электропроводность меди

б) медь маркируется буквой М, после которой стоит цифра, чем больше цифра,

тем больше в ней примесей

в) медь маркируется буквой М, после которой стоит цифра, чем больше цифра,

тем меньше в ней примесей

Эталоны ответов (тест №5)

№ вопроса															
1	2	3	4	5	6	7	8	9	10	11	12	13	15	16	
Вариант ответа															
б	а	в	а	в	б	а	б	в	а,в	б	в	г	а	в	

Вопрос 14

№ п/п	Вариант ответа
1	З
2	Д
3	Б
4	Е
5	К
6	Ж
7	В
8	И
9	Г
10	А

Тема: Твердые сплавы, минералокерамика, абразивные материалы

1 уровень (правильный ответ 0,5 балла)

1. Верно ли утверждение, что твердые спеченные сплавы получают методом порошковой металлургии?

а) да б) нет

2. В каком из перечней указаны естественные абразивные материалы?

а) карбид бора, электрокорунд, карбид кремния

б) корунд, наждак, алмаз

2 уровень (правильный ответ 0,5 балла)

3. Из каких компонентов состоит твердый сплав вольфрамовой группы (ВК)?

а) из зерен карбида титана, связанных кобальтом

б) из зерен карбида тантала, связанных кобальтом

в) из зерен карбида вольфрама, связанных кобальтом

4. Основными компонентами твердых сплавов являются: а) карбиды тугоплавких материалов, связанных кобальтом б) различные металлы связанные кобальтом

в) тугоплавкие металлы связанные кобальтом

5. Основное назначение связки абразивных материалов:

а) повышение прочности инструмента

б) повышение твердости инструмента

в) соединение и цементация абразивного материала для образования инструмента

6. Выберите свойства характерные для минералокерамических сплавов:

а) твердость, сопротивление изгибу, износостойкость

б) твердость, теплостойкость, износостойкость, химическая стойкость в) твердость, теплостойкость, ударная вязкость

7. Твердость абразивного инструмента характеризуется:

а) сопротивлением связки вырыванию абразивных зерен внешним силам б) соотношением в нем зерен, связки и пор

в) размером зернистости абразивного материала

8. Из предложенных вариантов выберите сплав для черновой обработки серого чугуна

а) ВК4

б) ТТ20К9

в) Т5К10

г) ВК8

**Оценочные средства для промежуточной аттестации
КОС промежуточной аттестации
КОС дифференцированного зачета дисциплины**

Оценочные средства для промежуточного контроля

Пояснительная записка

Цель определения уровня знаний студентов , полученных в процессе обучения на занятиях в семестре по дисциплине

Список вопросов для проведения дифференцированного зачета

- 1.Механические свойства металлов при выборе материалов
- 2.Технологические свойства металлов.
- 3.Определение твердости металлов и сплавов с помощью твердомера по методу Бринелля.
- 4.Аллотропия чистого железа, диаграмма состояния зависимость перехода из одного состояния в другое.
- 5.Структурные составляющие медленно охлажденной стали. 6.Методы изучения строение металлов. 7.Понятия о сплавах.
- 7.Диаграмма состояния сплава железо-углерод.
- 8.Производство стали. 10.Производство чугуна.
- 9.Влияние примесей на свойство сталей и чугунов.
- 10.Классификация сталей - конструкционные стали их маркировка и применение.
- 11.Классификация сталей - инструментальные стали их маркировка и применение.
Понятия о чугунах, марки применение.
- 12.Основы термической обработки сталей, виды термической обработки.
- 13.Микроскоп БМ-2 общие характеристики и применение.
- 14.Прибор Роквелла общие характеристики и применение.
- 15.Сущность и назначение химико-термической обработки сталей.
- 16.Цементация, азотирование, цианирование сталей.
- 17.Аллитирование, силитирование, хромирование сталей.
18. Взаимодействие легирующих элементов с железом.
- 19.Взаимодействие легирующих элементов с углеродом.
20. Влияние легирующих элементов на свойство сталей.

21. Классификация и маркировка легированных сталей.
22. Никелевые стали.
23. Хромистые стали.
24. Хромоникелевые стали.
25. Хромоникелевольфрамовые стали.
26. Хромоникельмолибденовые стали.
27. Хромомаргонцовокремнистые стали.
28. Легированные инструментальные стали.
29. Быстрорежущие стали.
30. Твердорежущие стали.
31. Жаропрочные сплавы на основе тугоплавких металлов.
32. Хром и его сплавы.
33. Ниобий и его сплавы.
34. Алюминий его сплавы общие сведения.
35. Влияние легирующих элементов на свойства алюминиевых сплавов.
36. Деформируемые алюминиевые сплавы маркировка, классификация.
37. Сплавы типа дуралюмина.
38. Термическая обработка дуралюмина.
39. Обработка дуралюмина на возврат.
40. Отжиг дуралюмина.
41. Структура, механические свойства дуралюминов.
42. Высокопрочный сплав В95.
43. Сплавы АМЦ, АМГ.
44. Ковочные сплавы дуралюмина.
45. Литейные сплавы, термообработка (Т1 _____ Т2).
46. Получение титана на химико-металлургических предприятиях.
47. Титановые сплавы.
48. Получение чистого магния, легирование магния, свойства.
49. Деформируемые магниевые сплавы.
50. Литейные магниевые сплавы, марки применение в авиастроении.
51. Медь, получение меди, свойства меди.
55. Латуни.
52. Бронзы, сплавы, применение, маркировка.
53. Баббиты, свойства, применение, маркировка.
54. Припой основные признаки применения, маркировка.
55. Магнитные материалы общие сведения.
60. Магнито-мягкие материалы.
61. Магнито-твердые материалы.
62. Материалы высокого электро-сопротивления.
63. Назначение, классификация лакокрасочных материалов (группы, классы, условия эксплуатации).
64. Назначение характеристики лакокрасочных материалов.
65. Системы лакокрасочных покрытий.

66. Подготовка металлических поверхностей к окраске.
67. Каучук и его свойства.
68. Составные части резиновых смесей.
69. Производство резиновых изделий.
70. Старение резины.
71. Классификация авиационных резин.
72. Пластические массы общие сведения.
73. Классификация пластмасс.
74. Методы испытаний пластмасс.
75. Пластмассы на основе фенолоальдегидных смол.
76. Пресс порошки свойста, марки применение в авиастроении
77. Волокнистые материалы, свойства, марки применение.
78. Слоистые пластики, свойства, марки, применение.
79. Термопластичные полимеры общие сведения.
80. Полистирол, полиэтилен, поливинилхлорид свойство, применение, марки.
81. Термостабильные полимеры-фторопласты.
82. Газонаполненные пластмассы общие сведения.
83. Пено полистирол свойство , применение, марки.
84. Пено поливинилхлорид, марки, свойство, применение.
85. Пено фенопласты марки свойство применение.

Система оценивания.

-Оценка по дифференцированному зачету выставляется на основании:
–оценки за устные ответы на вопросы, предложенные преподавателем;
- с учетом результатов текущей успеваемости и выполнения всех практических работ в соответствии с Рабочей программы учебной дисциплины.

Критерии оценки при собеседовании.

Оценка 5 «отлично» выставляется при следующих условиях:

- ответы на вопросы полные, четкие, правильные.
- обучающийся грамотно излагает суть проблемы, приводит примеры, демонстрирует знания дополнительной литературы.
- верно отвечает на все дополнительные вопросы.
- аргументированно обосновывает свой ответ.
- обучающийся способен давать оценку своим практическим действиям и принятым решениям.

Оценка 4 «хорошо» выставляется при следующих условиях:

- ответы на вопросы правильные.
- обучающийся грамотно излагает суть проблемы,
- немного затрудняется приводить примеры
- верно отвечает на дополнительные вопросы.
- обосновывает свой ответ.
- обучающийся способен давать оценку своим практическим действиям и принятым решениям.

Оценка **3** «удовлетворительно» выставляется при следующих условиях:

- ответы на вопросы содержат небольшие неточности, неполные, обучающийся с трудом приводит примеры.
- отвечает на дополнительные вопросы, допуская не принципиальные ошибки.
- затрудняется в четком обосновании своего ответа.
- затрудняется оценить принятое решение.

Оценка **2** «неудовлетворительно» выставляется при следующих условиях:

- ответы на вопросы неверные или отказывается отвечать на вопросы.

Дисциплина ОП.03 Инженерная графика
КОС оценки остаточных знаний по дисциплине
Пояснительная записка.

Цель- определения уровня знаний студентов , полученных в процессе обучения на занятиях по дисциплине ОП.03. Инженерная графика за учебный год.

Форма проверки остаточных знаний выполнение практических заданий, устный опрос, выполнение лабораторный работ

Продолжительность – 15 - 30 минут

Результаты освоения дисциплины ОП 03 Инженерная графика, подлежащие проверке.

Оценочные средства для текущего контроля

Оценочные средства для текущего контроля успеваемости

ВОПРОСЫ И ЗАДАНИЯ «Чертеж и правила оформления чертежей 3. 1, 3.2, 3.3, 3.4 У.1; У.2 ПК 1.3, 2.4, 2.5

1. Перечислить размеры основных форматов чертежных листов.
2. Как проводится рамка на чертёжном листе?
3. Что собой представляет основная надпись и где она располагается?
4. Перечислить типы линий чертежа и указать их назначение.
5. Какой толщины должна быть сплошная основная линия при выполнении чертежа карандашом на формате А4?
6. Чему равно расстояние между штрихами штриховой линии?

7. Какое расстояние между штрихами штрихпунктирной линии?
8. Что определяет размер шрифта?
9. Какие размеры шрифтов установлены для чертежей?
10. Почему устанавливается минимальный шаг между строчками?
11. Какая линия на чертежах является основной?
12. Можно ли переносить слова?
13. Какое должно быть расстояние между словами?
14. Зачем в одной и той же работе используют шрифты разных размеров?
15. Чему равна толщина линии шрифта?
16. Завершить начатую на занятии графическую работу по оформлению титульного листа альбома графических работ.

ВОПРОСЫ И ЗАДАНИЯ «Проекционное черчение» З. 1, 3.2, 3.3, 3.4 У.1; У.2 ПК 1.3, 2.4, 2.5

17. Назовите методы проецирования.
18. Дать определение центрального проецирования.
19. Дать определение параллельного проецирования.
20. Дать определение прямоугольного (ортогонального) проецирования
21. Назовите основные плоскости проекций.
22. Что такое комплексный чертеж и как он образуется?
23. Что такое линии проекционной связи?
24. Определяет ли одна проекция точки положение её в пространстве?
25. Какие прямые называются прямыми общего положения?
26. Какие прямые называются прямыми уровня?
27. Какие прямые называются проецирующими прямыми?
28. Назовите взаимные положения двух прямых линий.
29. Перечислите виды плоскостей.
30. Дать определение следа плоскости.
31. Как по комплексному чертежу плоскости выяснить её расположение относительно плоскостей проекции?
32. В какой плоскости должна располагаться плоская фигура, чтобы она проецировалась без искажения?
33. Что называется чтением чертежей?

ВОПРОСЫ И ЗАДАНИЯ «Аксонметрические проекции» З. 1, 3.2, 3.3, 3.4 У.1; У.2 ПК 1.3, 2.4, 2.5

1. Какие проекции называются аксонометрическими?
2. Что такое показатели искажения?
3. Какие виды аксонометрических проекций вы знаете? Как направлены в них аксонометрические оси?
4. Как изображаются окружности в различных аксонометрических проекциях?
5. Каковы критерии выбора той или иной аксонометрической проекции при построении плоской фигуры?
6. Перечислить основные этапы построения аксонометрической проекции плоской фигуры.
7. Построить аксонометрические проекции правильного пятиугольника.

ВОПРОСЫ И ЗАДАНИЯ «Проецирование геометрических тел»

1. Перечислить методы проецирования
2. Сформулируйте последовательность построения недостающей проекции модели.
3. На каких проекциях отображена высота модели? (фронтальная и профильная)
4. На каких проекциях отображена длина модели? (фронтальная и горизонтальная)
5. На каких проекциях отображена ширина модели? (горизонтальная и профильная)
6. Как получают проекции при помощи прямоугольного параллельного проецирования?
7. Описать систему координат и плоскостей проекций прямоугольного проецирования пространственных объектов.
8. Описать порядок построения комплексных чертежей точек, отрезков прямых линий, плоских фигур, геометрических тел.
9. Дать классификацию видов аксонометрических проекций по ГОСТ 2.317-69.
10. Изложить порядок построения аксонометрических проекций точки, плоскости, геометрических тел.
11. В какой последовательности строят проекции цилиндра и шестигранной призмы, основания которых расположены на фронтальной плоскости проекции?
12. Какие тела называются телами вращения?

ВОПРОСЫ И ЗАДАНИЯ «Машиностроительное и специальное черчение»

1. Что такое масштаб?
2. Для чего нужны масштабы?
3. Какие виды масштабов существуют?
4. Как разделить отрезок на n равных частей?
5. Как без транспортира разделить угол пополам?
6. Для какого угла можно выполнить его деление на три части (без транспортира)?
7. Как разделить окружность на n равных частей ($n = 3, 4, 5, 6$).
8. Построить правильный пятиугольник (без транспортира).
9. Как строится уклон?
10. Что такое сопряжение?
11. Для построения сопряжения, что нужно найти?
12. На чём основан общий приём нахождения центра сопрягающей дуги?
13. Как выполняется сопряжение двух заданных окружностей дугой заданного радиуса?
14. Как найти точки сопряжения?
15. Как строятся сопряжения двух пересекающихся прямых?
16. Как строится сопряжение окружности и прямой?
17. Построить овал и эллипс с одинаковыми параметрами.
18. Как рассчитать расстояние от рамки основной надписи до основания рельса?
19. С какими видами сопряжений пришлось столкнуться при изображении контура рельса?
20. На каком расстоянии друг от друга и от контурной линии проводят размерные линии?
21. Какую форму и размер имеют стрелки размерной линии?

22. Какой минимальный размер можно использовать при нанесении размерного числа карандашом?
23. На сколько мм должны выступать выносные линии за стрелки размерных линий?
24. В каких единицах выражают размеры на машиностроительных чертежах?
25. Где наносят размерное число относительно размерной линии?
26. Какие знаки используют при нанесении размеров?
27. Каковы основные правила нанесения размеров на чертежах?
28. С какой стороны вертикальной размерной линии наносят размерные числа?
29. С какой стороны горизонтальной размерной линии наносят размерные числа?
30. Как располагаются стрелки размерной линии при недостатке места их размещения?

ВОПРОСЫ И ЗАДАНИЯ «Приёмы вычерчивания контуров технических деталей» 3. 1, 3.2, 3.3, 3.4 У.1; У.2 ПК 1.3, 2.4, 2.5

1. Как строится уклон?
2. Что такое сопряжение?
3. Для построения сопряжения, что нужно найти?
4. На чём основан общий приём нахождения центра сопрягающей дуги?
5. Как выполняется сопряжение двух заданных окружностей дугой заданного радиуса?
6. Как найти точки сопряжения?
7. Как строятся сопряжения двух пересекающихся прямых?
8. Как строится сопряжение окружности и прямой?
9. На каком расстоянии друг от друга и от контурной линии проводят размерные линии?
10. Какую форму и размер имеют стрелки размерной линии?
11. На сколько мм должны выступать выносные линии за стрелки размерных линий?

12. В каких единицах выражают размеры на машиностроительных чертежах?
13. Где наносят размерное число относительно размерной линии?
14. Какие знаки используют при нанесении размеров?
15. Каковы основные правила нанесения размеров на чертежах?
16. С какой стороны вертикальной размерной линии наносят размерные числа?
17. С какой стороны горизонтальной размерной линии наносят размерные числа?
18. Как располагаются стрелки размерной линии при недостатке места их размещения?

ВОПРОСЫ И ЗАДАНИЯ «Категории изображений на чертеже: виды, разрезы, сечения» 3. 1, 3.2, 3.3, 3.4 У.1; У.2 ПК 1.3, 2.4, 2.5

1. Как называются изображения на чертежах?
2. Перечислите основные виды.
3. Какой вид называется главным и как он выбирается?
4. Какое изображение называется разрезом?
5. Какое изображение называется сечением?
6. В чём отличие разреза от сечения?
7. Какое количество изображений должно быть?
8. Для чего применяется разрез?
9. Классификация разрезов.
10. Назовите правила оформления разрезов на чертеже.
11. Для чего совмещают вид с разрезом?
12. В каком случае возможно соединение половины вида с половиной разреза?
13. В каком случае при выполнении простого разреза секущая плоскость не указывается и разрез не обозначается?
14. В чем заключается особенность выполнения разрезов на симметричных изображениях?
15. В каком случае на разрезах не отмечают положение секущей плоскости и не сопровождают разрез надписью

Графические работы

Графическая работа

Задание. Оформить титульный лист альбома графических работ (текст приводится ниже).

Графическая работа «АксонOMETрическая проекция»

Задание. Построить комплексный чертёж и аксонOMETрическую проекцию по двум заданным проекциям учебной модели.

Графическая «Усечённый шар»

Задание. По фронтальной проекции усечённого шара построить его комплексный чертёж, если секущими плоскостями являются плоскости уровня.

Графическая работа «Усечённый цилиндр (призма, конус, пирамида)»

Задание. Построить комплексный чертёж и аксонOMETрическую проекцию геометрического тела, усечённого фронтально проецирующей плоскостью. Определить натуральную величину сечения.

Графическая работа «Контур технической детали»

Задание. Вычертить контур технической детали, проставить размеры.

Графическая работа «Комплексный чертёж»

Задание. По общему виду учебной модели построить комплексный чертёж.

Графическая работа «Резьбовое соединение»

Задание. Дополнить чертёж условным изображением резьбы на поверхности соединяемых деталей. Изобразить резьбовое соединение деталей. Построить третий вид для правой детали.

Графическая работа «Разъёмное соединение»

Задание. Построить:

1. Изображение соединения деталей толщины b_1 и b_2 болтом с наружной диаметром резьбы d ;
2. Изображение того же соединения с упрощениями, применяемыми при выполнении сборочного чертежа.

Вариант	d	b_1	b_2	Вариант	d	b_1	b_2
1	6	5	6	19	26	22	21
2	8	6	8	20	28	23	23
3	10	7	9	21	30	25	24
4	12	10	8	22	30	22	22

5	14	10	15	23	30	20	25
6	14	12	15	24	30	25	20
7	16	15	12	25	32	36	15
8	16	14	14	26	34	16	37
9	18	23	12	27	36	30	30
10	18	15	15	28	36	25	25
11	20	15	20	29	36	25	20
12	20	14	23	30	38	22	42
13	22	19	19	31	40	48	20
14	22	20	20	32	42	30	42
15	22	22	22	33	42	30	20
16	24	22	22	34	42	20	30
17	24	20	20	35	44	40	39
18	24	20	21	36	48	30	25

Критерии оценки (оценка)

5 (отлично)	Работа выполнена, ГОСТы соблюдены.
4 (хорошо)	Небольшие погрешности в работе.
3 (удовлетворительно)	В работе имеются ошибки в написании некоторых букв, не всегда проведено выравнивание текста по центру.
2 (неудовлетворительно)	Отсутствие работы или небрежное выполнение работы, полное несоблюдение ГОСТов

Варианты заданий 3. 1, 3.2, 3.3, 3.4 У.1; У.2 ПК 1.3, 2.4, 2.5

Вариант №1

1. Как проводится рамка, выделяющая поле чертежа?
 2. Дать определение ортогонального проецирования.
 3. Что сохраняется при переходе от ортогональных проекций к аксонометрии? Дать определение сечения
4. Вариант №2
1. Что такое масштаб и для чего он нужен? Перечислите типы масштабов
Какое изображение называется видом?
 2. Построить правильный пятиугольник с вертикальной стороной.
 3. Что такое комплексный чертёж и как он образуется?
4. Вариант №3
1. Какой знак ставится перед размерным числом диаметра окружности.
 2. Назовите методы проецирования.
 3. Найти середину отрезка прямой (без линейки).

4. Дать определение разреза

Вариант №4

1. Для чего используется пунктирная линия
2. Какой вид изображается на фронтальной плоскости?
3. Построить биссектрису угла.
4. Какие методы нахождения натуральной величины сечения Вы знаете?

Вариант №5

1. Что такое сопряжение
2. Какие виды проецирования применяются в машиностроительном черчении?
3. Опустить из заданной точки перпендикуляр на заданную прямую.
4. Какой метод используется при построении горизонтальной проекции усечённого прямого кругового конуса?

Вариант № 6

1. Как выполняется построение смешанного сопряжения двух заданных окружностей заданного радиуса
2. Какой вид изображается на горизонтальной плоскости? (ОК 2-5; 32; У1)
3. Как строится уклон?
4. По каким линиям плоскость может пересекать боковую поверхность прямого кругового конуса?

Вариант №7

1. На чём основан общий приём нахождения центра сопрягающей дуги?
2. Какой вид изображается на профильной плоскости?
3. Построить изометрическую проекцию окружности, расположенной в профильной плоскости
4. Дать определение ступенчатого разреза.

Вариант №8

1. Где располагается основная надпись чертежа?
2. Дать определение параллельного проецирования.
3. Провести касательную через заданную точку на окружности
4. Какие разрезы называются сложными?

Вариант № 9

1. Как должно располагаться изображение на поле чертежа
2. Назовите основные плоскости проекций.
3. Построить изометрическую проекцию окружности, расположенной во фронтальной плоскости.
4. Дать определение ломанного разреза.

Вариант №10

1. Чем заканчиваются размерные линии?
2. Сколько проекций точки достаточно знать для определения её положения в пространстве?
3. Как выполняется внешнее сопряжение заданной окружности и заданной прямой дугой заданного радиуса?
4. Какое изображение называется сечением?

Вариант №11

1. Какая линия называется основной?
2. Как выполняется внутреннее сопряжение заданной окружности и заданной прямой дугой окружности заданного радиуса?
3. Построить изометрическую проекцию окружности, расположенной в горизонтальной плоскости.

Вариант №12

1. На какой прямой располагается точка сопряжения?
2. Какие прямые называются прямыми общего положения?
3. Построить изометрическую проекцию окружности, расположенной в профильной плоскости. (ОК 2-4; З1; У1)
4. Что такое «выносной элемент?»

Вариант №13

1. Что определяет размер шрифта?
2. По какой оси пересекаются горизонтальная и профильная плоскости проекций?
3. Построить квадрат, диагонали которого лежат на координатных осях (сторона квадрата задана)
4. Какой вид называется главным?

Вариант №14

1. Для чего используется штрихпунктирная тонкая линия?
2. Как по комплексному чертежу выяснить о взаимном расположении прямых?
3. Как прямой угол разделить на три равные части?
4. Как проводится деление половины вида и половины разреза?

Вариант №15

1. Какое должно быть расстояние между размерной линией и линией основного контура? Какая линия называется проекционной линией связи?
2. Как выполняется скругление острого (тупого) угла дугой заданного радиуса?
3. Как на чертеже указывается положение секущей плоскости?

Вариант №16

1. Какие кривые называются лекальными?
2. Охарактеризуйте косоугольную фронтальную диметрию.

3. Построить правильный шестиугольник с двумя горизонтальными сторонами
4. Что понимается под шагом резьбы?

Вариант №17

1. Какое направление имеет ось Z в аксонометрических проекциях
2. Во что проецируется окружность, наклонённая к плоскости проекций?
3. Разделить угол на три равные части, не используя транспортир.
4. Что входит в набор болтового соединения?

Вариант №18

1. Какой знак ставится перед размерным числом радиуса окружности?
2. Какая плоскость называется проецирующей?
3. Построить изометрическую проекцию правильного треугольника, расположенного в горизонтальной плоскости.
4. Для чего применяется разрез?

Вариант №19

1. Какие типы шрифтов Вы знаете? В чём их отличие?
2. По какой оси пересекается горизонтальная и фронтальная плоскости проекций?
3. Как выполняется скругление прямого угла дугой заданного радиуса?
4. В каких случаях применяется наклонный разрез?

Вариант №20

1. Как проставляются размерные числа?
2. Какие проекции называются аксонометрическими?
3. Построить изометрическую проекцию правильного треугольника, расположенного в профильной плоскости
4. В каком случае при выполнении простого разреза секущая плоскость не указывается и разрез не обозначается?

Вариант №21

1. Можно ли переносить слова?
2. По какой оси пересекаются фронтальная и профильная плоскости проекций?
3. Найти горизонтальную проекцию вершины прямой пирамиды, в основании которой правильный треугольник
4. Что понимается под резьбой?

Вариант №22

1. Уклон – что это такое и как он обозначается на чертеже?
2. Что такое показатель искажения?
3. Построить фронтальную диметрию для квадрата, расположенного в горизонтальной плоскости.

4. Какая резьба называется внешней (внутренней)?

Вариант №23

1. Почему устанавливается минимальный шаг между строчками?
2. Где располагается проецируемый предмет относительно наблюдателя и плоскости проекций?
3. Построить правильный шестиугольник с двумя вертикальными сторонами.
4. Как изображается резьба в поперечном сечении?

Вариант №24

1. Что представляют собой проекции сечения шара плоскостью?
2. Охарактеризуйте прямоугольную изометрию.
3. Построить фронтальную диметрию для квадрата, расположенного в профильной плоскости.
4. Какими линиями надо изображать наружный и внутренний диаметр резьбы на стержне?

Вариант №25

1. Какое должно быть расстояние между словами?
2. Каковы критерии выбора той или иной аксонометрической проекции при построении плоской фигуры?
3. Построить правильный пятиугольник с горизонтальной стороной.
4. Какие виды неразъемных соединений Вы знаете?

Вариант №26

1. Приведите примеры лекальных кривых.
2. Как расположена проекционная линия связи относительно оси проекций?
3. Размеры каких отрезков прямых можно из комплексного чертежа переносить в аксонометрию?
4. Как изображается окружность в различных аксонометрических проекциях?

Критерии оценки выполнения работы на практических занятиях.

«Зачет» ставится, если обучающийся выполнил работу в полном объеме с соблюдением необходимой последовательности действий; проявил самостоятельность, в отчете правильно и аккуратно выполняет все записи, таблицы, рисунки, чертежи, графики, вычисления; правильно выполняет анализ ошибок.

«Незачет» ставится, если обучающийся выполнил работу не полностью или объем выполненной части работы не позволяет сделать правильных выводов.

Оценка по результатам выполнения практических занятий выставляется после выполнения и сдачи отчета.

4.2.2. Критерии оценки работы

Оценка «отлично» - обучающийся свободно применяет знания на практике; не допускает ошибок в воспроизведении изученного материала; выделяет главные положения в изученном материале и не затрудняется в ответах на видоизмененные вопросы; усваивает весь объем программного материала; материал оформлен аккуратно.

Оценка «хорошо» - обучающийся знает весь изученный материал; отвечает без особых затруднений на вопросы преподавателя; умеет применять полученные знания на практике; в ответах не допускает серьезных ошибок, легко устраняет определенные неточности с помощью дополнительных вопросов преподавателя; материал оформлен недостаточно аккуратно.

Оценка «удовлетворительно» - обучающийся усвоил основной материал, но испытывает затруднения при его самостоятельном воспроизведении и требуются дополняющие вопросы преподавателя; материал оформлен не аккуратно.

Оценка «неудовлетворительно» - обучающийся имеет отдельные представления об изучаемом материале, но все, же большая часть не усвоена; материал не оформлен.

Оценочные средства для промежуточного контроля

КОС промежуточной аттестации

КОС дифференцированного зачета дисциплины ОП.05 Инженерная графика

Оценочные средства для промежуточного контроля

Пояснительная записка

Цель определения уровня знаний студентов , полученных в процессе обучения на занятиях в 3 семестре по дисциплине ОП.05 **Инженерная графика**

В результате освоения дисциплины обучающийся должен **знать:**

- правила чтения конструкторской и технологической документации;
- способы графического представления объектов, пространственных образов, технологического оборудования и схем;
- законы, методы и приемы проекционного черчения;
- требования государственных стандартов Единой системы конструкторской документации и Единой системы технологической документации;
- правила выполнения чертежей, технических рисунков, эскизов и схем;
- технику и принципы нанесения размеров;
- классы точности и их обозначение на чертежах;
- типы и назначение спецификаций, правила их чтения и составления

В результате освоения дисциплины обучающийся должен **уметь:**

- читать конструкторскую и технологическую документацию по профилю специальности;
- выполнять комплексные чертежи геометрических тел и проекции точек, лежащих на их поверхности, в ручной и машинной графике;
- выполнять эскизы, технические рисунки и чертежи деталей, их элементов, узлов в ручной и машинной графике;
- выполнять графические изображения технологического оборудования и технологических схем в ручной и машинной графике;
- оформлять проектно-конструкторскую, технологическую и другую техническую документацию в соответствии с действующей нормативной базой;

Коды формируемых компетенций

- ОК 01. Выбирать способы решения задач профессиональной деятельности, применительно к различным контекстам;
- ОК 02. Использовать современные средства поиска, анализа и интерпретации информации и информационные технологии для выполнения задач профессиональной деятельности;
- ОК 03. Планировать и реализовывать собственное профессиональное и личностное развитие, предпринимательскую деятельность в профессиональной сфере, использовать знания по правовой и финансовой грамотности в различных жизненных ситуациях;
- ОК 04. Эффективно взаимодействовать и работать в коллективе и команде;
- ОК 05. Осуществлять устную и письменную коммуникацию на государственном языке Российской Федерации с учетом особенностей социального и культурного контекста;
- ОК 06. Проявлять гражданско-патриотическую позицию, демонстрировать осознанное поведение на основе традиционных российских духовно-нравственных ценностей, в том числе с учетом гармонизации

межнациональных и межрелигиозных отношений, применять стандарты антикоррупционного поведения;

ОК 07. Содействовать сохранению окружающей среды, ресурсосбережению, применять знания об изменении климата, принципы бережливого производства, эффективно действовать в чрезвычайных ситуациях;

ОК 09. Пользоваться профессиональной документацией на государственном и иностранном языках.

Дифференцированный зачет содержит задания графического характера по всем темам дисциплины. Зачетная работа выполняется по вариантам. Курсанты получают свой вариант путем случайной выборки из 30 возможных вариантов.

Задания 3. 1, 3.2, 3.3, 3.4 У.1; У.2 ОК 01.; ОК 02.; ОК 03.; ОК 04.; ОК 05.; ОК 06.; ОК 07.; ОК 09.

Вариант 1

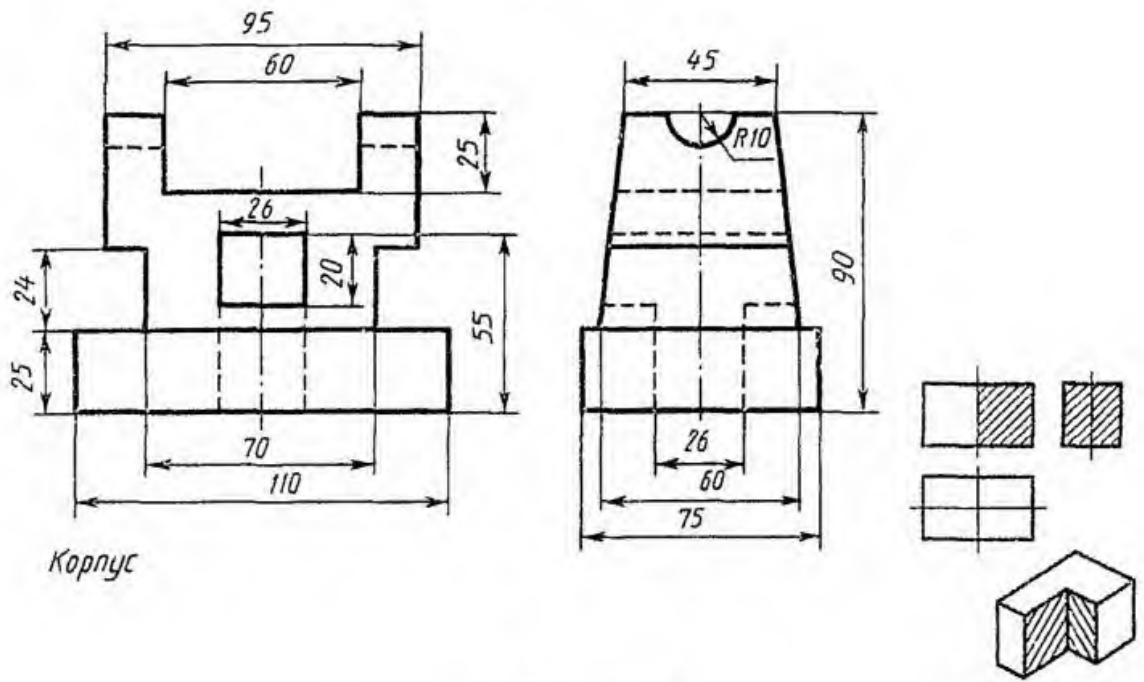

Вариант 2

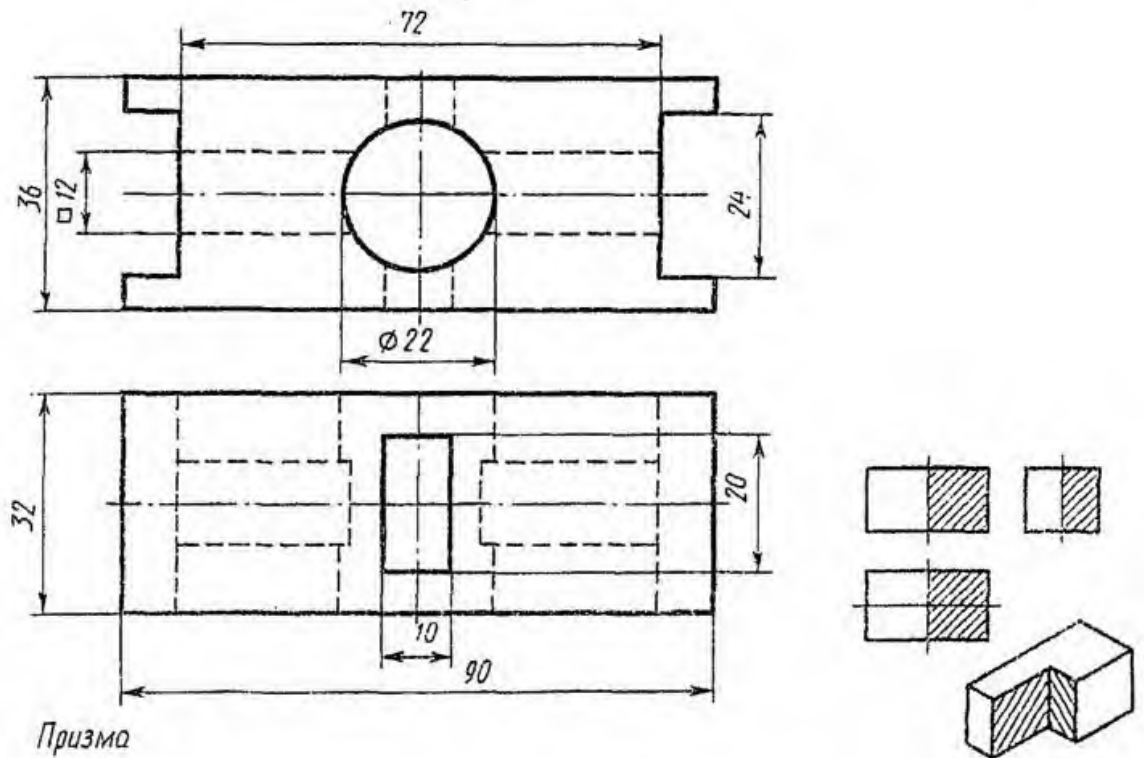

Вариант 3

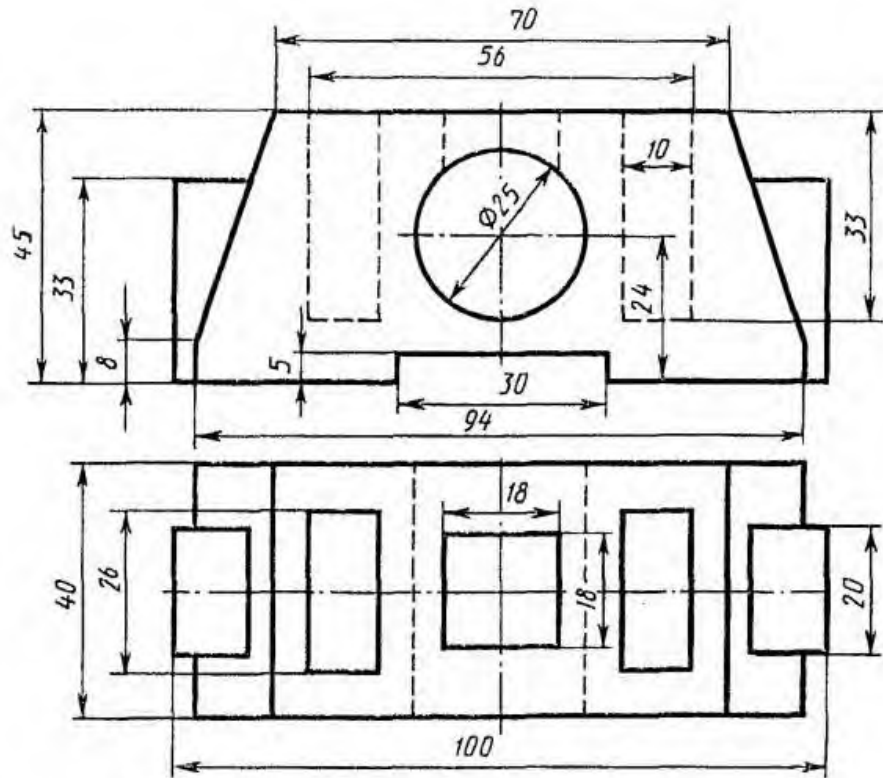

Корпус

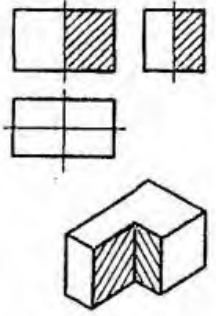

Вариант 4

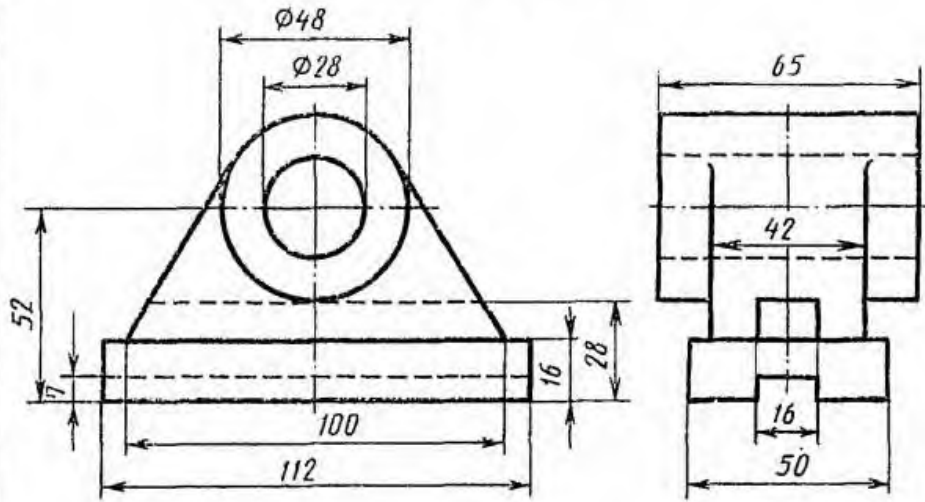

Подшипник

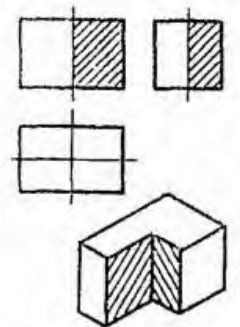

Вариант 5

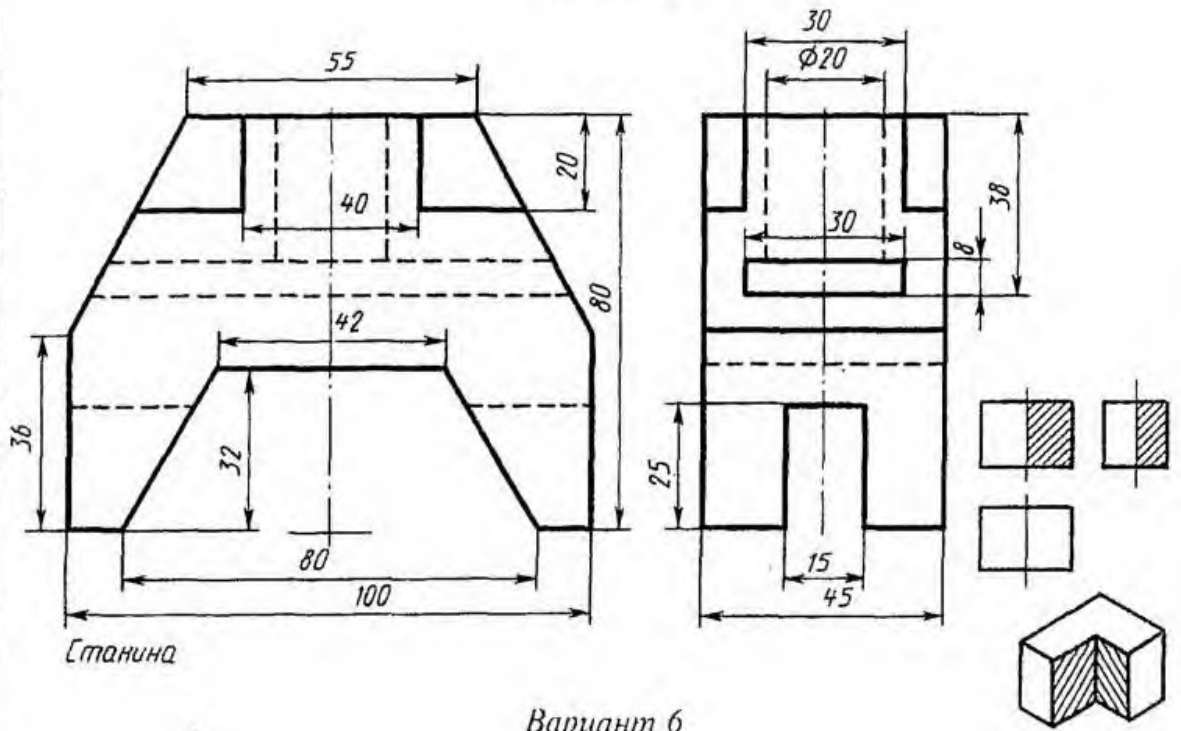

Вариант 6

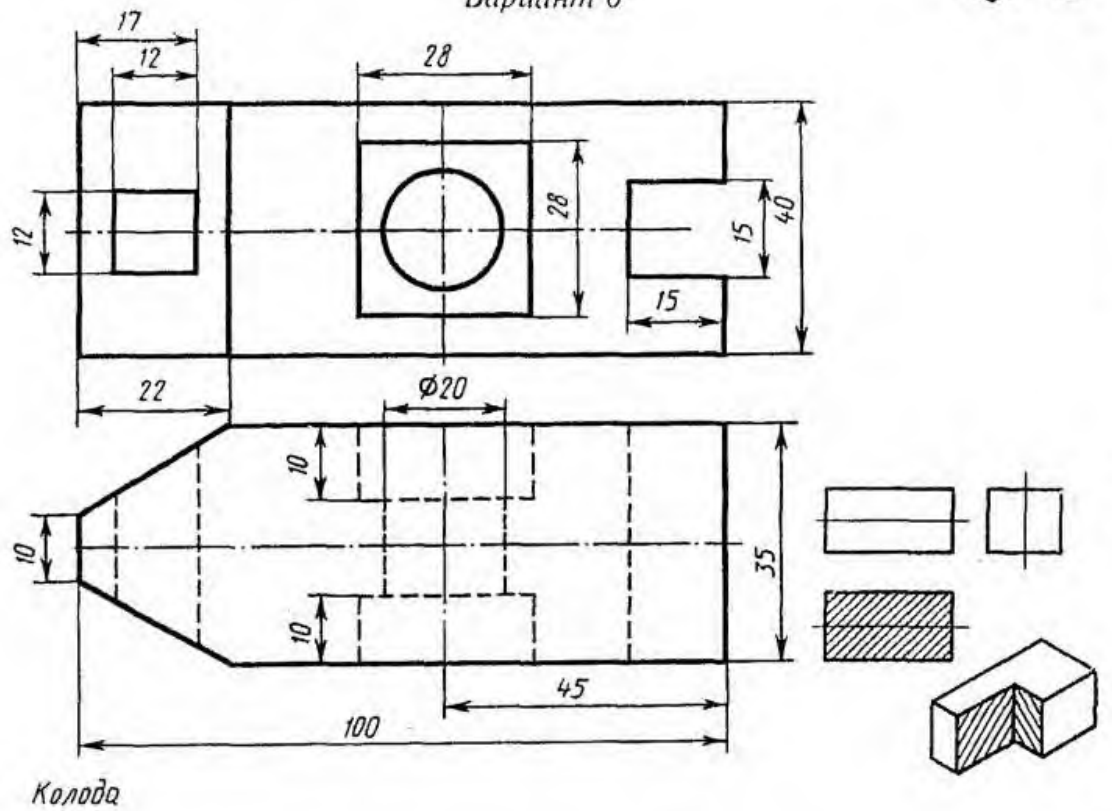

Критерии оценивания

1.Оценивание выполнения графических работ.

При оценивании графических работ учитывается:

- полнота представления на чертеже формы и размеров вычерчиваемого изделия;
- соответствие элементов чертежа или эскиза требованиям стандартов ЕСКД и ЕСТД (толщина и правильность нанесения линий, отступов, размерных элементов, шрифтов и т. п.);
- гармоничное расположение видов и изображений на чертеже и эскизе (правильность выбора масштаба, соблюдение отступов между видами и рамкой чертежа и т. п.); -аккуратность выполнения работы (отсутствие существенных помарок и повреждений ватмана

Дисциплина ОП.06. Метрология, стандартизация и подтверждение качества

КОС оценки остаточных знаний по дисциплине . Метрология, стандартизация и подтверждение качества

Пояснительная записка.

Цель- определения уровня знаний студентов , полученных в процессе обучения на занятиях по дисциплине . Метрология, стандартизация и подтверждение качества за учебный год.

Форма проверки остаточных знаний выполнение практических заданий, устный опрос, выполнение лабораторный работ

Продолжительность – 15 - 30 минут

В результате освоения дисциплины ОП 08 Метрология, стандартизация и подтверждение качества обучающийся должен обладать предусмотренными ФГОС СПО следующими умениями (У), знаниями (З), общими компетенциями (ОК), профессиональным компетенциям (ПК), практическим опытом (ПО):

Форма проверки остаточных знаний выполнение практических заданий, устный опрос, выполнение лабораторный работ

Продолжительность – 15 - 30 минут

В результате освоения дисциплины ОП 08 Метрология, стандартизация и подтверждение качества обучающийся должен обладать предусмотренными ФГОС СПО следующими умениями (У), знаниями (З), общими компетенциями (ОК), профессиональным компетенциям (ПК), практическим опытом (ПО):

уметь:

У.1-применять требования нормативных правовых актов к основным видам продукции (услуг) и процессов;

У.2-оформлять технологическую и техническую документацию в соответствии с действующей нормативной базой;

У.3-использовать в профессиональной деятельности документацию систем качества;

У.4-приводить несистемные величины измерений в соответствие с действующими стандартами и международной системой единиц СИ;

знать:

З.1-основные понятия метрологии;

З.2-задачи стандартизации, ее экономическую эффективность;

З.3-формы подтверждения качества;

З.4-терминологию и единицы измерения величин соответствии с действующими стандартами

Коды формируемых компетенций

ОК 01. Выбирать способы решения задач профессиональной деятельности, применительно к различным контекстам;

ОК 02. Использовать современные средства поиска, анализа и интерпретации информации и информационные технологии для выполнения задач профессиональной деятельности;

ОК 03. Планировать и реализовывать собственное профессиональное и личностное развитие, предпринимательскую деятельность в профессиональной сфере, использовать знания по правовой и финансовой грамотности в различных жизненных ситуациях;

ОК 04. Эффективно взаимодействовать и работать в коллективе и команде;

ОК 05. Осуществлять устную и письменную коммуникацию на государственном языке Российской Федерации с учетом особенностей социального и культурного контекста;

ОК 06. Проявлять гражданско-патриотическую позицию, демонстрировать осознанное поведение на основе традиционных российских духовно-нравственных ценностей, в том числе с учетом гармонизации межнациональных и межрелигиозных отношений, применять стандарты антикоррупционного поведения;

ОК 07. Содействовать сохранению окружающей среды, ресурсосбережению, применять знания об изменении климата, принципы бережливого производства, эффективно действовать в чрезвычайных ситуациях;

ОК 08. Использовать средства физической культуры для сохранения и укрепления здоровья в процессе профессиональной деятельности и поддержания необходимого уровня физической подготовленности;
ОК 09. Пользоваться профессиональной документацией на государственном и иностранном языках.

Оценочные средства для текущего контроля

3.1-3.4 У.1-У.4 ОК 01-09

Оценочные средства для текущего контроля успеваемости

Раздел 1. Основы сертификации

Вопросы устного опроса:

1. что такое сертификация
2. с какой целью она проводится
3. расскажите об объектах сертификации
4. каковы принципы сертификации
5. что такое знак соответствия, о чем он говорит,
6. расшифруйте аббревиатуру РСТ, ЕАС
7. укажите, на основании каких законов РФ проводится процедура подтверждения соответствия.
8. объясните какие в каких формах может проходить сертификация
9. объясните в какой форме может проходить обязательная сертификация
10. в чем принципиальная разница этих двух форм
11. поясните какие знаки соответствия применяются при определенной форме соответствия

(В ответах используйте таблицу форм сертификации):.

12. Объясните функции сертификации
13. Объясните цели сертификации
14. Объясните принципы сертификации
15. Расскажите об участниках сертификации, расскажите об их роли и ответственности в процедуре сертификации
16. Дайте определения понятиям испытательная лаборатория, независимый орган сертификации, заявитель
17. Что такое обязательная сертификация? Какая продукция подлежит обязательной сертификации?
18. С какой целью проводится обязательная сертификация? в каких формах проводится обязательная сертификация?
19. Что такое добровольная сертификация? Какая продукция подлежит добровольной сертификации?
20. С какой целью проводится добровольная сертификация? В каких формах проводится добровольная сертификация?
21. Расскажите об отличительных признаках обязательной и добровольной сертификации.
22. В каком документе указывается какая продукция подлежит обязательной и добровольной сертификации?
23. Расскажите о системах добровольной сертификации

24 Поясните, что такое система сертификации, какие системы сертификации в РФ вы знаете, в каком году они возникли

25 Какая система сертификации применяется в ГА

Практическое занятие

-Органы и службы по сертификации..

-Испытательная лаборатория. ИСО ГОСТ Р17025-2017

-Расскажите об органах сертификации в РФ, какая организация исполняет функции федерального органа по сертификации.

-Поясните, какая испытательная лаборатория может проводить сертификацию продукции. -Поясните понятия аккредитация, аттестация.

-Запишите, каким требованиям, изложенным в ИСО ГОСТ Р 17025-2017 она должна соответствовать.

Вопросы письменного отчета:

Проиллюстрируйте выбор схемы сертификации в разделе «Подтверждение соответствия» в выбранном вами Техническом регламенте для изучения документации по техническому регулированию.

1 Запишите, от чего зависит выбор схемы сертификации.

Практическое занятие

Обязательная сертификация в ГА. Воздушный кодекс РФ, ФАПы и приказы о сертификации в гражданской авиации. Сертификация сервисных услуг в аэропортах России. Вопросы письменного отчета:

1. каково назначение этого документа?

2. каковы основные вопросы, рассматриваемые в этом документе?

3. какова структура этого документа?

4. какие задачи решаются при применении этого документа?

5. В каких документах перечислены объекты сертификации ГА?

6. Какие объекты ГА подлежат обязательной сертификации?

(о вопросах сертификации изложенных в ВК ГА РФ (ст 8 ВК РФ; ст 64 ВК РФ; ст 31 ВК РФ) и ФАП о сертификации в ГА)

Контрольная работа по теме Сертификация

Контрольная работа выполняется в 20 вариантах. Каждый вариант контрольной работы включает в себя 3 вопроса. Номер варианта определяется произвольно. Работа, выполненная по другому варианту, возвращается студенту без проверки. При написании контрольной работы пользоваться конспектом или другими вспомогательными материалами не разрешается

Вариант 1

1. Кем утверждаются перечни продукции, подлежащие сертификации соответствия и декларированию соответствия? Назовите объекты обязательной и добровольной сертификации

2. Кто подтверждает соответствие:

а) при сертификации соответствия;

б) при декларировании соответствия.

3. Кого представляет продавец, когда он выступает как:

- а) как получатель товара;
- б) при реализации товара покупателю?

Вариант 2

1. Назовите законодательные акты, предусматривающие обязательную сертификацию.
2. Какие лица или органы участвуют в подтверждении соответствия?
3. Укажите нормативные документы, требования которых проверяются при обязательной сертификации.

Вариант 3

1. В чем заключается специфическая цель обязательной сертификации?
2. В чем сходство в процедурах обязательной сертификации и декларирования соответствия?
3. Кто подтверждает соответствие:
 - а) при сертификации соответствия;
 - б) при декларировании соответствия

Вариант 4

1. В чем состоят общие цели обязательной и добровольной сертификации?
2. В чем различие понятий «схема сертификации» и «порядок сертификации»?
3. Назовите законодательные акты, предусматривающие обязательную сертификацию.

Вариант 5

1. Какая форма подтверждения соответствия преобладает в России, какая – за рубежом.
2. В чем сходство в процедурах обязательной сертификации и декларирования соответствия?
3. Назовите законодательные акты, предусматривающие обязательную сертификацию.

Вариант 6

1. В чем различие в процедурах обязательной сертификации и декларирования соответствия?
2. Какие органы исполнительной власти создают систему сертификации? Расскажите о их функциях и обязанностях.
3. По каким документам проходит сертификация в ГА, назовите известные вам.

Вариант 7

1. В чем заключаются функции Испытательной лаборатории?
2. В чем состоят общие цели обязательной и добровольной сертификации?
3. Расскажите об объектах сертификации в ГА, в каком документе они указаны

Вариант 8

1. В чем различие понятий «схема сертификации» и «порядок сертификации»?

2. Какие органы исполнительной власти создают систему сертификации? Расскажите о их функциях и обязанностях.

3. В чем заключается специфическая роль добровольной сертификации?

Вариант 9

1. Какие документы может запросить у заявителя орган по сертификации?

2. Что такое схема сертификации продукции. Какие схемы сертификации продукции Вы знаете?

3. Назовите законодательные акты, предусматривающие обязательную сертификацию.

Вариант 10

1. В чем различие в процедурах обязательной сертификации и декларирования соответствия.

2. В каком документе определены требования к Испытательной лаборатории, в чем они заключаются?

3. Что такое схема сертификации и почему важен правильный ее выбор?

Вариант 11

1. В чем сходство в процедурах обязательной сертификации и декларирования соответствия?

2. Какая информация записывается в сертификат соответствия?

3. Какие объекты ГА подвергаются сертификации, где они указаны?

Вариант 12

1. Чьи подписи ставятся на документах сертификат соответствия и декларация соответствия?

2. Назовите законодательные акты, предусматривающие обязательную сертификацию.

3. В чем заключается специфическая цель обязательной сертификации?

Вариант 13

1. Назовите цели сертификации и ее принципы.

2. Что такое сертификат эксплуатанта, расскажите об этом документе.

3. В чем сходство в процедурах обязательной сертификации и декларирования соответствия?

Вариант 14

1. Кем утверждаются перечни продукции, подлежащие сертификации соответствия и декларированию соответствия? Назовите объекты обязательной и добровольной сертификации.

2. Какие органы исполнительной власти создают систему сертификации? Расскажите о их функциях и обязанностях

3. В чем сходство в процедурах обязательной сертификации и декларирования соответствия?

Вариант 15

1. Что такое схема сертификации продукции. Какие схемы сертификации продукции Вы знаете?

2. В каком документе определены требования к Испытательной лаборатории, в чем они заключаются?

3.Какие объекты ГА подвергаются сертификации, где они указаны?

Вариант16

1.Кто принимает участие в выборе схемы сертификации , от чего зависит ее выбор?

2.Что такое сертификат эксплуатанта, расскажите об этом документе.

3.Назовите законодательные акты, предусматривающие обязательную сертификацию.

Вариант17

1.В чем состоят общие цели обязательной и добровольной сертификации?

2.В чем различие понятий «схема сертификации» и «порядок сертификации»?

3.Расскажите о нормативных документах, требования которых проверяются при обязательной сертификации.

Вариант18

1.Какие документы может запросить у заявителя орган по сертификации при проведении процедуры подтверждения сертификации.

2.Кем утверждаются перечни продукции, подлежащие сертификации соответствия и декларированию соответствия? Назовите объекты обязательной и добровольной сертификации.

3.В чем сходство в процедурах обязательной сертификации и декларирования соответствия?

Вариант19

1.Расскажите о целях сертификации и ее принципах.

2.Кто подтверждает соответствие:

а) при сертификации соответствия;

б) при декларировании соответствия.

3.Какая форма подтверждения соответствия преобладает в России, какая – за рубежом?

Вариант20

1.Какие объекты ГА подвергаются сертификации, где они указаны?

2. Что такое схема сертификации продукции. Какие схемы сертификации продукции Вы знаете?

3.В каком документе определены требования к Испытательной лаборатории, в чем они заключаются?.

Система оценивания

отлично - глубоко и прочно усвоен программный материал, изложение исчерпывающее, последовательное, четкое, нет затруднений с ответом при изложении заданий, в ответе используются материалы дополнительной литературы, нет затруднений при приведении практических примеров.

хорошо- твердое знание материала, ответ дан грамотно и по существу, не допуская существенных неточностей, правильно применяются теоретические положения.

удовлетворительно- знания только основного материала, но не усвоены его детали, допускаются неточности, недостаточно правильные формулировки, нарушения логической последовательности в изложении программного материала, испытываются затруднения при приведении практических примеров.

не удовлетворительно - не достигнуто порогового уровня знаний демонстрируется непонимание проблемы, не знакома значительная часть программного материала, допускаются существенные ошибки.

Раздел 2. Основы метрологии

Вопросы устного опроса:

1. Расскажите о законе «Обеспечение единства измерений»
2. Расскажите о работе ДИ Менделеева в метрологии.
3. Расскажите о старорусских, староевропейских единицах мер
4. Расскажите о видах средств измерений,
5. Расскажите о эталонах и их видах;
6. Дайте объяснение понятиям « эталонная база РФ»
7. Какие характеристики средств измерений вы знаете.

Вопросы письменного опроса

1. дайте понятие «метрология» и основным терминам в области метрологии: «измерение», «погрешность измерений», «средство измерений», «эталон единицы величины», «единство измерений»?
2. каковы два условия обеспечения единства измерений?
3. назовите метрологические характеристики, определяющие: область применения СИ; качество измерения.
4. какая характеристика определяет точность измерения СИ?
5. что понимается под классом точности средств измерений?
6. какова цель государственной системы обеспечения единства измерений?
7. каковы задачи государственной службы измерений?
8. Объясните понятие «Поверка средств измерений». С какой целью он производится
9. Расскажите о видах средств измерений, эталонах и их видах, понятия об эталонной базе РФ, погрешностях и классах точности средств измерений, поверки средств измерений.

Практическое занятие

Авиационная метрология

Вопросы письменного отчета:

1. Дайте определение понятию «Авиационная метрология»
 2. Расскажите об особенностях авиационной метрологии
 3. Какие единицы измерений используются в ГА
 4. Ознакомьтесь с разделом Приложения № 5 ИКАО « Единицы измерения, подлежащие использованию в наземных и воздушных операциях» .
- Выпишите в тетрадь единицы измерения, которые используются в ГА
5. Выпишите в тетрадь 3 таблицы единиц измерений (ICAO, Blue- Голубая и Si

6 Расскажите как пользуются этими таблицами

Раздел 3. Подтверждение качества

Вопросы устного опроса:

1 Дайте определение понятию «Качество продукции»

2. Каковы критерии качества продукции.

3 Расскажите о регулировании качества продукции с учетом требований потребителей.

4. Расскажите о Законе Российской Федерации "О защите прав потребителей".

5. Расскажите насколько важны вопросы качества при производстве продукции и оказания услуг.

6. Когда созданы стандарты ИСО серии 9000? С какими целями созданы эти стандарты?

7. Для чего применяются стандарты ИСО серии 9000 в настоящее время ?

Вопросы письменного опроса:

1 назовите основные стандарты ИСО серии 9000. Для чего они применяются ?

2 каковы принципы построения стандартов ИСО серии 9000?

3 в чем отличия стандартов ИСО 9001 и стандартов ИСО 9004 ?

4 каким образом в стандарте качества а/к «Россия» применяются принципы построения стандартов ИСО серии 9000?

5 каковы критерии качества работы авиакомпании?

Практические занятия. Анализ и проверка подлинности штрихкодов.

1. Расскажите о системе штрихового кодирования и радиочастотной идентификации – RFID

2. Какие стандарты EAN соблюдаются при штриховом кодировании продукции?

3. Расскажите как произвести расчет контрольного разряда , штрихового кода используя порядок расчета контрольной цифры кода EAN.

4. Укажите дополнительные функции штрихового кода

5. Расскажите о защите информации штрихового кода.

Вопросы письменного отчета:

1. определите является ли образец штрихкода подлинным.

2. какие новые определения и понятия вы узнали

3. какова методика расчета контрольной цифры?

4. какие стандарты EAN соблюдаются при штриховом кодировании продукции?

5. какие системы штрихового кодирования вы знаете?

6. какие способы защиты штрихового кодирования вы знаете ?

7. Какая должна быть маркировка продукции в 2019 году?

Критерии оценивания устного опроса.

Оценка 5 "отлично» ставится, если курсант полно излагает материал

(отвечает на вопрос), дает правильное определение основных понятий;

обнаруживает понимание материала, может обосновать свои суждения,

применить знания на практике, привести необходимые примеры не только из

источников, но и самостоятельно составленные; излагает материал последовательно и правильно с точки зрения норм литературного языка. Оценка 4 "хорошо» ставится, если курсант дает ответ, удовлетворяющий тем же требованиям, что и для оценки «отлично», но допускает 1–2 ошибки, которые сам же исправляет, и 1–2 недочета в последовательности и языковом оформлении излагаемого.

Оценка 3 "удовлетворительно» ставится, если курсант обнаруживает знание и понимание основных положений данной темы, но излагает материал неполно и допускает неточности в определении понятий или формулировке правил; не умеет достаточно глубоко и доказательно обосновать свои суждения и привести свои примеры; излагает материал непоследовательно и допускает ошибки в языковом оформлении излагаемого.

Оценка 2 «неудовлетворительно» ставится, если курсант обнаруживает незнание большей части соответствующего вопроса, допускает ошибки в формулировке определений и правил, искажающие их смысл, беспорядочно и неуверенно излагает материал, имеет разрозненные, бессистемные знания, не умеет выделять главное и второстепенное. Данная оценка отмечает такие недостатки в подготовке, которые являются серьезным препятствием к успешному овладению последующим материалом

Тестовое задание – вопрос, на который может быть сформулирован один правильный ответ. Допускается «множественный ответ».

Вариант №1

1	В стандартах РФ изложены требования , которые носят рекомендательный характер : (выберите правильный ответ? :	Ответ
а	да	
б	обязательны отдельные требования	
в	нет	
2	Стандарт это результат согласованного мнения всех заинтересованных в этом документе сторон?:	Ответ
а	да	
б	нет	
в	распоряжение Правительства РФ	
3	По категориям стандарты делятся на международные, национальные:	Ответ
а	да	
б	нет	
в	никак не делятся	
4	Национальные стандарты РФ обозначаются ГОСТ Р	Ответ
а	да	
б	ГОСТ	
в	ТУ	
5	В комплекс документов по стандартизации входят следующие документы Нормы, правила, классификаторы, стандарты, ТУ,	Ответ

	регламенты?	
а	только стандарты	
б	ни какие	
в	да	
6	При производстве или оказании услуг выполнение требований стандартов может быть обязательным по решению изготовителя?:	Ответ
а	да	
б	нет	
в	на усмотрение потребителя	
7	Целью международной стандартизации является Устранение технических барьеров в торговле (выберите правильный ответ	Ответ
а	да	
б	нет	
в	Содействие взаимопониманию в деловых отношений	
8	Сертификат соответствия выдается ?:	Ответ
а	потребителю	
б	заявителю	
в	участнику процедуры сертификации	
9	В Техническом Регламенте возможно указание на применение стандартов?:	Ответ
а	нет	
б	да	
в	не желательно	
10	Требования международных стандартов в России являются обязательными (выберите правильный ответ) :	Ответ
а	никакими	
б	да	
в	Нет	
11	Одним из основных законов в метрологии является Закон «Об обеспечении единства измерений» : ?	Ответ
а	нет	
б	да	
в	Закон « О сертификации »	
12	В законе о « Техническом регулировании устанавливаются» требования к продукции, процессам производства, хранению , эксплуатации и т. д. для того чтобы	Ответ
а	обеспечить ее безопасность для граждан при пользовании ею	
б	повысить технико-экономические показатели продукции	
в	сделать продукцию привлекательной	
13	. Выпуск продукции по Техническому регламенту обеспечивает ее безопасность для пользователя?	Ответ
а	да	

б	нет	
в	не в полной мере	
14	Проверка средств измерений осуществляется по графику	Ответ
а	да	
б	нет	
в	на усмотрение потребителя	
15	При разработке на предприятии СМК описание основных ее элементов содержится в международном стандарте ISO 9000-словарь?:	Ответ
а	да	
б	нет	
в	9001-требования	
16	. Росстандарт является Национальным органом по стандартизации в РФ	Ответ
а	не всегда	
б	да	
в	нет	
17	Каким образом технические комитеты участвуют в разработке стандартов? (выберите правильный ответ):	Ответ
а	Проводят экспертизу стандартов	
б	Регистрируют стандарты	
в	Не имеют отношения к разработке стандартов	
18	Можно ли устранить систематические погрешности в процессе измерений?:	Ответ
а	да	
б	нет	
в	при измерениях они не возникают	
19	Сертификат вступает в действие с момента его регистрации в Госреестре ?	Ответ
а	да	
б	с момента принятия решения о его выдаче	
в	в каждом конкретном случае по разному	
20	В результате сертификации заявитель получает?:	Ответ
а	Сертификат соответствия или декларацию, право на применение знака соответствия	
б	Сертификат соответствия или декларацию	
в	только сертификат	

Вариант №2

1	Нормативный документ является результатом стандартизации :?	Ответ
а	да	
б	нет	
в	договор-контракт	

2	В процедуре подтверждения соответствия принимает участие производитель, продавец, орган по сертификации, испытательная лаборатория?	Ответ
а	нет	
б	и потребитель	
в	да	
3	Прибор тем точнее, чем класс его ниже (выберите правильный ответ):	Ответ
а	да	
б	нет	
в	в) точность не зависит от класса	
4	Основателями Российской метрологии были	Ответ
а	Совет Народных Комиссаров	
б	Д И Менделеев	
в	ЦК Партии	
5	Стандарт это результат согласованного мнения всех заинтересованных в этом документе сторон?:	Ответ
а	да	
б	нет	
в	распоряжение Правительства РФ	
б	Декларирование – форма обязательной сертификации? :	Ответ
а	форма добровольной сертификации	
б	нет	
в	да	
7	Схему сертификации выбирает	Ответ
а	орган сертификации при участии заявителя	
б	потребитель	
в	заявитель	
8	Производитель несет ответственность за исполнение продукции и услуг по требованиям Технических регламентов и применения знака соответствия (выберете правильный ответ):	Ответ
а	нет	
б	частично	
в	да	
9	Абсолютной погрешностью прибора называется разность между показанием прибора и истинным значением измеряемой величины	Ответ
а	нет	
б	да	
в	разность между желаемым результатом и истинным значением измеряемой величины	
10	Национальные стандарты РФ обозначаются:	Ответ
а	ГОСТ Р	
б	ГОСТ	

в	ИСО	
11	Цель принятия Технических регламентов - производство безопасной продукции для жизни, здоровья граждан и сохранность их и государственного имущества ?:	Ответ
а	да	
б	нет	
в	повышение благосостояния граждан	
12	Технический регламент является обязательным документом	Ответ
а	да	
б	нет	
в	на усмотрения производителя	
13	Стандарт является обязательным для исполнения в случае упоминания его в Техническом Регламенте :	Ответ
а	да, тк ТР является обязательным документом для исполнения	
б	нет	
в	на усмотрение производителя	
14	Протоколы испытательной лаборатории о являются снованием для выдачи сертификата (выберите правильный ответ	Ответ
а	да	
б	нет	
в	заявка производителя	
15	Поверкой прибора называется определение погрешностей средств измерения и установление их пригодности к применению	Ответ
а	нет	
б	да	
в	в случае если прибор сломался	
16	Требования к продукции, процессам производства, хранению , эксплуатации и т д ,для обеспечения безопасности граждан при пользовании ею содержатся в : ?	
а	Техническом Регламенте	
б	классификаторе	
в	в рекомендации к использованию	
17	Выпуск качественной продукции обеспечивается изготовлением ее по	Ответ
а	по стандарту	
б	приказу по предприятию	
в	другим нормативным документам	
18	Обязательная сертификация имеет две формы	Ответ
а	да	
б	нет	
в	имеет три формы	
19	Комплекс стандартов это совокупность взаимосвязанных стандартов, объединенных общей целевой направленностью?	Ответ

а	да	
б	нет	
в	его формирует сам потребитель по своему усмотрению	
20	Требования национальных стандартов в России являются рекомендательными (выберите правильный ответ):	Ответ
а	да	
б	нет	
в	никакими	
20	Объекты ГА проходят сертификацию по::	Ответ
а	Техническим регламентам	
б	ФАПам	
в	Нормативным документам предприятия- изготовителя	

Вариант 3

1	Росстандарт является Национальным органом по стандартизации в РФ	Ответ
а	не всегда	
б	да	
в	нет	
2	Стандарты делятся по категориям и видам	Ответ
а	нет ,иначе	
б	да	
в	никак не делятся	
3	Цель международной стандартизации - это Устранение технических барьеров в торговле	Ответ
а	да	
б	нет	
в	Содействие взаимопониманию в деловых отношениях	
4	В Техническом Регламенте возможно указание на применение стандартов	Ответ
а	нет	
б	да	
в	не желательно	
5	При соблюдении требований Технических регламентов производится продукция	Ответ
а	привлекательная для покупателя	
б	безопасная для жизни и здоровья граждан	
в	высокого качества	
6	Обязательным документом для исполнения производителем потенциально опасных продукции и услуг является документ:	Ответ
а	Технический регламент	
б	никакие	
в	на усмотрение производителя	
7	Требования, способствующие улучшению качества продукции	Ответ

	и услуг, содержится в международном стандарте ИСО 9004	
а	да	
б	нет	
в	ИСО 9000	
8	Объекты сертификации в ГА указаны :	Ответ
а	в Воздушном Кодексе	
б	в Техническом регламенте	
в	в постановлении Росаэронавигации	
9	В законе о «Техническом регулировании устанавливаются»?	Ответ
а	Требования к продукции, процессам производства, хранению, эксплуатации и т д, для обеспечения ее безопасности для граждан при пользовании ею ,	
б	Оценка технико-экономических требований продукции	
в	Требования к продукции для соответствия лучшим мировым стандартам	
10	Требования международных стандартов в России являются (выберите правильный ответ):	Ответ
а	Обязательными для выполнения	
б	Рекомендательными для выполнения	
в	не используются вообще	
11	В комплекс документов по стандартизации входят : регламенты, нормы правила, рекомендации, классификаторы, стандарты» ? ,	Ответ
а	нет	
б	да	
в	эту информацию можно узнать в законе «О правах потребителя »	
12	Продукцию на требования технических регламентов Таможенного союза проверяют в органах сертификации : (выберите правильный ответ):	Ответ
а	национальных	
б	Таможенного союза	
в	национальных и имеющих аттестацию в Таможенном союзе	
13	объектами стандартизации является	Ответ
а	Продукция, услуги ,процессы, профессиональные знания и навыки	
б	продукция	
в	только производственные процессы	
14	Абсолютной погрешностью прибора называется разность между показанием прибора и истинным значением измеряемой величины:	Ответ
а	нет	
б	да	

в	разность между желаемым результатом и истинным значением измеряемой величины	
15	метрологическими характеристиками, определяющими свойства средств измерений (приборов) являются диапазон измерения, порог чувствительности, класс точности:	Ответ
а	да	
б	нет	
в	никакие	
16	Добровольная сертификация проводится для любой продукции ?:	Ответ
а	да	
б	Продукции для которой разработаны технические регламенты	
в	Продукции потенциально опасной	
17	Потребитель является участником процедуры соответствия?	Ответ
а	да	
б	нет	
в	да, если он участвует в испытании продукции	
18	Подтверждение соответствия это процедура результатом которой является выдача Сертификата соответствия и право на применение Знака соответствия ?:	Ответ
а	да	
б	нет , только Сертификата соответствия	
в	нет , только Знака соответствия	
19	Декларация о соответствии заполняется самим заявителем , орган сертификации регистрирует ее (выберите правильный ответ	Ответ
а	заполняет орган сертификации	
б	да	
в	заполняется заявителем и регистрируется заявителем	
20	Каким образом технические комитеты участвуют в разработке стандартов? (выберите правильный ответ):	Ответ
а	Проводят экспертизу стандартов	
б	Регистрируют стандарты	
в	Не имеют отношения к разработке стандартов	

Вариант №4

1	Вопросы сертификации в РФ рассматриваются в законе № 184-ФЗ « О Техническом регулировании »?	Ответ
а	в законе № 162-ФЗ « О стандартизации»	
б	да	
в	нет	
2	Требования национальных стандартов в России являются рекомендательными (выберите правильный ответ):	Ответ
а	да	

б	нет	
в	никакими	
3	В чем преимущества стандарта организации перед национальным стандартом ?	Ответ
а	преимуществ нет	
б	являются более гибкими в части изменения требований в них	
в	их требования более мягкие	
4	В стандартах РФ изложены требования, которые : (выберите правильный ответ):	Ответ
а	рекомендательны	
б	обязательны отдельные требования	
в	обязательны	
5	Выпуск безопасной продукции возможен при изготовлении ее по требованиям Технических регламентов:?	Ответ
а	да	
б	нет	
в	зависит от современного оборудования на производстве	
6	Роль национального органа по стандартизации выполняет	Ответ
а	Министерство промышленности и торговли	
б	Росстандарт	
в	Технический комитете по стандартизации	
7	Требования, способствующие улучшению качества продукции и услуг, содержится в международном стандарте ИСО 9004?	Ответ
а	да	
б	нет	
в	зависит от распоряжения руководителя производства	
8	Какой измерительный прибор точнее, у которого класс точности	Ответ
а	1	
б	5	
в	0.5	
9	Классификатор -это официальный документ в котором содержится свод наименований и кодов объектов классификации?	Ответ
а	да	
б	нет	
в	содержатся требования к продукции	
10	Схему сертификации выбирает:	Ответ
а	орган сертификации при участии заявителя	
б	потребитель	
в	заявитель	
11	Обязательная сертификация имеет две формы	Ответ
а	да	
б	нет	

в	имеет четыре формы	
12	Государственный контроль и надзор проводится с целью не позволять обманывать потребителя и выявлять недоброкачественную и опасную продукцию ?:	Ответ
а	да	
б	нет	
в	контролировать производство	
13	Проводить обязательное подтверждение соответствия может организация созданная федеральным органом сертификации	Ответ
а	да	
б	нет	
в	возможно в любой организации	
14	Производитель продукции на которую разработан Технический регламент обязан его исполнять ? :	Ответ
а	да	
б	нет	
в	на усмотрение производителя	
15	Выбор схемы сертификации зависит от сложности и потенциальной опасности продукции:	Ответ
а	да	
б	нет	
в	зависит от того какая организация проводит сертификацию	
16	Потребитель является участником процедуры соответствия при сертификации услуги?	Ответ
а	да	
б	нет	
в	да, если он участвует в испытании продукции	
17	Обязательная сертификация проводится по	Ответ
а	по желанию производителя	
б	по закону	
в	для увеличения прибыли от реализации продукции	
18	схема сертификации для конкретной продукции указана в техническом регламенте на 1) продукцию	Ответ
а	нет	
б	да	
в	в конструкторской документации на продукцию	
19	Сертификат о Добровольной сертификации продукции заполняется на бланке государственного образца голубого цвета ?	Ответ
а	да	
б	белого	
в	зависит от оборудования в типографии	
20	Декларация о соответствии заполняется самим заявителем , орган	Ответ

	сертификации регистрирует ее (выберите правильный ответ)	
а	заполняет орган сертификации	
б	да,	
в	заполняется заявителем и регистрируется заявителем	

Правильные варианты ответов

№ вопроса	Вариант №1	Вариант №2	Вариант № 3	Вариант № 4
1	а	а	б	б
2	а	в	б	а
3	а	а	а	б
4	а	б	б	а
5	в	а	б	а
6	а	а	а	б
7	а	в	а	а
8	б	а	а	в
9	б	в	а	а
10	а	б	б	а
11	в	а	б	а
12	б	а	в	а
13	а	а	а	а
14	а	а	б	а
15	б	б	а	а
16	а	а	а	в
17	б	а	в	б
18	б	а	б	б
19	а	а	а	а
20	в	б	а	б

Критерии оценки

Количество правильных ответов	%	Оценка
16-20	90-100	5 (отлично)
11-15	70-89	4 (хорошо)
7-10	50-69	3(удовлетворительно)
1-6	0-49	2 (неудовлетворительно)

Система оценивания

Оценка «отлично» - обучающийся свободно применяет знания на практике; не допускает ошибок в воспроизведении изученного материала; выделяет главные положения в изученном материале и не затрудняется в ответах на видоизмененные вопросы; усваивает весь объем программного материала; материал оформлен аккуратно.

Оценка «хорошо» - обучающийся знает весь изученный материал; отвечает без особых затруднений на вопросы преподавателя; умеет применять полученные знания на практике; в ответах не допускает серьезных ошибок, легко устраняет определенные неточности с помощью дополнительных вопросов преподавателя; материал оформлен недостаточно аккуратно.

Оценка «удовлетворительно» - обучающийся усвоил основной материал, но испытывает затруднения при его самостоятельном воспроизведении и требуются дополняющие вопросы преподавателя; материал оформлен не аккуратно.

Оценка «неудовлетворительно» - обучающийся имеет отдельные представления об изучаемом материале, но все, же большая часть не усвоена; материал не оформлен.

КОС дифференцированного зачета дисциплины Метрология, стандартизация и подтверждение качества

Оценочные средства для промежуточного контроля

Пояснительная записка

Цель определения уровня итоговых знаний студентов, полученных в процессе обучения на занятиях в семестре по дисциплине

Список вопросов для проведения дифференцированного зачета

1. Определение стандартизации и стандарт
2. Что такое симплификация?
3. Перечислите методы сертификации
4. Какие основные функции технических комитетов по стандартизации?
5. Государственный контроль и надзор проводится в каких целях?
6. Что такое точность и погрешность?
7. Причины появления погрешности
8. Какие различают размеры?
9. Что такое отклонение и допуск?
10. Что такое взаимозаменяемость?
11. Виды взаимозаменяемости
13. Классифицируйте виды соединений.
14. Какие соединения относятся к гладким цилиндрическим соединениям и сколько полей допусков и допусков установлено стандартом?
15. Что такое поле допуска?
16. Какие бывают виды посадок?
17. Что изучает метрология и основные разделы метрологии?
18. Метрологические службы и организации.
19. Понятия об измерениях и их единицах
20. Средства измерения.

21. Плоскопрямоугольные концевые меры длины понятия и назначение
22. Классификация гладких калибров их назначение .
23. Щупы и их назначение.
24. Виды штангенинструментов.
25. Основные элементы гладкого манометра
26. Сертификация соответствия
27. Сертификат и основные цели сертификации.
- 28 Основные формы сертификации.
29. Система сертификации.
- 30 Сфера деятельности сертифицируемых организаций по техническому обслуживанию авиационной техники.

Практические задания к дифференцированному зачету

Выполнить измерение детали гладким микрометром.

Выполнить измерение детали штангенциркулем.

Критерии оценивания на дифференцированном зачете.

Оценка «ОТЛИЧНО» - исчерпывающий, точный ответ, демонстрирующий хорошее знание вопроса, умение использовать критические материалы для аргументации и самостоятельных выводов; свободное владение научной терминологией; умение излагать материал последовательно, делать обобщения и выводы.

Оценка «ХОРОШО» - ответ, обнаруживающий хорошее знание и понимание учебного материала, умение анализировать, приводя примеры; умение излагать материал последовательно и грамотно. В ответе может быть недостаточно полно развернута аргументация, возможны отдельные недостатки в формулировке выводов; допускаются отдельные погрешности в речи.

Оценка «УДОВЛЕТВОРИТЕЛЬНО» - ответ, в котором материал раскрыт в основном правильно, но схематично или недостаточно полно, с отклонениями от последовательности изложения. Нет полноценных обобщений и выводов; допущены ошибки в речевом оформлении высказывания.

Оценка «НЕУДОВЛЕТВОРИТЕЛЬНО» - ответ обнаруживает незнание материала и неумение его анализировать; в ответе отсутствуют примеры; нарушена логика в изложении материала, нет необходимых обобщений и выводов; недостаточно сформированы навыки устной речи

Дисциплина ОП.10. Основы психологии в профессиональной деятельности

КОС оценки остаточных знаний по дисциплине ОП.10 Основы психологии в профессиональной деятельности

Пояснительная записка.

Цель- определения уровня знаний студентов , полученных в процессе обучения на занятиях по дисциплине **ОП.10 Основы психологии в профессиональной деятельности** за учебный год.

Форма проверки остаточных знаний выполнение практических заданий, устный опрос, выполнение тестовых работ, работа с кейсами
Продолжительность – 15 - 60 минут

Оценочные средства для текущего контроля

В результате освоения дисциплины обучающийся должен обладать предусмотренными ФГОС СПО следующими умениями (У), знаниями (З), общими компетенциями (ОК), профессиональными компетенциями (ПК), практическим опытом (ПО):

В результате освоения учебной дисциплины обучающийся **должен уметь:**

- - применять техники и приемы эффективного общения в профессиональной деятельности

использовать приемы саморегуляции поведения в процессе межличностного общения

В результате освоения учебной дисциплины обучающийся должен **знать:**

- взаимосвязь общения и деятельности; цели, функции, виды и уровни общения

ОК 01. Выбирать способы решения задач профессиональной деятельности, применительно к различным контекстам;

ОК 02. Использовать современные средства поиска, анализа и интерпретации информации и информационные технологии для выполнения задач профессиональной деятельности;

ОК 03. Планировать и реализовывать собственное профессиональное и личностное развитие, предпринимательскую деятельность в профессиональной сфере, использовать знания по правовой и финансовой грамотности в различных жизненных ситуациях;

ОК 04. Эффективно взаимодействовать и работать в коллективе и команде;

ОК 05. Осуществлять устную и письменную коммуникацию на государственном языке Российской Федерации с учетом особенностей социального и культурного контекста;

ОК 06. Проявлять гражданско-патриотическую позицию, демонстрировать осознанное поведение на основе традиционных российских духовно-нравственных ценностей, в том числе с учетом гармонизации межнациональных и межрелигиозных отношений, применять стандарты антикоррупционного поведения;

Оценка текущего контроля носит комплексный характер и включает в себя результаты прохождения всех оценочных мероприятий, проходивших в течение освоения программы дисциплины

Тест 1 (

1. К перцептивной стороне общения относят:

а) основные элементы коммуникации, а именно: отправитель/кодировщик, сообщение, канал, получатель сообщения, восприятие, обратная связь;

- б) процессы взаимодействия партнеров по общению – кооперацию, конкуренцию и т.д.
- в) **восприятие, понимание и оценка людьми социальных объектов;**
2. Эффектом ореола называют:
- а) **тенденцию переносить благоприятное впечатление об одном качестве человека на все его другие качества;**
- б) «моделирование» образа подчиненного на основе его профессиональной принадлежности;
- в) приписывание другому человеку своих собственных качеств, чувств, мотивов.
3. Основной движущей силой развития личности по А.Маслоу являются:
- а) **стремление к самоактуализации;**
- б) конфликт между «сознательным» и «бессознательным»;
- в) комплекс неполноценности;
4. Императивное общение – это:
- а) общение с сотрудниками в ходе выполнения какой-либо работы;
- б) это воздействие на партнера с целью достижения своих скрытых намерений;
- в) **это авторитарная форма воздействия на партнера с целью достижения контроля над его поведением и внутренними установками;**
5. Фундаментальная ошибка атрибуции – это:
- а) **переоценка значения личностных свойств, недооценка значения ситуации;?**(п отношению к оценке поведения других людей)
- б) переоценка значения ситуации, недооценка значения личностных свойств;?(при оценке собственного поведения)
- в) приписывание окружающим своих мыслей, чувств, мотивов;
6. Что такое манипулятивная система общения?
- а) система приемов, обеспечивающих эффективное руководство;
- б) **система, обеспечивающая навязывание окружающим своей воли;**
- в) двигательные стереотипы, сопровождающие общение.
7. Оптимальной зоной для делового общения с коллегами являются:
- а) персональная зона;
- б) **социальная зона;**
- в) публичная зона.
8. Для современного российского менталитета характерны:
- а) **коллективизм, общинность;**
- б) индивидуализм, разобщенность;
- в) смешанная стратегия «выживания группами».
9. Наиболее склонны к общению, активности люди:
- а) **сангвинического темперамента;**
- б) флегматического темперамента;
- в) меланхолического темперамента .
10. Какой тип слушания наиболее актуален в деловых переговорах?
- а) **рефлексивное слушание;**

- б) неререфлективное слушание;
- в) эмпатическое слушание.

11. К коммуникативной стороне общения относят:

- а) **сновные элементы коммуникации, а именно: отправитель/кодировщик, сообщение, канал, получатель сообщения, восприятие, обратная связь.**
- б) процессы взаимодействия партнеров по общению – кооперацию, конкуренцию и т.д.
- в) восприятие, понимание и оценка людьми социальных объектов

12. Социальные стереотипы - это:

- а) феномен, мешающий эффективно общению;
- б) феномен, облегчающий межличностное восприятие;
- в) **элемент массовой психологии, имеющий как позитивные, так и негативные стороны;**

13. Основной движущей силой развития личности по А.Адлеру являются:

- а) стремление к самоактуализации;
- б) конфликт между «сознательным» и «бессознательным»;
- в) **комплекс неполноценности;**

14. Манипулятивное общение – это:

- а) общение с сотрудниками в ходе выполнения какой-либо работы;
- б) **это воздействие на партнера с целью достижения своих скрытых намерений;**
- в) это авторитарная форма воздействия на партнера с целью достижения контроля над его поведением и внутренними установками;

15. Экстернальный тип человека – это:

- а) **приписывание человеком ответственности за происходящее с ним ситуации, окружению, обстоятельствам;**
- б) общительный, коммуникабельный тип человека;
- в) человек, который склонен приписывать ответственность за происходящее прежде всего личности, а не обстоятельствам.

16. Конформное поведение члена группы предполагает:

- а) **отказ от самостоятельных взглядов и действий, безоговорочное принятие членами группы существующих порядков;**
- в) независимость человека в суждениях, мнениях, чувствах от группового давления
- г) противопоставление себя группе.

17. Демократический тип лидерства – это:

- а) ориентация на мнение производственной группы, коллектива ;
- б) **гибкость в решении задач;**
- в) принятие единоличных решений;

19. Пассивное слушание целесообразно:

- а) в ситуациях, когда Ваш собеседник дает Вам поручение, разъясняет проблему

б) в ситуации, когда Вы встречаетесь впервые с большим количеством людей;

в) в ситуации, когда Ваш собеседник взволнован каким-либо событиями, когда его переполняют чувства

20. Что такое невербальное общение?

а) язык телодвижений (мимика, пантомимика);

б) неформальное, дружеское общение;

в) общение по иерархической вертикали.

21. К интерактивной стороне общения относят:

а) основные элементы коммуникации, а именно: отправитель/кодировщик, сообщение, канал, получатель сообщения, восприятие, обратная связь.

б) процессы взаимодействия партнеров по общению – кооперацию, конкуренцию и т.д.

в) восприятие, понимание и оценка людьми социальных объектов

22. Эффект «ожиданий» или эффект Пигмалиона заключается в том, что:

а) человек получает обычно ту обратную связь, на которую рассчитывает;

б) более красивые люди расцениваются как более приятные в целом;

в) люди склонны делать поспешные выводы о человеке на основе его внешнего облика;

23. Основной движущей силой развития личности по А.Маслоу являются:

а) стремление к самоактуализации;

б) конфликт между «сознательным» и «бессознательным»;

в) комплекс неполноценности;

24. Диалогическое общение:

а) общение, при котором другой человек рассматривается как равноправный собеседник;

б) общение, при котором человек рассматривает собеседника как объект воздействия;

в) внутренний мысленный диалог.

25. Интернальный тип человека – это:

а) приписывание человеком ответственности за происходящее с ним ситуации, окружению, обстоятельствам;

б) общительный, коммуникабельный тип человека;

в) человек, который склонен приписывать ответственность за происходящее прежде всего личности, а не обстоятельствам.

26. Автономное поведение члена группы:

а) отказ от самостоятельных взглядов и действий, безоговорочное принятие членами группы существующих порядков;

в) независимость человека в суждениях, мнениях, чувствах от группового давления

г) противопоставление себя группе;

27. Либеральный (попустительский) тип лидерства – это:

а) ориентация на мнение производственной группы, коллектива ;

- б) гибкость в решении задач;
в) принятие единоличных решений;
28. Во время деловой беседы делать записи:
а) неприлично;
б) необходимо, так как это помогает не забыть важные детали;
в) **не стоит, так как это может привести к пропуску важных элементов беседы;**
29. Стереотипы в общении:
а) являются помехой и причиной плохой коммуникации;
б) обеспечивают эффективность деловых коммуникаций;
в) **являются необходимым элементом психологической защиты;**
30. Наиболее склонны к обостренным *переживаниям, повышенной чувствительности и утомляемости* люди:
а) сангвинического темперамента;
б) флегматического темперамента;
в) **меланхолического темперамента**
31. Наиболее важным фактором формирования социальной группы являются:
а) **сильный лидер;**
б) совместная трудовая деятельность;
в) символы и эмблемы, обозначающие принадлежность к определенной группе;
32. Эффект проекции – это:
а) тенденция переносить благоприятное впечатление об одном качестве человека на все его другие качества;
б) «моделирование» образа подчиненного на основе его профессиональной принадлежности;
в) **приписывание другому человеку своих собственных качеств, чувств, мотивов.**
35. Для современного китайского менталитета характерны:
а) независимость, индивидуализм, стремление к личным достижениям;
б) конфуцианство, строгое соблюдение всех ритуалов и норм;
в) **коллективизм, дух дружбы, поддержки.**
36. *Конформный* человек - это:
а) необщительный, замкнутый человек;
б) **не имеющий своего мнения, несамостоятельный, приспособляющийся;**
в) творческий человек.
38. Кто автор теории транзактного анализа?
а) Фрейд;
б) Юнг;
в) **Берн.**
39. Делегирование полномочий подчиненным является:
а) **необходимым и эффективным инструментом опытного руководителя;**

- б) признаком слабого и неэффективного руководителя;
- в) метод руководства, к которому руководителю стоит прибегать время от времени.

40. Социально-ролевое общение - это:

а) **исторически сложившаяся форма предсказуемого упорядоченного символического поведения;**

б) это воздействие на партнера с целью достижения своих скрытых намерений;

в) это авторитарная форма воздействия на партнера с целью достижения контроля над его поведением и внутренними установками.

42. Один из основных механизмов межличностного восприятия в общении, характеризующийся пониманием и интерпретацией другого человека путем отождествления себя с ним, трактуется как:

а) социально-психологическая рефлексия б) стереотипизация в) эмпатия

Г) **идентификация**

43. Жесты, мимика и пантомимика – это средства общения:

а) **оптико-кинестетические**

б) паралингвистические

в) экстралингвистические

г) пространственно-временным

45. Тенденция к сохранению однажды созданного представления о другом человеке составляет суть эффекта:

а) ореола

б) последовательности

в) инерционности

Г) **стереотипизации**

46. Другой человек рассматривается как равноправный партнер в общении, как коллега в совместном поиске знаний при стиле деятельности:

а) **демократическом**

б) авторитарном

в) либеральном

г) попустительском

47. Неправильное отношение в процессе общения друг к другу относится к барьерам общения:

а) физическим б) **социально-психологическим** в) неправильной установки сознания

г) организационно-психологическим

Тест 2

Коммуникативный практикум 1.

Тест оценки коммуникативных и организаторских склонностей (КОС)

Этот тест поможет вам определить уровень развития ваших коммуникативных и организаторских умений.

Коммуникативность человека проявляется в стремлении к общению, сопереживании другому человеку, интересе к людям. А организаторские склонности проявляются в способности самостоятельно принимать решения, особенно в сложных ситуациях, инициативности в деятельности и общении, планировании деятельности.

Инструкция. Внимательно прочитайте вопросы. Если ваш ответ на вопрос положителен, то поставьте знак «+», если отрицательный — то «--».

1. Много ли у вас друзей, с которыми вы постоянно общаетесь?
2. Часто ли вам удается склонить большинство своих друзей к принятию ими вашего решения?
3. Долго ли вас беспокоит чувство обиды, причиненное вам кем-то из ваших друзей?
4. Всегда ли вам трудно ориентироваться в создавшейся критической ситуации?
5. Есть ли у вас стремление к установлению новых знакомств с разными людьми?
6. Нравится ли вам заниматься общественной работой?
7. Верно ли, что вам приятнее и проще проводить время с книгами или за каким-либо другим занятием, чем общаться с людьми?
8. Если возникли какие-то помехи в осуществлении ваших намерений, то легко ли вы отступаете от них?
9. Легко ли вы устанавливаете контакты с людьми, которые значительно старше вас по возрасту?
10. Любите ли вы придумывать и организовывать со своими друзьями различные игры и развлечения?
11. Трудно ли вам включиться в новую для вас компанию?
12. Часто ли вы откладываете на другие дни те дела, которые нужно было бы выполнять сегодня?
13. Легко ли вам удается устанавливать контакты с незнакомыми людьми?
14. Стремитесь ли вы добиваться того, чтобы ваши друзья действовали в соответствии с вашим мнением?
15. Трудно ли вы осваиваетесь в новом коллективе?
16. Верно ли, что у вас не бывает конфликтов с друзьями из-за невыполнения ими своих обещаний, обязанностей, обязательств?
17. Стремитесь ли вы при удобном случае познакомиться и побеседовать с новым человеком?
18. Часто ли в решении важных дел вы принимаете инициативу на себя?
19. Раздражают ли вас окружающие люди и хочется ли вам побыть одному?
20. Правда ли, что вы обычно плохо ориентируетесь в незнакомой для вас обстановке?
21. Нравится ли вам постоянно находиться среди людей?
22. Возникает ли у вас раздражение, если вам не удастся закончить начатое дело?

23. Испытываете ли вы чувство затруднения, неудобства или стеснения, если приходится проявить инициативу, чтобы познакомиться с новым человеком?
24. Правда ли, что вы утомляетесь от частого общения с друзьями?
25. Любите ли вы участвовать в коллективных играх?
26. Часто ли вы проявляете инициативу при решении вопросов, затрагивающих интересы ваших товарищей?
27. Правда ли, что вы чувствуете себя неуверенно среди малознакомых людей?
28. Верно ли, что вы редко стремитесь к доказательству своей правоты?
29. Полагаете ли вы, что вам не доставляет особого труда внести оживление в малознакомую для вас компанию?
30. Принимали ли вы участие в общественной работе в школе?
31. Стремитесь ли вы ограничить круг своих знакомых небольшим количеством людей?
32. Верно ли, что вы не стремитесь отстаивать свое мнение или решение, если оно не было сразу принято вашими товарищами?
33. Чувствуете ли вы себя непринужденно, попав в незнакомую для вас компанию?
34. Охотно ли вы приступаете к организации различных мероприятий для своих друзей?
35. Правда ли, что вы не чувствуете себя достаточно уверенным и спокойным человеком, когда приходится говорить что-либо большой группе людей?
36. Часто ли вы опаздываете на деловые встречи, свидания?
37. Верно ли, что у вас много друзей?
38. Часто ли вы оказываетесь в центре внимания у своих друзей?
39. Часто ли вы смущаетесь, чувствуете неловкость при общении с малознакомыми людьми?
40. Правда ли, что вы не очень уверенно чувствуете себя в окружении большой группы своих товарищей?

Обработка результатов

Для того чтобы узнать свои коммуникативные способности, воспользуйтесь «ключом»: поставьте себе по 1 баллу за каждый ответ «да» на вопросы № 1, 5, 9, 13, 17, 21, 25, 29, 33, 37 и за каждый ответ «нет» на вопросы № 3, 7, 11, 15, 19, 23, 27, 31, 35, 39

Примерные ситуационные задания

Тема 2.3. Производственный конфликт в коллективе **ОК 01.; ОК 02.; ОК 03.; ОК 04.; ОК 05.; ОК 06.**

Ситуация 1

Ваш подчиненный, зрелый и талантливый специалист творческого типа, обладает статусом и личностными достижениями, пользуется большой

популярностью у деловых партнеров, решает любые проблемы и великолепно взаимодействует в коллективе. Вместе с тем у вас не сложились отношения с этим работником. Он не воспринимает вас как руководителя, ведет себя достаточно самоуверенно и амбициозно. В его работе Вы нашли некоторые недочеты и решили высказать ему критические замечания, однако ваш предыдущий опыт свидетельствует о его негативной реакции на критику: он становится раздражительным и настороженным.

Контрольные вопросы и задания

1. Как вы будете себя вести?

Ситуация 2

Ваш вышестоящий руководитель, минуя Вас, дает срочное задание Вашему подчиненному, который уже занят выполнением другого ответственного задания, полученного Вами лично от директора. Ваш вышестоящий руководитель делает это уже не в первый раз, и Вы знаете о его натянутых отношениях с директором предприятия. Оба задания являются неотложными.

Контрольные вопросы и задания

Выберите наиболее приемлемый вариант решения:

1. Выразите подчиненному свое несогласие с заданием вышестоящего руководителя и заставьте его выполнить неотложное задание директора.
2. В интересах дела подключите к выполнению порученных заданий другого Вашего сотрудника.
3. Напишите служебную записку на имя директора по поводу случившегося и попросите выпустить приказ о порядке распорядительных воздействий на предприятии.
4. Обратитесь к вышестоящему руководителю с просьбой давать указания Вашим подчиненным только через Вас и попросите перенести срок его задания.

Обоснуйте Ваш выбор.

Ситуация 3

Ваша подчиненная сотрудница - бухгалтер Раиса - постоянно игнорирует Ваши оперативные указания, нечетко выполняет порученные задания, работает ниже своих возможностей. Последнее ее упущение привело к невыполнению квартального плана подразделения. До Вашего прихода в эту организацию она претендовала на Ваше место, но не была назначена по причине конфликтности. Работой в организации она дорожит, т.к. зарплата – единственный источник ее доходов и она воспитывает дочь без мужа. Перевести в другие подразделения по специальности бухгалтер ее нельзя.

Контрольные вопросы и задания

Как Вы поступите с Раисой:

1. Примените меры дисциплинарного воздействия для ее последующего увольнения.

2. В интересах дела попытаетесь вызвать сотрудницу на откровенный разговор, выяснить мотивы ее поведения и разработать условия по устранению конфликтности.
 3. Напишите докладную записку на Раису о лишении квартальной премии и понижении должностного оклада.
 4. Обратитесь к активу коллектива с просьбой принять меры общественного морального воздействия.
- Обоснуйте Ваш выбор.

Ситуация 4

Противостояние между топ-менеджерами разного ранга – один из самых распространенных корпоративных конфликтов, который заканчивается, как правило, уходом одной из конфликтующих сторон.

Разногласия между генеральным директором «Аэрофлота» В.Окуловым и его первым заместителем по финансовой и коммерческой деятельности А. Зурабовым начались в 2002 году. Неофициально сотрудники «Аэрофлота» называли причиной конфликта различия во взглядах на развитие бизнеса: якобы Зурабов предлагал сделать компанию более прозрачной, а Окулова устраивала уже сложившаяся система работы. Вокруг каждого из них сформировался круг сторонников из числа менеджеров «Аэрофлота».

Сначала ситуация складывалась типично для конфликта «начальник подчиненный»: пользуясь своим положением, В. Окулов стал выдавливать из компании А. Зурабова и его единомышленников, отстраняя их от рычагов управления. Например, как рассказал один из сотрудников «Аэрофлота», в конце 2002 года правом подписи финансовых документов обладали сам Окулов, его заместитель В. Антонов, А. Зурабов и заместитель по финансам и планированию Н. Кузнецов. Но с начала 2003 года право подписи осталось только у Окулова и Антонова, а Зурабову и его единомышленнику Кузнецову просто не продлили доверенность. Затем право подписи восстановили только Зурабову. А Н.

Кузнецов в марте 2003 года уволился из «Аэрофлота» и перешел в компанию «Силловые машины». Неожиданно в конфликт между Окуловым и Зурабовым вмешался главный акционер «Аэрофлота» государство, владеющее контрольным пакетом акций. До этого государство участвовало в работе компании в основном через совет директоров, так что руководство «Аэрофлота» пользовалось большой свободой действий. Но противостояние менеджеров побудило правительство усилить контроль над деятельностью крупнейшего национального авиаперевозчика.

«Как акционер государство заинтересовано, чтобы у «Аэрофлота» появилась ясная и четкая стратегия, говорит пресс-секретарь председателя правительства Т. Разбаш. А. Зурабов является профессионалом в корпоративных финансах и управлении и хорошо подходит для решения этой задачи».

Способ продвижения Зурабова был найден необычный. Сначала, в январе 2003 года, премьер-министр М. Касьянов назначил его своим советником по авиации на общественных началах. Примечательно, что ранее такой должности в правительстве не существовало. Это позволило выдвинуть А. Зурабова кандидатом в совет директоров «Аэрофлота» от государства. Членом совета он был избран на годовом собрании акционеров 26 апреля, а уже 23 мая стал его председателем. Здесь и начинается самое интересное. По уставу «Аэрофлота», если председатель совета нигде больше не работает на постоянной основе, он становится президентом компании. В уставе эта должность так и называется: «освобожденный председатель совета директоров президент». А его полномочия и обязанности, по словам советника президента «Аэрофлота» Л. Солодухиной, совпадают с функциями председателя совета. При этом согласно уставу президенту назначается оклад в размере 120% от должностного оклада генерального директора. Официально А. Зурабов был утвержден в новой, президентской, должности в августе 2003 года.

Сложившаяся в «Аэрофлоте» ситуация совершенно нетипична для практики корпоративного управления. Можно ли такой способ разрешения конфликта между топ-менеджерами считать показательным?

Подобные рокировки непопулярны главным образом из-за того, что они задевают самолюбие другого начальника, а это почти всегда продолжение конфликта, говорит А. Давидович, гендиректор консалтингового агентства «Мар-кет». На мой взгляд, в чистом виде повторять решение акционеров «Аэрофлота» можно, только чтобы вынудить генерального директора уволиться «по собственному желанию». С Давидовичем согласен генеральный директор компании «Аксима-консалт» Е. Скриптунова. Она считает, что в подобной ситуации руководители не смогут долго сосуществовать в одной компании.

Опрошенные эксперты сошлись во мнении, что цели произошедшей рокировки нужно искать скорее в сфере политики, чем менеджмента. «В «Аэрофлоте» решались задачи не управления компанией, а контроля над ее руководством, полагает гендиректор консультационной компании «ММ-класс» М. Мелия. Поэтому я думаю, что решение о назначении Зурабова было чисто политическим, и, кроме узкого круга людей, никто не знает его подоплеку».

Научный сотрудник Института психологии Российской академии наук А. Васин также считает назначение Зурабова президентом «Аэрофлота» рискованным решением. «Оставлять на своем посту генерального директора с мощными рычагами влияния, а его оппонента возвышать еще больше значит провоцировать обострение конфронтации, говорит он. Однако возможно, что принимавшим это решение людям хорошо известны внутренние мотивы Зурабова и Окулова. Тогда сферы ответственности руководителей могут быть хорошо сконфигурированы и совсем не пересекаться. Но это не столько знание принципов управления

бизнесом, сколько знание конкретных людей».

Перемены в «Аэрофлоте» на первый взгляд приглушили конфликт между двумя амбициозными топ-менеджерами. По словам Л. Солодухиной, советника А. Зурабова, президент «Аэрофлота» принципиально не занимается борьбой за власть, «потому что победителю обычно достаются обломки». В хорошо управляемой компании, говорит она, полномочия разных ветвей власти не пересекаются, и А. Зурабов сейчас занимается работой комитетов при совете директоров компании, не задевая сферу деятельности В. Окулова.

По мнению А. Васина из Института психологии, после кадровых перестановок на «разметку углов» заново достаточно трех-четырёх недель, но изменение ситуации может быть почти незаметно: просто опытные руководители, к числу которых можно отнести Зурабова и Окулова, умеют «сохранить лицо». Он предполагает, что А. Зурабов, скорее всего, получил карт-бланш на реформирование «Аэрофлота», а уже по результатам его работы акционеры будут решать, кто из двух руководителей станет управлять компанией дальше.

«Ситуация патовая, но, как и в шахматах, находиться в ней можно практически бесконечно, заявил близкий к руководству «Аэрофлота» информированный источник. В любом случае, чтобы проявились изменения в стратегии, должен пройти как минимум год». Однако другой знакомый с ситуацией эксперт считает, что Зурабов и Окулов вдвоём работать не будут и что ситуация разрешится так или иначе. Максимальный срок их совместной работы, по его мнению, не больше года.

В этом свете весьма симптоматичным оказалось требование частного акционера авиакомпании Национального резервного банка о созыве внеочередного акционерного собрания. Основной вопрос изменение в составе совета директоров.

Контрольные вопросы и задания

1. Назовите тип, уровень, причину и стадии развития конфликта.
2. Какие шаги были предприняты для разрешения конфликта.

Ситуация 5

Людмила Власова закончила психологический факультет Московского университета, затем аспирантуру и защитила кандидатскую диссертацию на тему «Нетрадиционные методы разрешения межличностных конфликтов в трудовом коллективе».

После 10 лет работы преподавателем в одном из московских Вузов, она перешла на должность консультанта в центр психологической помощи. В течение 3 лет Людмила занималась оказанием практической помощи детям из неблагополучных семей, разрешением конфликтов в школах и учреждениях, консультированием представителей районной администрации. Работа доставляла Людмиле большое удовлетворение, позволяла оказывать реальную помощь конкретным людям, использовать на практике теоретические знания, встречаться с интересными

людьми. В то же время получаемой зарплаты едва хватало, чтобы свести концы с концами.

Поэтому когда один из знакомых предложил ей должность начальника отдела кадров крупного совместного предприятия с окладом в 10 раз большим, чем в центре, Людмила очень заинтересовалась его предложением. Успешно пройдя собеседование, она приняла предложение, считая, что знания психологии, английского языка, навыки коммуникации, опыт работы преподавателем и консультантом позволят ей добиться успеха в работе, привлекавшей не только высоким заработком, но и возможностями профессионального развития, работой с иностранными специалистами, поездками по стране и за рубеж.

В начале своего первого рабочего дня Людмила провела около одного часа с Генеральным директором, объяснившим, что он ожидает от начальника

отдела кадров организации профессионального обучения, осуществления контроля приема на работу и численностью сотрудников, ведения необходимой документации. Через неделю представитель западного партнера провел с Людмилой однодневное обучение основам управления персоналом, и она начала осваивать новую должность.

Работа оказалась гораздо более сложной, чем предполагала Людмила: 10-ти часовой рабочий день, продолжительные совещания по техническим вопросам, в которых Людмила не разбиралась, многочисленные вопросы и жалобы рядовых сотрудников, необходимость готовить ежемесячные отчеты для западных партнеров. Не хватало времени, чтобы перевести дух не то, чтобы обобщить впечатления или подумать о том, чтобы что-то изменить, как ее учил специалист из европейского отделения.

Скоро возникла первая кризисная ситуация: выполняя, рекомендации партнера Людмила подняла вопрос о необходимости сокращения непроизводственных работников, чем вызвала бурную реакцию директора по производству, в резкой форме обвинившего ее в некомпетентности и неопытности. Людмила разрыдалась и больше к этой теме не возвращалась.

Через месяц Генеральный директор вызвал к себе начальника отдела кадров и попросил объяснить, почему западный партнер не получил ежемесячного отчета по персоналу. Оказалось, что Людмила просто забыла о нем. Еще через неделю возникло новое недоразумение: Людмила ушла с работы раньше обычного и не оказалась на месте, чтобы ответить на срочный вопрос Генерального директора, высказавшего на следующее утро свое недовольство работой начальника отдела кадров. Неделю спустя Людмила принесла заявление об уходе.

Контрольные вопросы и задания

1. Как вы оцениваете решение руководства назначить Людмилу Власову на должность начальника отдела кадров?

2. Обладала ли она необходимыми профессиональными качествами и мотивацией для работы в этой должности?

Ситуация 6

«Капля камень точит» и в организациях тоже. Неудовлетворенные работники (особенно те, кто привык «делиться» своими чувствами с менеджерами) слишком часто пользуются незаслуженным вниманием.

Нередко руководители уделяют особое внимание требованиям «скандалистов» - они имеют возможность выбора рабочих заданий или получают новейшее оборудование.

Пока менеджеры принимают героические усилия, направленные на удовлетворение потребностей недовольных, большинство «нормальных» сотрудников чувствуют себя ущемленными, резонно считая, что такое «необычное» отношение к скандалистам трудно причислить к об разцам справедливости. Руководитель оказался «между двух огней».

Пытаясь уменьшить чувство неудовлетворения у «избранных», менеджер рискует вызвать на себя «огонь» широких «масс». Но если он игнорирует проявления недовольства, «инфекция» может превратиться в «эпидемию» и распространиться на других сотрудников.

Контрольные вопросы и задания

1. Какой выход из сложившейся ситуации Вы можете предложить?

Ситуация 7

Многонациональная корпорация «Сатурн» начала свои операции в России с создания трех совместных предприятий СП «Восток», «Центр» и «Запад». На одном из первых совещаний по определению стратегии управления этими компаниями, проводимым региональным Вице-президентом, было принято решение о необходимости обучения всех руководителей основам управления финансами. Разработка программы и организация проведения обучения была поручена региональному директору по управлению человеческими ресурсами.

После трех месяцев напряженной совместной работы финансистов из штаб-квартиры «Сатурна» и преподавателей местной школы управления была создана пятидневная программа, раскрывающая основы управления финансами в современной корпорации, объясняющая специфику компании, а также сравнивающая американскую систему бухгалтерского учета с отечественной. Директор по управлению человеческими ресурсами остался доволен программой и направил письмо в каждое из совместных предприятий с предложением направить по 5 руководителей на первую программу обучения.

К своему большому удивлению на следующий день он увидел ответ

одного из директоров, отказывающегося направить своих сотрудников на «неизвестное ему обучение». Директор по управлению человеческими ресурсами обратился к нему с ответным письмом, потребовав выполнить решение Вице-президента, а также подробно описав стоящие перед учебной программой задачи и ее содержание. Через три дня был получен ответ, в котором директор СП сообщал, что его руководители «еще не созрели для этой программы». В результате на первой программе обучались 10, а не 15 человек, и корпорация понесла финансовые убытки.

Контрольные вопросы и задания

1. В чем причины возникшего конфликта? Прокомментируйте позиции сторон.
2. Как вы оцениваете действия директора по управлению человеческими ресурсами? Как вы оцениваете действия директора СП?
3. Как можно было бы избежать конфликт? 4. Что делать в сложившейся ситуации директору по управлению человеческими ресурсами?

Ситуация 8

Руководство некоего коммерческого банка в связи с рядом объективных и необъективных причин (причем последние преобладали) решило изменить систему и форму оплаты труда работников фондового управления. Если ранее его сотрудники получали оклад в размере 35 тыс. рублей плюс 10% от суммы комиссии за проведенную сделку, то теперь оклад ликвидировался, а «сдельщина» увеличилась до 40% от комиссии за операцию. В связи с этим новшеством большинство ведущих специалистов (без которых работа фондового управления будет парализована сразу, а всего банка - со временем, так как это управление являлось ведущим в данном банке и самым рентабельным) подали заявление об уходе. Опрос, проведенный менеджером по управлению персоналом, выявил следующие причины такого поступка: неуверенность в получении справедливой оплаты при неблагоприятной ситуации на рынке, восприятие поступка руководства как незаслуженного наказания, отсутствие учета мнения самих работников.

По рекомендации менеджера руководство предложило сначала провести эксперимент по внедрению новой формы оплаты на заинтересованных работниках. Однако эти меры позволили вернуть лишь часть сотрудников фондового управления: остальные предпочли уволиться. Проанализируйте представленную ситуацию и постарайтесь ответить на следующие вопросы.

Контрольные вопросы и задания

1. Какие мотивационные требования нарушены?
2. Что следует предпринять, чтобы разрешить созданный конфликт?
3. Как можно предупредить появление подобных ситуаций в организации?

Ситуация 9

На заводе «Звезда» рабочим производственного цеха уже несколько месяцев подряд систематически задерживают зарплату. Неоднократно задавая вопросу руководству почему так происходит, работники так и не получили удовлетворяющего их ответа. Последней каплей

терпения работников стала очередная задержка зарплаты на 3 недели. Они решили устроить забастовку и не выполнять свои обязанности, тем самым приостановить производство.

Контрольные вопросы и задания

1. Как следует поступить руководству в сложившейся ситуации?
2. Как могут поступить рабочие в случае: а) если им выплатят зарплату; б) если им не выплатят зарплату; в) в случае повторных задержек?

Ситуация 10

Усов К. работает в ООО «Три кита» с 2009 г. в должности техника-технолога холодильного оборудования. За время работы его три раза отмечали за высокое качество работы и регулярно выплачивали премии по итогам года. Однако за последний год отношения Усова К. с коллегами стали натянутыми. Он вообще никогда не был особенно разговорчивым, но сейчас потребовал от коллег держаться подальше от его рабочего места. Усов К. дал понять, что у него пропадают инструменты, и он хочет обезопасить свое рабочее место. Ухудшилось и качество его работы. Примерно год назад производимые им аппараты оценивались как полностью бездефектная продукция. В настоящее время при выборочном контроле оказалось, что его изделия требуют переделки в трех случаях из ста. Таким образом, уровень брака в его работе вырос с нулевого до 3 %. у его коллег брак не превышает 1,5 %. Поведение Усова К. вызвало беспокойство у руководителей подразделения. Хороший работник превратился в середняка.

Контрольные вопросы и задания 1. Что могло стать причиной изменения поведения Усова К.?

Ситуация 11

В плановом отделе государственной организации сформировался слаженный и дружный коллектив. Все пришли в отдел практически одновременно, и у всех была одинаковая зарплата. Руководитель распределял нагрузку между сотрудниками равномерно (насколько было возможно), и в коллективе по этому поводу никогда не было недовольства, все считали, что все справедливо.

Через полтора года одна сотрудница отдела изменила свое отношение к работе. При этом явных причин для этого не было. Но она стала часто брать отгулы, отказываться выполнять поручения по разным причинам. Имея ребенка, постоянно брала больничные. Когда поставили новую программу автоматизации и учета, она не очень вникала в разъяснения специалиста о принципах работы этой системы. А затем постоянно обращалась к коллегам за помощью, чтобы совершить элементарные действия в программе. Параллельно она очень активно проводила свою политику дружбы по отношению к руководителю. То принесет угощения, то заглянет к нему поболтать на пару минут, то сделает комплимент. А недавно объявила во всеуслышание, что поступила в университет, чтобы развиваться по карьерной лестнице. На что руководитель отреагировал одобрительно. В коллективе у многих сотрудников

уже было высшее образование, а некоторые имели степень магистра или кандидата наук. Два специалиста недавно получили сертификаты, окончив курсы повышения квалификации. Но у всех складывалось впечатление, что перспектива роста есть только у нее.

В результате в коллективе начались волнения. Сотрудники то и дело говорили о своей коллеге и о руководителе. Многие считали, что они больше достойны получить повышение.

Контрольные вопросы и задания

1. Дайте оценку сложившейся ситуации. Можно ли в данном случае сказать, что будет происходить в коллективе дальше?
2. Как лучше поступить менеджеру по персоналу в данной ситуации?

Ситуация 12

На крупном текстильном заводе дела шли вполне успешно. Завод был построен в 70-е и реализовывал свою продукцию при советской власти, при перестройке и при активном развитии демократии. Но в связи с активным развитием новейших технологий конкуренты стали вытеснять с рынка эту некогда процветающую компанию. Многие заказчики и постоянные покупатели текстильной продукции ушли к другим производителям.

В результате за последние восемь месяцев количество заказов уменьшилось, и в связи с этим появились перебои с поступлением наличных денег.

Поэтому руководство решило сократить часть персонала. На совещании совета директоров было принято решение: завершить уже намеченные договорные сделки, а затем из расчета сокращения заявок от потребителей провести расчеты, что и сколько придется урезать. На основе полученных данных вычислить излишек рабочей силы и начать увольнение.

По убеждению владельцев завода мера была временной, так как через полгода они планировали занять новую нишу на рынке сбыта, что при хорошем развитии потребовало бы обратной работы с персоналом – набора новых сотрудников. Собственники и руководитель завода рассматривали эту меру как возможность очистить коллектив от устаревших компетенций и влить новую кровь в коллектив. Работникам решили пока ничего не сообщать. Но информация все равно просочилась, и сотрудники начали реагировать.

По неизвестным причинам эффективность работы резко сократилась: производительность труда упала, одни работники ушли на больничный, другие – не вышли без объяснения причин.

Дирекция оказалась в крайне сложном положении. Была непонятна причина, так как сотрудники ничего не знают. Руководителю отдела кадров было поручено разрешить сложившуюся ситуацию, переговорить с профсоюзом и наладить обстановку.

Контрольные вопросы и задания

1. Как Вы оцениваете действия собственников и руководителей компании?
2. Как, по Вашему мнению, нужно было поступить коллективу?

Ситуация 13

IT-компания «М...» получила заказ от крупного клиента. От его выполнения качественно и в срок зависела не только репутация организации, но и дальнейшее сотрудничество с клиентом. Это предвещало крупные заказы почти на целый год, а значит, компания будет обеспечена прибылью. Новый заказ поручили проектной группе, которой руководил Олег В. На общем собрании он рассказал о предстоящих задачах, важности проекта, как ждет полной отдачи от коллег и надеется, что они не подведут. Со своей стороны он пообещал солидную премию каждому, когда заказ будет сдан.

Началась работа над проектом. Заказчик _____ оказался сложным, несколько раз менял данные проекта, долго согласовывал предложенные варианты. Так как в отделе были еще небольшие заказы от постоянных клиентов, то сотрудникам приходилось работать в авральном режиме. Многие задерживались допоздна. Но поддерживала надежда на обещанную премию. В итоге проект был выполнен в срок и качественно. Клиент остался доволен, и компания заключила договор еще на несколько заказов.

Олег похвалил всех сотрудников, поблагодарил, что не позволили отделу упасть в грязь лицом. Но на вопрос, когда будет премия, ответил, что многочисленные переделки проекта привели к лишним расходам и премии не будет. «Это вам будет уроком. Учитесь выполнять все с одного раза, а не представлять заказчику несколько вариантов», – сказал Олег строго.

История о невыплаченной премии быстро распространилась по всей компании. Персонал только и обсуждал, как начальник отдела непорядочно поступил с подчиненными. Разговоры дошли до директора по персоналу Виктории П.

Контрольные вопросы и задания

1. Как Виктории разобраться в ситуации и восстановить справедливость?
2. Как объяснить руководителю, что он не прав и своими действиями подорвал свой авторитет?
3. Как Олег может объясниться с подчиненными и не выглядеть при этом неуверенно?
4. Как можно наладить атмосферу и укрепить авторитет руководителя отдела, и стоит ли выплатить премию?

Ситуация 14

В метеорологической лаборатории работают 11 сотрудниц. Все

располагаются в одной комнате. Коллектив дружный. Сотрудницы поддерживали отношения не только на работе, но и дружили семьями. Все всегда были доброжелательны друг к другу, всячески помогали, подменяли, когда кто-то не мог выйти на работу. Но со временем сотрудницы стали жаловаться, что рабочие места устроены неудобно: приходится сидеть спиной друг к другу, что создает дискомфорт. А когда нужно обсудить рабочий вопрос или просто перекинуться парой слов, сотрудницам приходится поворачиваться, но так как стулья не крутятся, делать это непросто.

Прикинув, как можно переставить рабочие столы, решили, что лучше сдвинуть их к середине комнаты и поставить так, чтобы все сидели по парам напротив друг друга. Но между столами не было даже небольших перегородок, из-за чего у сотрудниц не возникало чувства личного пространства и хотя бы условного уединения. Через месяц снова проявилось недовольство. Когда кто-то говорил по телефону, то у рядом сидящих возникало ощущение, что говорят с ними. Кому-то не нравилось, что соседка жует жвачку или пьет чай с конфетой, кто-то высказывался против резкого запаха духов. Ведь он ощущался на протяжении всего рабочего дня. Кому-то не нравилось, что некоторые соседки перекусывают прямо на рабочем месте несколько раз в день.

Раздражение нарастало и иногда выливалось в перепалку. Когда коллеги сидели спиной друг к другу, никто не обращал внимания на такие мелочи, а теперь недовольство нередко приводило к скандалам, но возвращать столы на прежние места никто не хотел, так как это тоже было неудобно.

Контрольные вопросы и задания

1. Могла ли описанная в кейсе ситуация возникнуть по другим причинам, а не из-за того, что переставили столы?
2. Как нужно организовать пространство, чтобы угодить сотрудницам?

Ситуация 15

Компания «Лора» является одним из крупнейших производителей бытовой техники, аккумуляторов и батареек к ней. Для изготовления изделий автономного питания используется большое количество свинца, который оказывает вредное воздействие на внутриутробное развитие плода у беременных женщин. В результате, чтобы уберечь внутриутробный плод от такого вредного воздействия производитель батареек ввел запрет на использование труда женщин в условиях, в которых они могут подвергнуться воздействию свинца.

Компания приняла такое решение, чтобы соблюсти следующие нормы: право женщин выносить и родить здорового ребенка; право компании на предотвращение ущерба от предъявления судебных исков от женщин либо повзрослевших детей, которые ощутили на себе вредные последствия работы их матерей в период беременности в условиях производственного процесса с применением свинца.

Компания установила правило о том, что нельзя допускать к вредному производству женщин до 50 лет, так как сочла, что для них еще может быть актуальным вопрос о рождении ребенка. Это означает, что большей части женщин придется перейти на должности с меньшим окладом.

В ответ сотрудницы компании устроили саботаж, усевшись в центре производственного цеха на полу. Они обвиняли компанию в том, что та вмешивается в их личную жизнь, так как только им решать – собираются они иметь детей или нет, и если они хотят работать до рождения детей или после на производстве батареек, то это их право. Компании предстоит принять ряд решений, чтобы выйти из сложившейся ситуации, но пока нет ответа на вопрос «Как это сделать?»

Контрольные вопросы и задания

1. Ответьте на вопросы, не вникая в юридические подробности. Является ли защита беременных женщин и их нерожденных детей предметом заботы лишь самой беременной женщины?
2. Может ли компания оградить себя от негативных последствий, связанных с вредным влиянием производства на здоровье сотрудниц?
3. Можно ли в данной ситуации прийти к обоюдному согласию?

Предложите компании свое решение.

Коммуникативные способности — это способности личности, обеспечивающие эффективность ее общения и психологическую совместимость в совместной деятельности.

Низкие — человек малообщительный, испытывает трудности и определенные неудобства в установлении контактов с людьми.

Ниже среднего — человек не стремится к общению, чувствует себя скованно в незнакомом коллективе, круг своих знакомых ограничивает, не стремится отстаивать свое мнение и с трудом переживает обиды.

Средние — человек общительный, разговорчивый (особенно в кругу знакомых людей), круг знакомств не ограничивает.

Высокие — человек общительный, не теряется в новой обстановке, быстро находит друзей, в общении проявляет инициативу, старается расширить круг своих знакомых.

Очень высокие — человек очень общительный, испытывает потребность в общении, активно вовлекается в события, происходящие вокруг него. Вносит оживление в компании, легко заводит новые знакомства, стремясь к расширению круга своих друзей.

Для подсчета организаторских способностей воспользуйтесь следующим «ключом»: поставьте себе по 1 баллу за каждый ответ «да» на вопросы № 2, 6, 10, 14, 18, 22, 26, 30, 34, 38 и за каждый ответ «нет» на вопросы № 4, 8, 12, 16, 20, 24, 28, 32, 36, 40. Коэффициент организаторских способностей (K_{I}) определяют по формуле $K_{\text{I}} = \tau / 20$, где τ — количество ответов, совпавших с «ключом». Если K_{I} соответствует: 0,20 — 0,55 — низкий уровень; 0,56 — 0,65 — уровень ниже среднего; 0,66 — 0,70 — средний уровень; 0,71 — 0,80 — высокий уровень; 0,81 — 1,00 — очень высокий уровень.

Однако с помощью само тестирования возможно создать ориентиры, позволяющие видеть основные черты собственного «Я».

Инструкция. Ответьте «да», если вы согласны с утверждением, или «нет», если не согласны. 1. Вы должны понимать, что ежеминутно в течение дня вас пристально оценивают те, с кем вам приходится общаться. 2. У человека должно быть достаточно развито чувство независимости, чтобы обсуждать с друзьями свое хобби, несмотря на то, что разделяют они или нет его увлечения. 3. Самое мудрое — это сохранять достоинство даже тогда, когда у вас имеется сильный соблазн поступать иначе. 4. Если человек замечает ошибки в речи других, ему следует их поправлять. 5. Когда вы встречаетесь с другими людьми, вы должны быть достаточно остроумны, общительны и привлекательны, чтобы произвести на них впечатление. 6. Когда вас представляют другому человеку и вы не слышали его имя, вы должны попросить его повторить? 7. Вы уверены, что вас уважают за то, что вы никогда не позволяете другим подшучивать над собой? 8. Вы должны быть всегда настороже, не то окружающие начнут подшучивать над вами и выставлять в смешном виде. 9. Если вы общаетесь с остроумным и общительным человеком, то лучше не ввязываться в соревнование, а отдать ему должное и выйти из разговора. 10. Человек всегда должен стараться, чтобы его поведение соответствовало настроению компании, в которой он находится. 11. Вы должны всегда помогать своим друзьям, потому что может прийти время, когда вам очень понадобится их помощь. 12. Не стоит оказывать слишком много услуг другим, потому что, в конце концов, очень немногие оценивают эти услуги по достоинству.

13. Лучше, если другие зависят от Вас, чем если вы [зависите от x] 14. Настоящий друг старается помогать своим друзьям 15. Человек должен выставлять напоказ свои лучшие качества, чтобы его оценили по достоинству и одобрили 16. Если в компании рассказывают анекдот, который вы уже слышали, вы должны быть достаточно вежливы, чтобы от всего сердца посмеяться над анекдотом. 17. Если в компании рассказывают анекдот, который вы уже слышали, вы должны быть достаточно вежливы, чтобы от всего сердца посмеяться над анекдотом. 18.

Если вас пригласили к другу, а Вы предпочитаете сходить в КИИ) вы должны сказать, что у вас болит голова, или придумать какое-то другое объяснение, но не рисковать возможностью обидеть друга, сообщая ему действительную причину 19. Настоящий друг требует, чтобы его

* 1 близкие друзья поступали всегда наилучшим образом для него, даже когда они и не хотят этого 20. Люди не должны упрямо и настойчиво...

защищать свои убеждения всякий раз, когда кто-нибудь выразит свое противоположное мнение. Обработка результатов За каждый ответ, который совпало с правильным, начислите себе по 5 баллов. Правильные ответы: «да» - утверждения № 6, 13, 14, 20; «нет» - все

остальные. ' Сумма баллов означает: от 85 до 100 баллов — отлично; от 75 до 80 баллов — хорошо; от 65 до 70 баллов — Удовлетворительно от 0 до 60 баллов — плохо. Чем выше сумма баллов, тем бол! то « ■ у • дольше у вас основании считать что окружающие вас любят. Упражнение «Витязь на распутье» В упражнении отрабатываются презентационные навыки, умение

Время п р о в о д е н и я: 20—30 мин Размер группы: 10— 15чел.
Инструкция. Вся группа делится на команды по 3 - 4 человека, кроме одного участника, который будет играть роль Ильи Муромца. Тренер рассказывает группе свой вариант русской ^ w ^у сказки, d которой Илья Муромец видит на распутье камень, на когором написано: «Налево пойдешь - коня потеряешь, направо пойдешь - голову потеряешь, прямо пойдешь - жену потеряешь». В этом упражнении каждой команде нужно будет убедить Илью Муромца, что следуег пойти имо,но в ее направлении. Первая' команда будет уговаривать Муромца поехать налево, вторая - направо, а третья — прямо. У каждого направления в™ г т,™, 1 и я есть свои преимущества, ведь даже в варианте «голову потеряешь» можно всюмнить о тех приключениях, кото рые ждали в сказке богатыря, выбравшего этот путь, или объяснить, что на гамом деле он потеряет голову от любви. Командам нужно показать именно их направление в максимально выгодном свете. Группам дается 10 мин на подготовку, после чего один представитель от каждой группы выступает перед Ильей Муромцем. Муромец решает, куда он поедет, и рассказывает (дает обратную связь) о том, что ему понравилось, а что не понравилось в каждом выступлении. Можно снять выступление на видеокамеру и сда\ать разбор того, какие приемы убеждения были использованы. Упражнение «Восточный базар» Помните картину восточного рынка в музыкальной Попробуйте проверить, каким [какой] вы видите себя? Перечислите навыки, способности, знания, компетентность и личные качества, которые описывают, каким (какой) вы себя видите. Формируя этот перечень, попытайтесь закончить предложения: «V меня есть навыки в...», «У меня способности к...», «Я много знаю о...», «Я компетентен в вопросе о...», «Одна часть моей индивидуальности — это то, что я...». Перечислите как можно больше характеристик в каждой категории. Вы должны научиться совершенствовать способность описывать вашу Я-концепцию.

Проанализируйте каждый пункт вашего списка. Вспомните, как вы узнали, что обладаете талантом или какими-то качествами. Подумайте, как этот обзор помог вам понять материал этого раздела книги. Используя новые знания о себе, напишите свое резюме.

Нарисуйте автопортрет. Это поможет вам лучше понять, как вы воспринимаете себя. Возьмите большой лист бумаги, набор цветных карандашей и нарисуйте себя в любой манере. Изображение может претендовать на точность или же быть символическим. Изобразить можно свое лицо или же себя в полный рост, в одежде или б ез нее. Дайте своему рисунку название. Теперь проанализируйте рисунок. Занимает ли ваш

рисунок все пространство листа? Выполнено ли изображение резкими, отрывочными линиями? Не отсутствуют ли какие-то части тела? Какие? Может быть, какие-то замаскированы или изображены непропорционально? Одеты вы на рисунке или обнажены? Можно ли его показать другим? Какие преобладают цвета? Выражено ли какое-то чувство? Какое? Не чувствуете ли вы, что что-то скрыли? На изображении вы находитесь в покое или в действии? Получилась ли у вас одинокая фигура или же она изображена на каком-то фоне? Обсудите итоги с психологом.

Обратите на себя пристальный и строгий взгляд и определите, какие аспекты имиджа вас удовлетворяют и нужна ли коррекция.

Составляющие имиджа

	Создает помехи	На среднем уровне	Выше среднего	Первоклассно
Звучание вашего голоса				
Искусство общения (письменного и устного]				
Навыки презентации				
Светские навыки				
Умение вести себя за столом				
Визуальный контакт				
Осанка				
Поддержание формы				
Уход за собой (волосы, кожа, руки)				
Одежда и индивидуальность				

Самодиагностика «Мой имидж» Инструкция.

Вам предлагается ряд утверждений, на которые вы должны ответить «да» или «нет». 1. Я уверен в себе. 2. Во время разговора я смотрю собеседнику в глаза. 3. У меня есть чувство юмора. 4. Я доброжелательно отношусь к людям. 5. Я уверен в своей внешней привлекательности. 6. Во время разговора я полностью сосредоточен на собеседнике и не прерываю его. 7. Я

испытываю чувство самоуважения. 8. Я всегда вежлив даже с неприятными мне людьми. 9. Я из тех людей, которые не лезут за словом в карман. 10. Я считаю, что мое физическое здоровье и развитие — в норме. 11. Я предпочитаю взаимовыгодные разрешения споров. 12. Я постоянно улыбаюсь окружающим. 13. Если я не прав, я быстро признаю свои ошибки. 14. Я умею разряжать свои отрицательные эмоции. 15. Я говорю людям комплименты. 16. Моя профессиональная компетентность не вызывает сомнения. 17. Мой гардероб тщательно подобран. 18. Я знаком с методами самоуспокоения и релаксации. 19. Мои волосы всегда чисты и аккуратно уложены. 20. Я владею тактикой действий в конфликтных ситуациях. 21. Я продолжаю повышать свой профессионализм. 22. Я питаюсь правильно и избавлен от «плохих» привычек, 23. Я владею приемами красноречия. Обработка результатов

Если на все вопросы вы ответили «да», то проблемы создания имиджа для вас не существует. Если присутствуют ответы «нет», то это сигнал к соответствующим действиям. 2. Составьте сводную таблицу своих положительных и негативных характеристик. Мои позитивные характеристики Трудности и проблемы, требующие самокоррекции и разв

Промежуточная аттестация

Вопросы итоговой аттестации (зачет с оценкой)

- 1 .Понятие делового общения. Коммуникация**
- 2** Виды делового общения: деловая беседа, деловое совещание, деловые переговоры. Формы делового общения: споры, дискуссии, полемика
- 3** Слушание в межличностном общении. Обратная связь
- 4** Определение видов слушания: направленное, критическое слушание; эмпатическое слушание; нерефлексивное слушание; активное рефлексивное слушание.
- 5** Невербальные средства взаимодействия
- 6** Формы и виды устных коммуникаций
- 7** Письменная коммуникация: свойства и функции
- 8** . Понятие профессиональной этики
- 9** Функции и элементы профессиональной этики, и основные типы этикета.
- 10** Принцип научной правдивости этики. Принцип нравственной ответственности. Принцип гуманизма, оптимизма.
- 11** Понятия «профессиональный долг», «профессиональная совесть»,
- 12** Этика в практике профессионального общения

- 13 Деловой этикет Содержание учебного материала: Деловой этикет – его составляющие, особенности Понятие dress-code как составляющее делового этикета Особенности речевого этикета
- 14 Общие положения о психических явлениях и психических свойствах
- 15 Свойства личности. Понятия и виды психических свойств: темперамент, направленность активности, способности, характер
- 16 Психология трудового коллектива
- 17 Коллектив как вид социальной организации. Группа и её организационная структура.
- 18 Руководство и лидерство. Стили управления. Функции коллектива. Социально-психологические аспекты формирования коллектива
- 19 . Понятие психологического климата коллектива.
- 20 Понятие социальной адаптации в коллективе
- 21 Понятие конфликта, конфликтного общения
- 22 Виды и типы конфликтов. Источник, причины конфликтов и стадии их протекания
- 23 Структурные элементы конфликта. Типы социальных конфликтов: внутриличностный межличностный, между личностью и группой, межгрупповой
- 24 .. Конфликт как отсутствие согласия между двумя и более сторонами (отдельными людьми или группой людей). Невозможность удовлетворения требований сторон при отсутствии согласия между ними.
- 25 Составляющие конфликта: конфликтная ситуация, инцидент. Этапы протекания конфликта. Алгоритм анализа конфликтной ситуации. Эмоциональное реагирование в конфликтах
- 26 Производственный конфликт в коллективе
- 27 Человек как субъект труда
- 28 Психология трудовой мотивации личности
- 29 Трудовая мотивация. Пирамида Маслоу
- 30 Кризисы профессионального становления
- 31 . Стрессы в профессиональной деятельности

Система оценивания

«Отлично»	-----	Курсант свободно справляется с заданием, умеет самостоятельно обобщать и излагать материал не допуская ошибок.
«Хорошо»	-----	Курсант не допускает существенных не точностей в ответе на вопрос, владеет необходимыми знаниями.
«Удовлетворительно»	----	Курсант слабо освоил основной материал, допускает не точности

«Неудовлетворительно» ---- при ответах.
Не знает значительная часть программного материала, нужна дополнительная подготовка по данной дисциплине.

Дисциплина ОП.13. Основы экономик воздушного транспорта
КОС оценки остаточных знаний по дисциплине ОП.13. Основы экономик воздушного транспорта

Пояснительная записка.

Цель- определения уровня знаний студентов , полученных в процессе обучения на занятиях по дисциплине **ОП.13. Основы экономик воздушного транспорта** за учебный год.

Форма проверки остаточных знаний выполнение практических заданий, устный опрос, выполнение тестовых работ

Продолжительность – 15 - 60 минут

Оценочные средства для текущего контроля

В результате освоения дисциплины обучающийся должен обладать предусмотренными ФГОС СПО следующими умениями (У), знаниями (З), общими компетенциями (ОК), профессиональными компетенциями (ПК), практическим опытом (ПО):

В результате освоения учебной дисциплины обучающийся **должен уметь**:

У1 -рассчитывать по принятой методологии основные технико-экономические показатели деятельности авиапредприятий и авиационно-технических баз;

У2 - находить и использовать необходимую экономическую информацию;

У3-самостоятельно использовать теоретические знания в практической деятельности (для организации и реализации выбранного вида деятельности).

В результате освоения дисциплины обучающийся должен **знать**:

3.1- основные аспекты развития авиационной отрасли, организации (предприятия) как хозяйствующих субъектов в рыночной экономике;

3.2-финансовые показатели деятельности авиапредприятия;

3.3- механизмы ценообразования на продукцию (услуги);

3.4- формы оплаты труда в современных условиях;

3.5- материально- технические, трудовые и финансовые ресурсы отрасли и организации, показатели их эффективного использования;

3.6 .основы использования средств информационных и коммуникационных технологий для решения коммуникативных и познавательных задач;

3.7.структуру и механизм экономического регулирования авиационного рынка, особенности развития авиационной отрасли, экономические перспективы ее развития

Общие компетенции:

ОК 01. Выбирать способы решения задач профессиональной деятельности, применительно к различным контекстам;

ОК 02. Использовать современные средства поиска, анализа и интерпретации информации и информационные технологии для выполнения задач профессиональной деятельности;

ОК 03. Планировать и реализовывать собственное профессиональное и личностное развитие, предпринимательскую деятельность в профессиональной сфере, использовать знания по правовой и финансовой грамотности в различных жизненных ситуациях;

ОК 05. Осуществлять устную и письменную коммуникацию на государственном языке Российской Федерации с учетом особенностей социального и культурного контекста;

ОК 09. Пользоваться профессиональной документацией на государственном и иностранном языках.

Формы текущего контроля успеваемости письменный/устный опрос; -тестирование; -оценка результатов внеаудиторной (самостоятельной) работы (докладов, рефератов, теоретической части проектов, учебных исследований и т.д.)

Оценка текущего контроля носит комплексный характер и включает в себя результаты прохождения всех оценочных мероприятий, проходивших в течение освоения программы дисциплины ОП 13 Основы экономики воздушного транспорта

Тестовая(контрольные) работы

Раздел 1. Влияние рыночной экономики на функционирование предприятий гражданской авиации

Раздел 2. Основные фонды авиапредприятия

Цель текущей тестовой работы: определение уровня знаний студентов, полученных в процессе обучения на занятиях по темам 1.1-1.3 раздела 1

Влияние рыночной экономики на функционирование предприятий гражданской авиации по темам 2.1-2.3 раздела Раздел 2. Основные фонды авиапредприятия Продолжительность: 45 минут.

Тестовая работа содержит вопросы по темам раздела 1 Раздел 1. Влияние рыночной экономики на функционирование предприятий гражданской авиации, Раздел 2. Основные фонды авиапредприятия

Контрольная (тестовая) работа выполняется в 3 вариантах. Каждый вариант контрольной работы включает в себя 25 вопросов. Номер варианта определяется преподавателем. Работа, выполненная по другому варианту, возвращается студенту без проверки.

В данной контрольной работе применены 4 типа тестовых заданий: тестовое задание закрытой формы – с одним или несколькими верными ответами;

тестовые задания на установление соответствия.

К закрытым относятся задания с предлагаемыми вариантами ответов. При контроле обучаемый должен из предлагаемого варианта выбрать один или

несколько правильных ответов. Сопоставляя в закрытом задании один подходящий вариант ответа с другим, обучаемый должен активизировать полученные в процессе обучения знания.

Открытые задания предполагают заполнение пропусков слов, дополнение, завершение фразы, предложения. Открытые задания не содержат ответов. Обучаемый сам формулирует ответ и вписывает его в отведенное поле.

Число пропущенных слов может быть от одного до нескольких. Открытые задания применяются для проверки знания определений, положений, фактов, высказываний и т.п.

Тестовые задания на установление соответствия состоят из двух групп элементов и четкой формулировки критерия выбора соответствия между ними. В контрольной работе соответствие устанавливается по принципу 1:1 (одному вопросу теста соответствует только один правильный ответ).

1 вариант

1. Экономическая теория изучает:

- 1.способы производства и производственную деятельность
- 2.общественное богатство и его распределение;
- 3.систему управления производством товаров и услуг в обществе;
- 4.поведение людей в условиях ограниченности ресурсов.

2. Какое из положений не относится к предмету экономической теории: рыночное хозяйство;

дефицитность;

состояние природных ресурсов;

уровень спроса.

3. Редкость ресурсов означает:

их ограниченность;

высокую стоимость сырья в производстве;

нехватку для выпуска необходимого количества изделий

4. Граница производственных возможностей означает:

1.соотношение между факторами производства и объемом производимой из них продукции;

совокупность используемых в производстве товаров ресурсов;

максимальный объем производства разнородных продуктов при полном использовании имеющихся ресурсов.

5. Альтернативная стоимость- это:

зависимость между стоимостью ресурсов и количеством произведенных из них товаров;

выбор различных вариантов стоимости экономических благ;

стоимость производства товара с точки зрения потерянной возможности производства другого товара при тех же затратах.

6. Экономические ресурсы - это:

имеющиеся у общества возможности для создания экономических благ;

ресурсы, используемые в процессе производства товаров;

совокупность производственных товаров и услуг для удовлетворения потребностей общества.

7. Средства труда - это:

объекты, на которые воздействует человек при создании необходимых продуктов;

вещи, с помощью которых осуществляется воздействие на предметы труда;

сырье и полуфабрикаты;

денежные средства, вложенные в производство;

машины, инструменты;

здания, сооружения.

8. Приватизация в России осуществлялась способом:

бесплатного распределения среди населения прав на приобретение имущества госпредприятий;

2) продажа госсобственности по рыночной цене;

3) продажа части акций предприятий членам трудового коллектива на льготных условиях

4) всеми перечисленными способами.

9. При росте доходов населения равновесная цена:

возрастает;

снижается;

зависит от изменения уровня предложения.

10. При снижении стоимости сырья и при той же цене на товар кривая предложения сместиться:

в сторону увеличения Q ;

в сторону уменьшения Q .

11. При выходе на рынок новой фирмы с аналогичным товаром равновесная цена на него:

снизится;

возрастет;

будет зависеть от величины спроса.

12. Эластичность - это:

способность рынка изменяться при влиянии на него внешних факторов;

способность спроса или предложения сохранять исходные значения при изменении одной из этих сторон рынка;

способность спроса и предложения реагировать на изменения друг друга.

13. Спрос с абсолютной эластичностью графически может быть представлен:

горизонтальной линией;

вертикальной линией;

линией с различным наклоном в зависимости от конкретных условий.

14. Спрос с абсолютной неэластичностью графически представлен:

горизонтальной линией;

вертикальной линией;

линией с различным наклоном в зависимости от конкретных условий.

15. Эластичность спроса по доходу - это:

зависимость спроса от дохода;

зависимость дохода от спроса;

процентное соотношение между изменениями доходов и уровня спроса на товар,

16. Вертикальная линия на графике эластичности предложения означает:

предложение абсолютно эластично;

предложение абсолютно неэластично;

эластичность предложения = 1

17. При единичной эластичности с изменением цены общая выручка:

меняется пропорционально;

остаётся неизменной;

меняется в обратной пропорции.

18. Общей чертой монополистического и совершенно конкурентного рынка являются:

отсутствие контроля над ценой,

отсутствие неценовой конкуренции;

производство однородных товаров;

наличие большого числа продавцов и покупателей.

19. На олигополистическом рынке имеется множество мелких фирм и одна крупная. Эта ситуация отвечает понятию:

монополия;

дуополия;

квазимонополия;

олигополия

20. Примером естественной монополии может служить:

Нижегородский метрополитен;

ОНЕКСИМ- БАНК;

Фирма «АЛГЕКС»;

Коммунальная служба.

21. Монополист, в отличие от конкурентной фирмы:

может производить любой: объём продукции и продавать её по любой цене;

2) самостоятельно устанавливает соотношение объёма и цены, которое даёт наибольшую прибыль;

3) производит больше продукции по более высокой цене.

22. При эластичном спросе увеличение цены:

увеличивает общую выручку;

уменьшает общую выручку;

влияет на выручку по-разному в различных ситуациях.

23. К факторам производства относятся:

капитал;

земля;

здания и сооружения;

водные ресурсы;
средства связи;
рабочая сила.

24. Факторы производства - это:

- 1) средства, необходимые для удовлетворения потребностей людей и имеющиеся в распоряжении общества в ограниченном количестве;
- 2) ресурсы, которые используются людьми для производства экономических благ.

25. Спрос - это:

зависимость между количеством товара, который покупатели хотят и могут купить, и ценами на этот товар;
количество товара (услуг), которое покупатели готовы купить по данной цене в определенное время и в определенном месте;
зависимость между количеством товара, который продавцы хотят и могут продать, и ценами на этот товар.

2 вариант

На основе какого закона распределяются ресурсы в рыночной экономике?

- а) редкости
- б) денежного обращения
- в) убывания предельной производительности.

2. Существует ли связь между эластичностью спроса и предельной полезностью

- а) да
- б) нет

3. Почему население больших городов больше получает общественных благ, чем жители небольших населенных пунктов?

- а) это зависит от плотности населения
- б) это зависит от состояния экономики
- в) это зависит от компетенции местных властей, так как в большом

городе легче выбрать руководителя.

4. Некоторые предприятия продают покупателям приобретенную у поставщиков продукцию ниже заводских цен. Могут ли эти предприятия получать прибыль ?

- а) да
- б) нет

5. В чем отличие простой акции от привилегированной?

- а) простая акция надежнее привилегированной
- б) привилегированная акция продается только руководству предприятий
- в) привилегированная акция не имеет право голоса.

6. Неценовая конкуренция - это преимущества, достигаемые за счет:

- а) снижения издержек
- б) повышения качества товара
- в) поглощения конкурента с помощью скупки его акций.

7. Почему естественные монополии должны контролироваться государством?
- а) так как они применяют неценовую конкуренцию
 - б) так как они применяют ценовую дискриминацию
 - в) так как они не зависят от конкурентов.
8. Почему на финансовом рынке купля- продажа капитала осуществляется с помощью ценных бумаг?
- а) так как невозможно приобрести капитал в натурально-вещественной форме
 - б) так как невозможно по другому осуществить инвестиции в производство
 - в) для получения спекулятивного дохода при их купле-продаже.
9. Почему сравнительно низкие дивиденды не мешают отдельным компаниям добиваться устойчивого повышения курса акций?
- а) так как они имеют большой объем продаж
 - б) так как они ежегодно увеличивают объем продаж
 - в) так как они продают качественные товары и имеют высокий имидж.
10. Многие предприятия в России имеют организационно-правовую форму хозяйствования в виде ООО. Преимущества этой формы хозяйствования заключаются в том, что
- а) получаемый доход выше чем у других форм хозяйствования
 - б) риск от потери при банкротстве ограничен суммой вклада
 - в) есть возможность выпуска акций, с целью увеличения капитала.
11. Юридические отношения собственности – это:
- а) право владения, распоряжения и использования имущества
 - б) право на имущество, находящееся в частной собственности
 - в) право получения дохода от собственности.
12. Равновесная цена на рынке совершенной конкуренции устанавливается:
- а) в результате колебания цены и механизма давления на цены
 - б) в результате изменения спроса
 - в) в результате изменения предложения.
13. Увеличение спроса и предложения в равной пропорции приведет:
- а) к увеличению цены и количества
 - б) к уменьшению цены и увеличению количества
 - в) к увеличению количества
 - г) к уменьшению цены
14. Уменьшение спроса и предложения в равной пропорции приведет:
- а) к уменьшению цены и количества
 - б) к уменьшению цены и увеличению количества
 - в) к уменьшению количества
 - г) к уменьшению цены
15. При повышении заработной платы работникам бюджетной сферы и пенсий, при неизменном предложении, цены на товар и величина спроса:
- а) повысятся

- б) понизятся
 - в) цены повысятся, а спрос останется без изменения
 - г) цена останется без изменения, а спрос повысится
16. Увеличение спроса приведет:
- а) к увеличению цены и количества
 - б) к увеличению цены и уменьшению количества
 - в) к увеличению количества
 - г) к увеличению цены.
17. Уменьшение спроса приведет:
- а) к уменьшению цены и увеличению количества
 - б) к уменьшению цены и количества
 - в) к уменьшению количества
 - г) к уменьшению цены.
18. Увеличение предложения приведет:
- а) к уменьшению цены и увеличению количества
 - б) к уменьшению цены и количества
 - в) к увеличению количества
 - г) к уменьшению цены.
19. Уменьшение предложения приведет:
- а) к увеличению цены и количества
 - б) к увеличению цены и уменьшению количества
 - в) к увеличению цены
 - г) к уменьшению количества.
20. При повышении цены на кофе спрос и цена на чай:
- а) повысятся
 - б) понизятся
 - в) останутся без изменения.
21. Можно ли, зная значение кривых предельных и средних издержек, а также кривой спроса определить оптимальный объем производства и максимальную прибыль?
- а) да, для несовершенной конкуренции
 - б) нет, для совершенной конкуренции
 - в) нет, для несовершенной конкуренции
22. Почему одни предприятия продаются с аукциона, а другие акционируются?
- а) крупные предприятия невозможно акционировать и продавать
 - б) с аукциона продаются мелкие предприятия
 - в) акционированию подлежат предприятия, у которых необходимо сохранить профиль работ.
23. Акционерный капитал относится
- а) к активам предприятия
 - б) к пассивам предприятия
 - в) не учитывается в бухгалтерском балансе.

24. Монополист применил на рынке ценовую дискриминацию с целью получения дополнительного дохода от продажи...

- а) товара с неэластичным спросом
- б) услуги с неэластичным спросом
- в) услуги с эластичным спросом

25. Сертификат качества- это:

- а) документ, удостоверяющий товарный знак фирмы-изготовителя
- б) документ, удостоверяющий основные данные о партии товара
- в) документ, удостоверяющий о наличии гарантии фирмы-изготовителя.

3 вариант

1. Микроэкономика – раздел экономической науки, изучающий:

- а) мировую экономику
- б) численность занятых в народном хозяйстве
- в) экономику отдельно взятой страны
- г) законы и закономерности экономического развития отдельных экономических субъектов
- д) факторы производства

2. Метод анализа представляет собой:

- а) соединение различных элементов в единое целое
- б) изучение исследуемого предмета на макроуровне
- в) изучение исследуемого предмета на микроуровне
- г) исследование факторов, определяющих рыночный спрос
- д) разделение целого на отдельные составные части и изучение каждой из этих частей

3. Экономические законы – это законы, которые:

- а) проявляются через экономическую деятельность людей
- б) являются вечными
- в) носят объективный характер
- г) отражают необходимые и устойчивые взаимозависимости экономических отношений
- д) все ответы верны

4. Производительность труда представляет собой

- а) затраты физических и умственных сил в единицу
- б) количество продукции, произведенной в единицу времени
- в) результативность производства, соотношение результатов производственной деятельности
- г) напряженность труда
- д) нет верного ответа

5. Экономика эффективна, если в ней существуют:

- а) полная занятость
- б) полное использование производственных ресурсов
- в) или полная занятость, или полное использование остальных ресурсов
- г) и полная занятость, и полное использование других производственных ресурсов

- д) все ответы верны
6. Специализация представляет собой:
- а) разделение труда в обществе по видовому признаку
 - б) форма длительных производственных связей между различными отраслями
 - в) распределение ресурсов между отраслями
 - г) все вышеперечисленное верно
 - д) нет верного ответа
7. Рынок включает в себя:
- а) обмен одних товаров и услуг на деньги
 - б) покупка и обмен облигаций
 - в) мелкооптовая торговля
 - г) конкуренция транснациональных корпораций
 - д) все ответы верны
8. В перечне функций рынка является лишним:
- а) обеспечение полной занятости населения
 - б) регулирование общественного производства
 - в) учет затрат на производство продукции
 - г) обеспечение связи производства и потребления
 - д) учет потребительского спроса
9. Натуральное хозяйство – это такая форма организации экономики, при которой:
- а) продукты труда производителя для обмена на рынке
 - б) существует замкнутость производителей
 - в) продукты производятся для внутрихозяйственного потребления
 - г) все ответы верны
 - д) верны ответы б) и в)
10. Товар представляет собой:
- а) продукт труда, предназначенный для обмена
 - б) экономическое благо, предназначенное для обмена
 - в) вещь, обмениваемая на другую вещь
 - г) благо, не являющееся продуктом труда, но полезное человеку
 - д) все ответы верны
11. Функция, которую выполняют деньги при покупке автомобиля в кредит:
- а) средство платежа
 - б) средство обращения
 - в) средство накопления
 - г) мера стоимости
 - д) масштаб цен
12. Условиями возникновения товарного хозяйства являются:
- а) общественное разделение труда
 - б) самостоятельность товаропроизводителя
 - в) система управления производством и распределением

- г) экономическая обособленность производителя и развитие обмена
д) верны а) и г)
13. Компоненты, составляющие инфраструктуру рынка:
- а) банки
 - б) валютные биржи
 - в) биржа труда
 - г) аудиторские фирмы
 - д) все ответы верны
14. Объем денежной массы, необходимой для обращения, зависит от:
- а) цены проданных товаров
 - б) сбережений населения
 - в) скорости обращения денег
 - г) все ответы верны
 - д) верны а) и в)
15. Важнейшими признаками рынка являются:
- а) конкуренция
 - б) свободное ценообразование
 - в) ценообразование
 - г) действие закона спроса и закона предложения
 - д) верно все вышперечисленное
16. Спрос – это:
- а) потребности населения в данном благе
 - б) потребности подкрепленные платежеспособностью покупателей
 - в) желание людей обладать теми или иными благами
 - г) доход, связанный со сбережениями
 - д) все ответы верны
17. Закон спроса гласит:
- а) повышение цены влечет – увеличение спроса
 - б) снижение цены ведет – к возрастанию спроса
 - в) с повышением цены увеличивается предложение товара
 - г) все ответы верны
 - д) нет верного ответа
18. Рыночное равновесие устанавливается при условии, что:
- а) спрос равен предложению
 - б) затрата равна результатам
 - в) уровень технологий меняется постепенно
 - г) цены на товар остаются неизменными
 - д) все ответы верны
19. Общественные блага отличаются от частных тем, что они:
- а) делимы
 - б) находятся в индивидуальном пользовании
 - в) делимы и находятся в индивидуальном пользовании
 - г) неделимы и не находятся в индивидуальном пользовании
 - д) делимы и не находятся в общественном пользовании

20. Если на рынке имеется только одно предприятие – продавец, такой рынок относится к типу:

- а) монополистической конкуренции
- б) олигополии
- в) монополии
- г) монополии
- д) чистой конкуренции

21. К преимуществам рынка относится все выше перечисленное ниже, кроме:

- а) эффективного распределения и использования ресурсов
- б) высокая степень адаптации к условиям производства
- в) относительно быстрого восстановления рыночного равновесия
- г) неблагоприятного воздействия на окружающую среду
- д) установление конкуренции

22. Третья чашка кофе приносит меньше удовольствия, чем вторая – это пример:

- а) действия закона спроса
- б) избыточного предложения
- в) эффекта замещения
- г) эффекта Гиффена
- д) закона предельной полезности

23. Закон спроса утверждает, что:

- а) повышение цены на товар при прочих равных условиях ведет к соответствующему снижению величины спроса
- б) с повышением цены на товар при прочих равных условиях возрастает предложение
- в) с повышением спроса растет цена на товар
- г) с повышением предложения
- д) нет верного ответа

24. Издержки производства на фирме складываются из:

- а) заработной платы б) налогов, заработной платы, амортизационных отчислений
- в) процента по кредиту, заработной платы, налога на прибыль, амортизационных отчислений
- г) командировочных и представительских расходов, стоимости материалов, налога на прибыль, подоходного налога д) все вышеперечисленное верно

25. Собственность – это:

- а) отношения между людьми по поводу вещи б) владение какой-либо вещью
- в) материальные благ г) право на долю природных богатств
- д) отношения владения, пользования и распоряжения имуществом

Ключ

Вариант № 1

1	4
2	3
3	1

4	3
5	3
6	1
7	2
8	4
9	3
10	1
11	3
12	3
13	1
14	2
15	1
16	2
17	3
18	3
19	3
20	1
21	2
22	2
23	1.2.6
24	2
25	1

Вариант № 2

1	А
2	А
3	Б
4	В
5	Б
6	В
7	В
8	Б
9	Б
10	Б
11	А
12	А
13	В
14	В
15	А
16	А
17	Б
18	А

19	Б
20	А
21	А
22	Б
23	Б
24	В
25	В

Вариант № 3

1	Г
2	Д
3	Г
4	Б
5	Г
6	А
7	Д
8	А
9	Д
10	Д
11	Г
12	Д
13	А
14	Д
15	Д
16	А
17	Б
18	А
19	Г
20	В
21	Г
22	Б
23	А
24	Д
25	Д

Система оценивания

За каждый верный ответ курсант получает 1 балл, за неверный – 0 баллов.

Максимальное количество баллов – 25.

Устанавливается следующий диапазон баллов, которые необходимо набрать для того, чтобы получить отличную, хорошую, удовлетворительную или неудовлетворительную оценки:

“2” – менее 50% – менее 10 баллов;

“3” – 50%-65% – 12-17 баллов;

“4” – 65%-85% – 18-22 баллов;

“5” – 85%-100% – 22-25 баллов.

Вопросы к устному опросу.

Вопросы устного опроса по разделу 1

1. Основные законы экономики Микро и макроэкономика
2. Элементы экономической теории
3. Экономические системы, их классификация
4. Спрос и предложение на рынке, закон спроса
5. Определения рынка авиаперевозок
6. Направления конкуренции в области воздушного транспорта.
7. Пути сотрудничества авиакомпаний на авиалиниях.
8. Формы монопольного диктата. Методы антимонопольного регулирования

Система оценивания

«Отлично»	-----	Курсант свободно справляется с заданием, умеет самостоятельно обобщать и излагать материал не допуская ошибок.
«Хорошо»	-----	Курсант не допускает существенных не точностей в ответе на вопрос, владеет необходимыми знаниями.
«Удовлетворительно»	----	Курсант слабо освоил основной материал, допускает не точности при ответах.
«Неудовлетворительно»	----	Не знает значительная часть программного материала, нужна дополнительная подготовка по

данной дисциплине.

Практическая работа

по Разделу 3. Трудовые ресурсы и показатели их использования по
Цель текущей тестовой работы: определение уровня знаний студентов,
полученных в процессе обучения на занятиях по темам 3.1-3.3 раздела

РАЗДЕЛ 3. Трудовые ресурсы и показатели их использования

Практическое задание (время выполнения 120 мин.)

Определение затрат по оплате труда летного состава и бортпроводников.
Расходы по оплате труда летного состава и бортпроводников в расчете на
летный час определяются делением месячного фонда оплаты труда этих
работников на месячную санитарную норму налета экипажей.

Фонд оплаты труда членов экипажа за месяц отражает выплаты заработной
платы, исчисленной, исходя из должностных окладов, сдельных расценок,
премий, надбавок и прочих выплат. В качестве основы для расчетов
принимаются положения “Отраслевого тарифного соглашения работников
ГА”.

Расходы по заработной плате летного состава и бортпроводников включают в
себя повременную оплату экипажа за месяц, т.е. оклады N класса, надбавки
за классность и премию и сдельную заработную плату за налет часов с
учетом сложности полетов.

Затраты по оплате труда для летного состава

Должность	Повременная			Сдельная				Всего ЗП за месяц
	Оклад II кл.	Надбавка за класс	Премия	Итого (ЗП повр.)	Часовая ставка	Санитарная норма налета	Итого (ЗП сдельн)	
Командир ВС								
Второй пилот								
Бортинженер								
Бортрадист								
Ст. бортпроводн								
Бортпроводник								
ИТОГО								

ИСХОДНЫЕ ДАННЫЕ

ТАРИФНАЯ СЕТКА КОЭФФИЦИЕНТОВ

Разряды по оплате труда (i)	I	II	III	IV	V	VI	VII	VIII	IX
Тарифные коэффициенты	1,0	1,3	1,69	1,91	2,16	2,44	2,76	3,12	3,53
Разряды по оплате труда (i)	X	XI	XII	XIII	XIV	XV	XVI	XVII	XVIII
Тарифные коэффициенты	3,99	4,51	5,1	5,76	6,51	7,36	8,17	9,07	10,07

ПЕРЕЧЕНЬ ДОЛЖНОСТЕЙ ЛЕТНОГО И КАБИННОГО ЭКИПАЖЕЙ, ОТНЕСЕННЫХ К РАЗРЯДАМ ПО ОПЛАТЕ ТРУДА В ЗАВИСИМОСТИ ОТ КЛАССА ВС

Наименование должностей	Широкофюзеляжные ВС	ВС 1 класса	ВС 2 класса	ВС 3 класса	ВС 4 класса
Командир ВС (КВС)	XV	XV	XIV	XIII	XII
Второй пилот, штурман (ВП, ШТ)	XII	XII	XI	IX	VIII
Бортинженер (БИ)	XII	XII	XI	-	-
Бортмеханик (БМ)	-	XII	XI	X	VIII
Бортрадист (БР)	VIII	VIII	VII	VI	-
Старший бортпроводник (СБП)	VII	VII	VI	-	-
Бортпроводник	VI	VI	V	V	-

КОЭФФИЦИЕНТЫ ДОПЛАТ ЗА КЛАСС ЛС

Класс ВС	КВС	ВП	ШТ	БИ	БМ	БР	СБП, БП	БО
Вне класса	0,4	0,4	0,4	0,4	-	0,2	0,25	0,25
I	0,4	0,4	0,4	0,4	0,2	0,2	0,25	0,25
II	0,2	0,2	0,2	0,2	0,2	0,2	0,1	0,1
III	0,2	0,2	0,2	-	-	-	-	-
IV	0,2	0,2	-	-	-	-	-	-

Коэффициенты уменьшения ставок часовой оплаты для

ЧЛЕНОВ ЭКИПАЖЕЙ В ЗАВИСИМОСТИ ОТ ДОЛЖНОСТИ И КЛАССА ВС

Класс ВС	КВС	ВП	ШТ	БИ	БМ	БР	СПБ	БП
I	1	0,9	0,8	0,85	0,8	0,7	0,55	0,5
II	1	0,9	0,8	0,85	0,8	0,7	0,55	0,5
III	1	0,85	0,75	-	0,8	0,7	0,55	0,5
IV	1	0,85	0,75	-	0,8	-		0,5

КЛАССИФИКАЦИЯ ВС ПО МАКСИМАЛЬНОЙ ВЗЛЕТНОЙ МАССЕ ДЛЯ ДИФФЕРЕНЦИАЦИИ ОПЛАТЫ ТРУДА ЛС И БП

Класс ВС	Максимальная взлетная масса самолета ⁺ , т
I	75 и более
II	От 30 до 75
III	От 10 до 30
IV	До 10

Вопросы к устному опросу.

Вопросы устного опроса по теме

1.1 Экономика ВТ и ее основные проблемы.

1. Понятие экономической наука и ее функции.
2. Основные законы экономики
3. Экономические системы, краткая характеристика..
4. Экономическая система РФ.
5. Основные проблемы в экономике.
6. Определения рынка авиаперевозок
7. Рынок Функции рынка.

Система оценивания

«Отлично»	-----	Курсант свободно справляется с заданием, умеет самостоятельно обобщать и излагать материал не допуская ошибок.
«Хорошо»	-----	Курсант не допускает существенных не точностей в ответе на вопрос, владеет необходимыми знаниями.
«Удовлетворительно»	----	Курсант слабо освоил основной материал, допускает не точности при ответах.

«Неудовлетворительно» ----

Не знает значительная часть программного материала, нужна дополнительная подготовка по данной дисциплине.

КОС промежуточной аттестации

КОС дифференцированного зачета дисциплины

Оценочные средства для промежуточного контроля

Пояснительная записка

Цель определения уровня итоговых знаний студентов, полученных в процессе обучения на занятиях в семестре по дисциплине

Дифференцированный зачет служит итоговым контролем освоения учебной дисциплины.

Вопросы к дифференцированному зачету

по дисциплине «Основы экономики воздушного транспорта»

Влияние рыночной экономики на функционирование предприятий ГА

Типы конкуренций на рынке воздушных перевозок. Пути сотрудничества;

3.Производственная структура авиапредприятия.

4..Основные фонды авиапредприятия. Сущность, состав основных фондов авиапредприятия;

5 .Оборотный капитал;

6.Лизинг, аренда на воздушном транспорте;

6. Состав и структура кадров предприятия. Планирование кадров и их подбор. воздушного транспорта (ВТ);

7.Трудовые ресурсы предприятия воздушного транспорта;

8.Производительность труда. Методы измерения производительности труда;

9. Понятие и функции заработной платы, системы оплаты труда.

10.Особенности оплаты труда работников воздушного транспорта.

Заработная плата летно-подъемного состава .

11.Себестоимость продукции, структура себестоимости авиационной продукции;

12. Сущность ценообразования . Авиационные тарифы и сборы АП;

13.Тарифная политика авиакомпании. Методы формирования тарифов.

14.Коммерческая деятельность АП

15.Основные показатели деятельности предприятия . Понятие, виды, источники дохода. Сущность прибыли, рентабельности;

16. Финансы воздушного транспорта.

17. Основные финансовые показатели АП

18. Инвестиции. Сущность инвестиций. Сущность инвестиций (инвестиционной

деятельности). Классификация инвестиций

19. Правовое регулирование и налоги на ВТ

Система оценивания

Оценка «5» («отлично») выставляется обучающемуся, усвоившему взаимосвязь основных понятий дисциплины в их значении для приобретаемой специальности, проявившему творческие способности в понимании, изложении и использовании учебно-программного материала; обнаружившему всестороннее систематическое знание учебно-программного материала, четко и самостоятельно (без наводящих вопросов) отвечающему на вопросы.

Оценка «4» («хорошо») выставляется обучающемуся, обнаружившему полное знание учебно-программного материала, грамотно и по существу отвечающему на вопросы и не допускающему при этом существенных неточностей;

показавшему систематический характер знаний по дисциплине и способному к их самостоятельному пополнению и обновлению в ходе дальнейшей учебы и профессиональной деятельности.

Оценка «3» («удовлетворительно») выставляется обучающемуся, обнаружившему знание основного учебно-программного материала в объеме, необходимом для дальнейшей учебы и предстоящей работы по специальности, справляющемуся с выполнением заданий, предусмотренных программой;

допустившему неточности в ответе, но обладающему необходимыми знаниями для их устранения под руководством преподавателя.

Оценка «2» («неудовлетворительно»/ «не зачтено») выставляется обучающемуся, обнаружившему существенные пробелы в знаниях основного учебно-программного материала, допустившему принципиальные ошибки в выполнении предусмотренных программой заданий. Материал излагается непоследовательно, сбивчиво, не представляет определенной системы знаний по дисциплине. Не раскрываются причинно-следственные связи между явлениями и событиями. Не проводится анализ. Выводы отсутствуют.

Ответы на дополнительные вопросы отсутствуют.